



blocfor™, caRol™ and scafor™ brackets for davitrac

Installation, operating and maintenance manual	English Original manual	GB
Manuel d'installation d'emploi et d'entretien	Français Traduction de la notice originale	FR
Installations-, Gebrauchs- und Wartungsanleitung	Deutsch Übersetzung der Originalanleitung	DE
Handleiding voor installatie, gebruik en onderhoud	Nederlands Vertaling van de oorspronkelijke handleiding	NL
Manual de instalación, de utilización y de mantenimiento	Español Traducción del manual original	ES
Manuale d'installazione, d'impiego e di manutenzione	Italiano Traduzione del manuale originale	IT
Manual de instalação, de uso e de manutenção	Português Tradução do manual original	PT
Installasjons-, bruks- og vedlikeholdshåndbok	Norsk Oversettelse av originalanvisning	NO
Installations-, bruks- och underhållsanvisning	Svenska Översättning av originalbruksanvisningen	SE
Asennus-, käyttö- ja huoltokäsikirja	Suomi Alkuperäisen ohjeen käänös	FI
Manual for installation, brug og vedligeholdelse	Dansk Oversættelse af den originale manual	DK
Instrukcja instalacji, użytkowania i konserwacji	Polski Tłumaczenie oryginalnej instrukcji obsługi	PL

GB	Tractel® accessories for the Tractel® davitrac
FR	Accessoires Tractel® pour le davitrac Tractel®
DE	Tractel®-Zubehör für Tractel® davitrac
NL	Tractel®-accessoires voor de Tractel®-davitrac
ES	Accesorios Tractel® para el davitrac Tractel®
IT	Accessori Tractel® per davitrac Tractel®

PT	Acessórios Tractel® para o davitrac Tractel®
NO	Tractel®-tilbehør for Tractel® davitrac
SE	Tractel®-tillbehör för Tractel® davitrac
FI	Tractel® davitrac -laitteen Tractel®-lisälaitteet
DK	Tractel®-tilbehør til Tractel® davitrac
PL	Akcesoria Tractel® do davitrac Tractel®

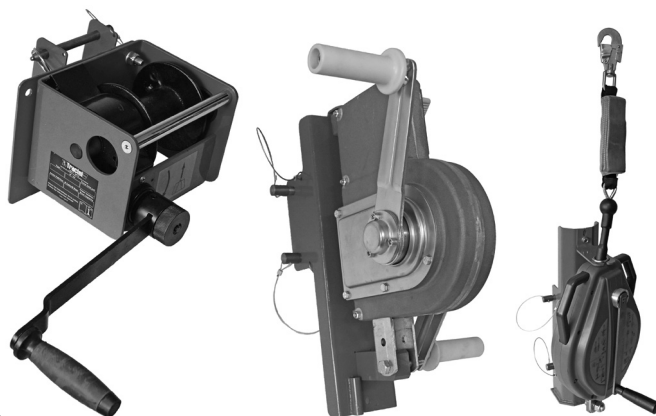

Fig. 1

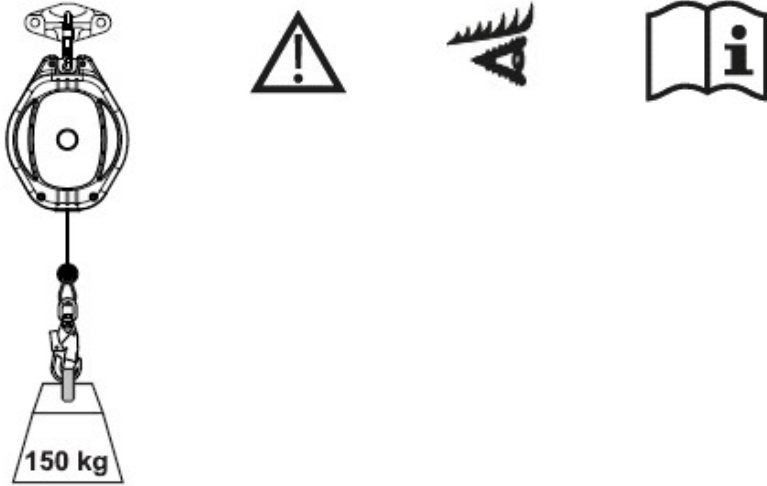

Fig. 2

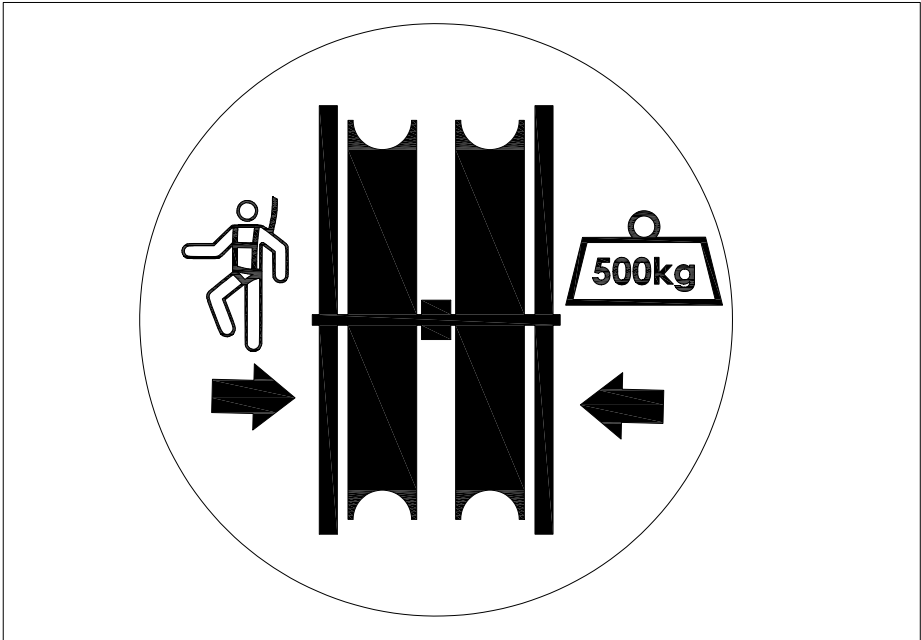

Fig. 3a

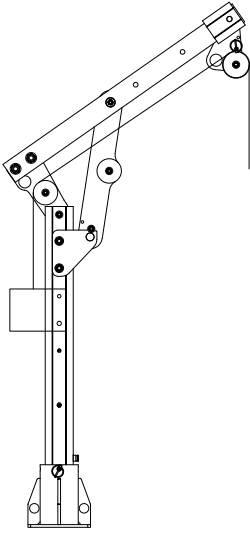

Fig. 3b

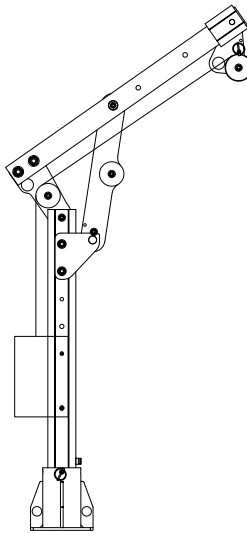

Fig. 3c

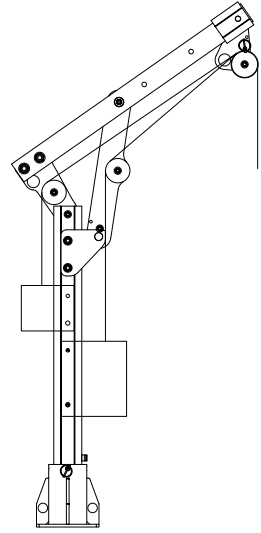

FIG 4.a

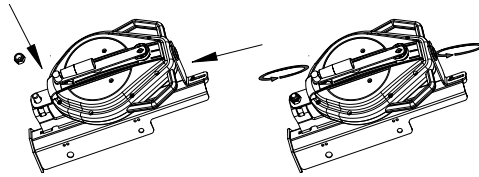

FIG 4.b

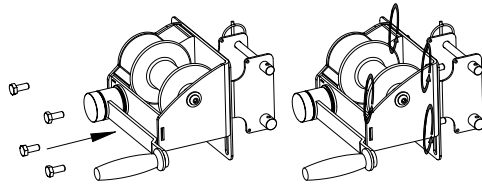

FIG 4.c

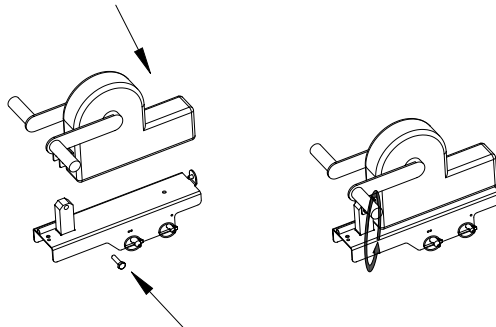

FIG 5

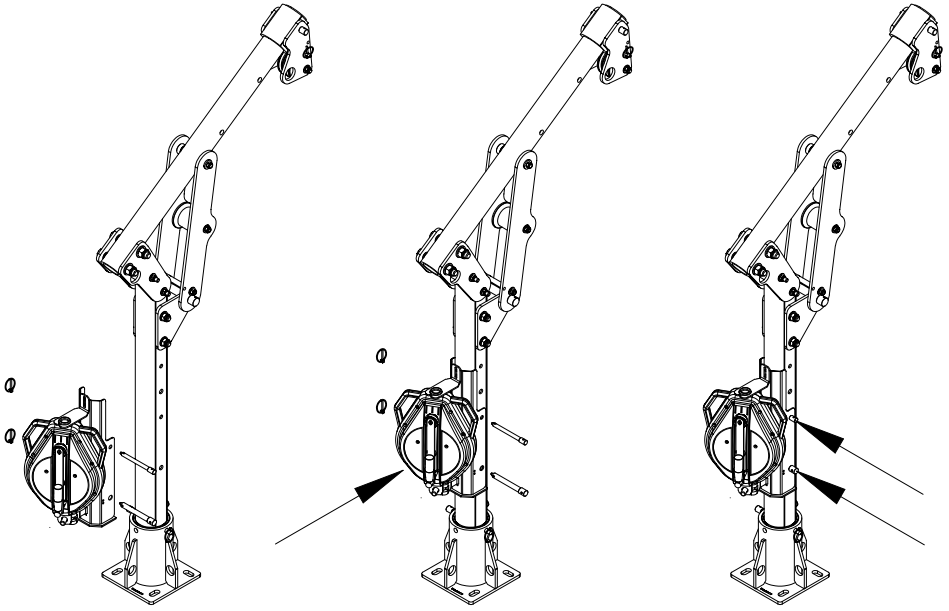

Fig. 6a

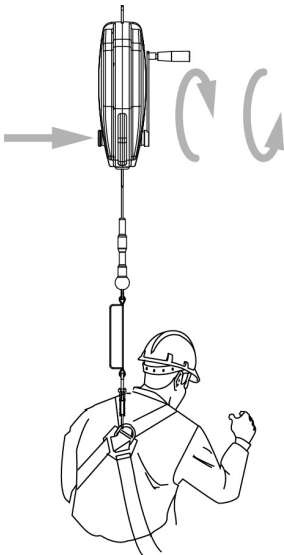

Fig. 6b

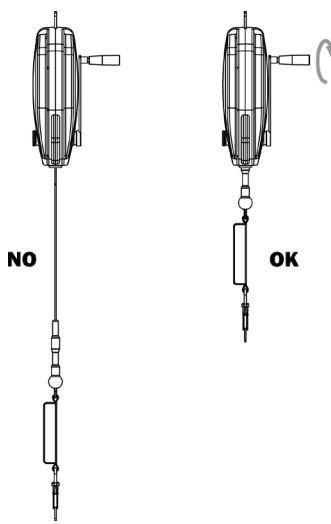

Fig. 6c

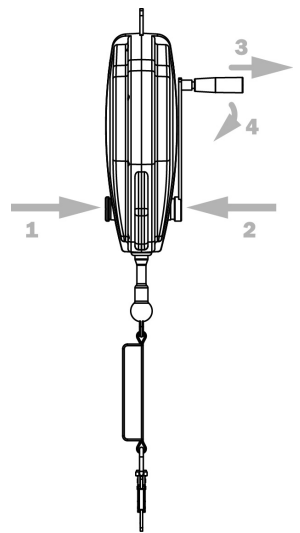

Table of contents

1. Important instructions	6	6.2.1.2. Load lifting operation	12
2. Definitions and pictograms	6	6.2.2. caRol™ TS	12
2.1. Definitions	6	6.2.3. caRol™ MO	12
2.2. Pictograms	7	6.3. scafor™ R	12
3. Operating conditions	7	7. Prohibited use	12
3.1. Checks before use	7	8. Associated equipment	12
3.1.1. blocfor™ 20R and 30R	8	8.1. PPE	12
4. Functions and descriptions	8	8.2. Lifting	13
4.1. blocfor™ 20R and 30R	8	9. Transport and storage	13
4.2. caRol™	8	10. Equipment compliance	13
4.2.1. caRol™ R	8	11. Marking	13
4.2.2. caRol™ TS	9	12. Periodic inspection and repair	13
4.2.3. caRol™ MO	9	12.1. Checking the cable	14
4.3. scafor™ R	9	12.1.1. Composition of the cable	14
5. Installation	9	12.1.2. Checking the general condition of the cable	14
5.1. blocfor™ 20R and 30R	9	12.2. Checking the blocfor™ R	14
5.1.1. Installation of the blocfor™ 20R and 30R on the blocfor™ davitrac bracket	9	12.2.1. Checking the marking	14
5.1.2. Installation of the blocfor™ davitrac bracket on the mast of the davitrac	10	12.2.2. Checking the compulsory components are present	14
5.1.3. Dismantling of the blocfor™ bracket from the davitrac mast	10	12.2.3. Checking the general condition of the fall arrest	15
5.2. caRol™	10	12.2.4. Checking the general condition of the cable	15
5.2.1. Installation of caRol™ winches on the caRol™ davitrac bracket	10	12.2.5. Checking the general condition of the tear-off energy absorber	15
5.2.2. Installation of the caRol™ davitrac bracket on the mast of the davitrac	10	12.2.6. Checking the fall arrest function	15
5.2.3. Dismantling of the caRol™ davitrac bracket	10	12.2.7. Checking the rescue lifting system	15
5.3. scafor™ R	10	12.3. Checking the caRol™ R, caRol™ TS and caRol™ MO winches	15
5.3.1. Installation of the scafor™ R winch on the scafor™ davitrac bracket	10	12.3.1. Checking the marking	15
5.3.2. Installation of the scafor™ davitrac bracket on the mast of the davitrac	10	12.3.2. Checking the compulsory components are present	16
5.3.3. Dismantling of the scafor™ R davitrac bracket	11	12.3.3. Checking the general condition of the caRol™ winch	16
6. Use	11	12.3.4. For the caRol™ MO	16
6.1. blocfor™ 20R and 30R	11	12.3.5. Checking the general condition of the cable	16
6.1.1. Rescue operation with blocfor™ R	11	12.3.6. Checking the proper functioning of the caRol™ winch	16
6.1.1.1. Activating the recovery function	11	12.3.6.1. Additional check for the caRol™ MO	16
6.1.1.2. Return to the fall arrest function	11	12.4. Checking the scafor™ R	16
6.2. caRol™	12	12.5. Checking the blocfor™, caRol™ and scafor™ brackets	16
6.2.1. caRol™ R	12	12.5.1. Checking the marking	17
6.2.1.1. Rescue operation with the caRol™ R winch	12	12.5.2. Checking the compulsory components are present	17

12.5.3. Checking the general condition of the bracket..... 17

13. Service life..... 17

14. Disposal..... 17

1. Important instructions

1. Before using the product, it is essential that the supervisor and operator review and understand the information in the manual provided by Tractel SAS, in order to ensure safe and effective use of the equipment. This manual must be made available at all times to all operators. Additional copies can be obtained on request from Tractel®.
2. Before using this safety equipment, it is essential that users are trained in its use. Check the condition of the product and associated equipment and ensure there is enough fall clearance.
3. The product may only be used by trained and skilled operators or by operators under the oversight of a supervisor.
4. The product must not be used and must be checked by Tractel SAS or by an authorised and qualified technician who must authorise in writing the re-commissioning of the product if:
 - It is not in a visibly good condition;
 - There are concerns about how safe it is;
 - It has been used to arrest a fall; or
 - It has not undergone a periodic inspection over the past 12 months; user safety depends on keeping the equipment effective and strong.
5. A visual inspection is recommended before each use; the operator must make sure that each component is in good working order, in particular by inspecting the condition and presence of the mast rotation ring on the mast. When it is put in place, the safety functions must not be deteriorated in any way.
6. No modifications or additions may be made without the prior written consent of Tractel SAS. The equipment must be transported and stored in its original packaging.
7. If the weight of the operator plus that of their equipment is between 100 kg and 150 kg, it is essential to make sure that the total weight does not exceed the safe working load of each component of the fall-arrest system.
8. This product may be used in temperatures ranging from -35°C to +60°C.
9. Comply with locally applicable occupational regulations.

10. The operator must be physically and mentally fit when using this product. If in doubt, check with your doctor or your occupational doctor. Pregnant women may not use this product.

11. This product should not be used beyond its limits or in any situation other than for its intended use. (See chapter 4, Functions and descriptions.)

12. Before each use of a fall-arrest system, check that there is enough fall clearance and that there are no obstacles in the path of the fall.

13. A full body harness in accordance with EN 361 is the only equipment around the body that may be used in a fall-arrest system; secure it to the point marked A on the harness.

14. It is essential for operator safety that the device or anchor point is correctly positioned and that work is carried out so as to minimise the risk of falls and the height.

15. For the operator's safety, if the product is re-sold outside the initial destination country, the distributor must supply: an instruction manual and maintenance instructions for periodic inspections and repairs, all written in the language of the product's country of use.

16. In addition to fall protection equipment, it is essential for the safety of the operator and supervisor that they use personal protective equipment such as helmets, safety glasses, gloves and safety shoes when handling and using this product.

17. The product may only be used with the associated equipment described in this manual. (See chapter 8, Associated equipment.)

18. This product may only be used in the presence of at least two operators.

19. Do not use more than two associated pieces of equipment on the product at the same time.

20. Danger While using several pieces of equipment where the safety function of one may affect or interfere with the safety function of another.

21. Before use, the supervisor and operator must read and understand the information in the EN 1496 and EN 360 device manuals, the permanent bases for davitrac and davimast manual and davitrac manual.



NOTE:

For any special application, contact Tractel®.

2. Definitions and pictograms

2.1. Definitions

“System”: This refers in this manual to the fall arresters or winches which is attached to their davitrac bracket.

“Supervisor”: The individual or department responsible for the management and safe use of the product described in the manual.

“Technician”: A qualified person responsible for the maintenance operations described in the manual, who is qualified and familiar with the product.

“Operator”: The person using the product as intended.

“PPE”: Personal protective equipment against falls from height.

“Connector”: The element connecting the components of a fall-arrest system. It is EN 362-compliant.

“Fall-arrest harness”: The device worn around the body for fall protection. It consists of straps and buckles. It features fall protection attachment points marked with an A if they may be used alone, or marked with A/2 if they are to be used in combination with another A/2 point. It is EN 361-compliant.

“Self-retracting fall protection”: The fall-arrest device with an automatic locking function and a self-tensioning and retraction system for the self-retractable lanyard.

“Self-retracting lanyard”: The connecting element of a self-retracting fall protection system. It may be made of a metal cable, strapping or synthetic fibre depending on the type of device.

“Maximum operator weight”: The maximum weight of the clothed operator, wearing PPE and workwear and carrying the tools and parts required for a job.

“Working load limit”: The limit working load of an equipment lifting device.

“Fall-arrest system”: Set of the following items:

- An anchor device;
- A linking component;
- Fall protection in accordance with the standard EN 363; and
- A fall-arrest harness.

“Elevation rescue device EN 1496 class B”: A component or subassembly of rescue equipment allowing an operator to be winched with the help of a rescuer from a low point to a high point and equipped with an additional manually operated lowering function to lower the operator over a distance of up to 2 m.

“Rescue equipment”: The personal fall protection system by which a person can save himself or others, so that any fall is prevented.

2.2. Pictograms



DANGER: When placed at the beginning of a paragraph, indicates instructions for avoiding injuries to operators, particularly fatal, serious or minor injuries, and damage to the environment.



IMPORTANT: Placed at the beginning of a paragraph, indicates instructions intended to avoid a fault in or damage to equipment, but not directly endangering the life or health of the operator or that of others, and/or unlikely to cause damage to the environment.



NOTE: When placed at the beginning of a paragraph, indicates instructions for ensuring the effectiveness or convenience of installation, use or maintenance operations.

3. Operating conditions

3.1. Checks before use



DANGER: Before any installation work, the installer must have these instructions available.

Before installing a system on the davitrac bracket

- The product marking must be present and legible.
- Before each use, make sure that the product is in a visibly good condition, free from marks, impacts or deformation. If not, do not use it and inform the supervisor.
- For PPE systems, check that the system (blocfor™ 20R and 30R) is correctly attached to its blocfor™ davitrac bracket.
- For lifting rescue devices, check that the system (caRoI™ R 250 20 m and 30 m, scafor™ R 500, blocfor™ 20R and 30R) is correctly attached to its dedicated davitrac bracket.
- For lifting systems, check that the system (caRoI™ TS or MO) is correctly attached to the caRoI™ davitrac bracket.
- Before performing the work, the installer must arrange the site so that installation work is carried out under the required safety conditions, specifically in accordance with occupational regulations. He must use the collective and/or personal protective equipment required for that purpose.

After installing a system on the davitrac bracket

- Check that the davitrac bracket with its system is correctly attached to the davitrac mast with the pins and locking pins that are fixed in place on the bracket with a cablet.
- Check that the system cables are routed correctly above the guide pulleys without crossing each other.

- Check that the PPE system cables are routed above the pulley identified as PPE (fig. 2) and that cables for lifting or moving the operator are routed above the pulley identified as lifting (fig. 2). These pulleys are positioned on the anchor head of the davitrac.
- For information on how to use the systems, see the operating instructions supplied with the system.
- Always check before use that:
 - The cable shows no signs of abrasion, fraying, burns or cuts; and
 - The cable shows no signs of bending, abrasion, corrosion or cut wires.

3.1.1. blocfor™ 20R and 30R

- Check the condition of the entire length of the lanyard; the metal cable must not show any signs of bending, abrasion, corrosion or cut wires.
- Check that the lanyard locks when its end is pulled quickly and that it rolls up and unwinds normally over its entire length.
- Check the condition of the housing (no distortion, screws present, etc.).
- Check the condition and function of the connectors: no visible distortion, can be opened, closed and locked.
- Check the condition of the associated components harness and connectors. Refer to the specific instructions for each product.
- Check the whole fall-arrest system.
- Check that the bracket is locked properly on the davitrac mast.
- Check that the equipment is in automatic fall arrest function: the recovery function should not be engaged before use.
- Check that the recovery function engages and disengages properly.
- Check that the lanyard locks when its end is pulled quickly and that it rolls up and unwinds normally over its entire length.

4. Functions and descriptions



IMPORTANT: The davitrac brackets are intended for a specific system for exclusive use on the Tractel® davitrac.

- The blocfor™ davitrac bracket may only be used as an anchor point with the blocfor™ 20R or 30R in line with the standard EN 360.
- The blocfor™, caRoI™ and scafor™ davitrac brackets may only be used as anchor points respectively with the lifting rescue devices blocfor™ 20R and 30R, caRoI™ R and scafor™ R in accordance with the standard EN 1496.
- The caRoI™ and scafor™ davitrac brackets may only be used as anchor points respectively with the working devices for rope access caRoI™ R, caRoI™ MO and scafor™ R in accordance with the requirements of Directive 2001/45/EC.

- The caRoI™ and scafor™ davitrac brackets may only be used as anchor points respectively with the load lifting systems caRoI™ TS 500 caRoI™ MO and scafor™ R in accordance with the requirements of Directive 2006/42/EC. In this case, the maximum WLL is 500 kg for load lifting.



NOTE:

When the davitrac is used to lift a load, it is strictly forbidden to use it simultaneously as a PPE anchor point. In this configuration, an independent fall-arrester anchor point must secure the operator.

4.1. blocfor™ 20R and 30R

The blocfor™ 20R and 30R fall arrester is a self-retracting fall arrester in accordance with EN 360; see section 4 of the enclosed blocfor™ ESD - EN 360 manual.

- The blocfor™ 20R and 30R with a cable made of galvanised steel is tested to ensure it can hold the weight of an operator equipped with his tools and equipment up to 150 kg.
- The blocfor™ davitrac bracket is tested to ensure it can hold the weight of an operator equipped with his tools and equipment up to 150 kg.

It is equipped with a rescue device by lifting up or down (EN 1496 class B): recovery function allowing the rescuer to lift and/or lower the operator after a fall. It is used vertically when installed on the davitrac bracket.

This device is disengaged when the blocfor™ is in fall arrest use.

The downward rescue function is limited to a maximum descent of 2 m. Above this height, use a descender according to EN 341.

4.2. caRoI™

The caRoI™ davitrac bracket can be used to attach:

- A winch for a lifting rescue device, caRoI™ R;
- A winch for lifting loads, caRoI™ TS; and
- A winch for lifting loads or rope access, according to Directive 2001/45/EC, caRoI™ MO.

4.2.1. caRoI™ R

Usage in rescue lifting

The caRoI™ R winch is a winch which is an EN 1496 lifting rescue device. In this configuration, its maximum capacity is 150 kg. Its recovery function allows the rescuer to raise and/or lower the operator after a fall.

Use in load lifting

The caRoI™ R winch is a load lifting winch in accordance with Directive 2006/42/EC with a max. WLL of 250 kg. Its lifting function allows the operator to raise and/or lower a max. load of 250 kg.

4.2.2. caRoI™ TS

The caRoI™ TS winch is a load lifting winch in accordance with Directive 2006/42/EC with a max. WLL of 500 kg. Its lifting function allows the operator to raise and/or lower a max. load of 500 kg.

4.2.3. caRoI™ MO

The caRoI™ MO winch is a motorised load lifting winch in accordance with Directive 2006/42/EC with a max. WLL of 500 kg. Its lifting function allows the operator to raise and/or lower a max. load of 500 kg.

When using for rope access, only one operator can be connected to the caRoI™ MO winch. It must always be connected to a fall arrester with a recovery function. See the caRoI™ MO manual.

4.3. scafor™ R

The scafor™ davitrac bracket can be used to attach a scafor™ winch.

Usage in rescue lifting

The scafor™ R winch is a winch which is an EN 1496 lifting rescue device. In this configuration, its maximum capacity is 150 kg. Its recovery function allows the rescuer to raise and/or lower the operator after a fall.

Use in load lifting

The scafor™ R winch is a load lifting winch in accordance with Directive 2006/42/EC with a max. WLL of 500 kg. Its lifting function allows the operator to raise and/or lower a max. load of 500 kg.

5. Installation

For information on how to use the systems attached to the brackets, see the manuals supplied with each system.

Before positioning the davitrac bracket on the mast of the davitrac, the operator must ensure that the mast is placed correctly on its base and that the base is securely attached to the structure in accordance with the davitrac base instructions.

The davitrac anchor bracket may only be fitted on the mast of the davitrac.

They are equipped with keying devices designed to position the bracket at the top or bottom of the davitrac mast.

The davitrac brackets are equipped with locking pins with a safety pin, connected by a steel cable.

When only one system is installed, it must be installed at the rear of the mast:

- A scafor™ R or caRoI™ winch is placed in the high position (fig. 3.a); and
- The blocfor™ R fall-arrest device is in the low position (fig. 3.b).

When several systems are installed, they must be installed as follows:

- A scafor™ R or caRoI™ winch is placed in the high position at the rear of the mast (fig. 3.c); and
- The blocfor™ R fall-arrest device is in the low position at the front of the mast (fig. 3.c).

No other configuration is permitted.

Depending on the positioning of your system, route the cable over the transfer pulleys (fig. 3). For front-mounted equipment, the cable should pass over the front pulley. For rear-mounted equipment, the cable should pass over the rear pulley.

The position of the anchor head can be set to three positions as required. Always lock it into position with its safety pin.



NOTE: No other assembly than those set out above is permitted without the written approval of Tractel®.



NOTE: The stated loads are the maximum values applicable, which must not in any event be multiplied by the number or anchor points located on the head or mast of davitrac.

5.1. blocfor™ 20R and 30R

Before using blocfor™ 20R or 30R for the first time, it needs to be installed on its bracket provided for this purpose.

5.1.1. Installation of the blocfor™ 20R and 30R on the blocfor™ davitrac bracket

1. Position the blocfor™ anchor point on the bracket anchor point (fig. 4.a), and position the washer and locknut without tightening them.
2. Place the flat-angle bracket on the cable tray of the blocfor™ bracket and adjust it. Then put in place its mounting screw.
3. Tighten the locknut firmly (fig. 4.a) and tighten the screw of the flat-angle bracket (fig. 4.a).

5.1.2. Installation of the blocfor™ davitrac bracket on the mast of the davitrac

1. The blocfor™ davitrac bracket is always placed in the down position on the mast (fig. 5):
 - At the front if other compliant equipment is used; and
 - At the rear if the blocfor™ bracket is the only equipment.
2. Position the holes in the bracket inline with the two holes at the bottom of the mast (fig. 5).
3. Insert the pins attached to the bracket into the holes (fig. 5).
4. Lock the pins with the safety pins (fig. 5).
5. Take the cable out of the blocfor™ to pass it over the corresponding guide pulley (fig. 5).
6. Remove the anti-jump cable pin and position the cable above the PPE pulley on the anchor head (fig. 5).
7. Insert the anti-jump cable pin and lock the safety pin (fig. 5).

5.1.3. Dismantling of the blocfor™ bracket from the davitrac mast

1. Unlock the anti-jump cable safety pin and remove it (fig. 5).



DANGER: The cable is automatically brought back by the blocfor™ bracket; be careful of it making any sudden movements.

2. Remove the cable from the pulleys (fig. 5).
3. Remove the safety pins attached to the pins on the blocfor™ bracket (fig. 5).
4. Remove the pins from the bracket (fig. 5), and hold the bracket and blocfor™ bracket to avoid any damage to the equipment.
5. Replace the pins and safety pins on the bracket.

5.2. caRoI™

Before using caRoI™ for the first time, it needs to be installed on its bracket provided for this purpose.

5.2.1. Installation of caRoI™ winches on the caRoI™ davitrac bracket

1. Position the caRoI™ winch on the plate of the caRoI™ davitrac bracket (fig. 4.b).
2. Position the caRoI™ winch facing the corresponding holes on the plate of caRoI™ bracket (fig. 4.b).
3. Insert the four screws supplied with the bracket into the holes (fig. 4.b).
4. Position the washers on the screws then tighten the four locknuts firmly (fig. 4.b)

5.2.2. Installation of the caRoI™ davitrac bracket on the mast of the davitrac

1. The caRoI™ davitrac bracket is always placed in the high position at the rear of the mast (fig. 5).
2. Position the holes in the bracket inline with the two holes at the top of the mast (fig. 5).
3. Insert the pins attached to the bracket into the holes (fig. 5).
4. Lock the pins with the safety pins (fig. 5).
5. Take the cable out of the caRoI™ to pass it over the corresponding guide pulley (fig. 5).
6. Remove the anti-jump cable pin and position the cable above the lifting pulley on the anchor head (fig. 5) (for rescue and load lifting operations or rope access).
7. Insert the anti-jump cable pin and lock the safety pin (fig. 5).

5.2.3. Dismantling of the caRoI™ davitrac bracket

1. Unlock the anti-jump cable safety pin and remove it (fig. 5).
2. Remove the cable from the pulleys (fig. 5).
3. Remove the safety pins attached to the pins on the caRoI™ bracket (fig. 5).
4. Remove the pins from the bracket (fig. 5), and hold the bracket and caRoI™ to avoid any damage to the equipment.
5. Replace the pins and safety pins on the bracket.

5.3. scafor™ R

Before using scafor™ R for the first time, it needs to be installed on its bracket provided for this purpose.

5.3.1. Installation of the scafor™ R winch on the scafor™ davitrac bracket

1. Position the scafor™ R winch on the upper positioning pin of the scafor™ davitrac bracket (fig. 4.C).
2. Position the anchor clip of the scafor™ R winch opposite the hole in the anchor point of the scafor™ bracket (fig. 4.C).
3. Insert the screw supplied with the bracket into the hole in the anchor point of the scafor™ R winch (fig. 4.C).
4. Position the washer on the screw then tighten the locknut firmly (fig. 4.C).

5.3.2. Installation of the scafor™ davitrac bracket on the mast of the davitrac

1. The scafor™ davitrac bracket is placed outside the mast on the two anchor holes at the top of the davitrac mast (fig. 5).

2. Position the holes in the bracket inline with the mast holes (fig. 5).
3. Insert the pins attached to the bracket into the holes (fig. 5).
4. Lock the pins with the safety pins (fig. 5).
5. Take the cable out of the winch to pass it over the external mast guide pulley (fig. 5).
6. Remove the anti-jump cable pin and position the cable.
 - a. Above the lifting pulley (fig. 5) for a rescue operation
 - b. Above the lifting pulley (fig. 5) for a load lifting operation
 - c. Above the lifting pulley (fig. 5) for rope access.
7. Insert the anti-jump cable pin and lock the pin with the safety pins (fig. 5).

5.3.3. Dismantling of the scafor™ R davitrac bracket

1. Remove the anti-jump cable pin (fig. 5).
2. Remove the cable from the pulleys (fig. 5).
3. Remove the safety pins attached to the pins (fig. 5).
4. Remove the pins attached to the bracket in the holes (fig. 5) and remove the scafor™ davitrac bracket with the scafor™ R winch and store it in its original packaging.

For information on how to use the scafor™ R winch and its davitrac bracket, see the manual "scafor™ R winch - Equipped with a bracket for the davitrac Tractel® supplied with it.

6. Use



DANGER: The presence of a second operator nearby is essential to carry out a possible evacuation.

The rescue operations to be planned must have been studied beforehand in order to define the human resources and equipment to be used to rescue the injured person within a period of less than 15 minutes. After that time, the operator is in danger.

Throughout the rescue phase, there must be direct or indirect visual contact or other means of communication between the rescuer and other persons involved in the rescue.

For rescue operations, the use of a comfortable harness EN 813 (type Promast™, Transport, Emergency) or a harness equipped with an EN 1497 emergency shoulder strap is recommended.

6.1. blocfor™ 20R and 30R

After a fall, the mechanism of the blocfor™ is locked. To evacuate the operator up or down, engage the recovery mechanism by pushing the lock button and then operate the crank.

The self-retracting fall-arrest system blocfor™ 20R and 30R 150 kg is equipped with two handles to facilitate its handling and use in rescue by lifting by holding the equipment handle with one hand and the crank handle with the other.

For information on how to use the blocfor™ 20R and 30R device in fall arrest mode, see the blocfor™ EN 360 instructions.

6.1.1. Rescue operation with blocfor™ R

6.1.1.1. Activating the recovery function

See figure 6.1.

- (1) Press the red lock button to engage the recovery function.
- (2) Pull and turn the crank to recover the operator:
 - Clockwise to go up; or
 - Anti-clockwise to go down.

6.1.1.2. Return to the fall arrest function

6.1.1.2.1. Rewinding the cable in the device

See figure 6.2.

When the recovery is complete, rewind the entire cable into the unit by turning the crank clockwise.



DANGER: Do not disengage the recovery function from the unit if the cable is not fully wound in the housing, otherwise the cable may rewind itself at high speed.

6.1.1.2.2. Disengaging the recovery function

See figure 6.3

- To disengage the winch mechanism, press the red button (1) and the crank shaft (2) simultaneously.
- Make sure that the crank handle is positioned vertically, with the handle at the top so that this operation can be carried out.
- Pull the handle (3) before folding it back (4).



DANGER:

Any lifting operation with blocfor™ R is prohibited.

The winch system is intended for rescue operations only.

6.2. caRoI™

6.2.1. caRoI™ R

6.2.1.1. Rescue operation with the caRoI™ R winch



IMPORTANT: During rescue operations, the winch system may only be used for rescue operations and may not be used for lifting loads.

To perform a rescue operation by lifting, turn the crank handle in the direction of the arrow M to evacuate the operator to be rescued upwards (fig 4.b).



DANGER: Any load lifting operation with the caRoI™ winch is forbidden in combination with a rescue operation by lifting a person or rope access.

During rescue operations, the winch system may only be used for rescue operations.

6.2.1.2. Load lifting operation

For information on how to use the caRoI™ R winch for a lifting operation, see the manual "caRoI™ - TS-type hand winch with worm screw".

6.2.2. caRoI™ TS

For information on how to use the caRoI™ TS winch for a lifting operation, see the manual "caRoI™ - TS-type hand winch with worm screw".

6.2.3. caRoI™ MO

For information on how to use the caRoI™ TS winch for a lifting operation, see the manual "caRoI™ MO - Installation, use and maintenance manuals - Motorised drum winch".

6.3. scafoR™ R

For information on how to use the scafoR™ R winch for a lifting operation, see the manual "scafoR™ R winch - Equipped with a bracket for the davitrac Tractel®".

- To use a davitrac bracket if it has not undergone a periodic inspection within the past 12 months by a technician who has permitted its reuse in writing;
- To connect a davitrac bracket to the davitrac if it has not undergone a periodic inspection within the past 12 months by a technician who has permitted its reuse in writing;
- To use a davitrac bracket for any applications other than those described in this manual;
- To attach a system to a davitrac bracket by any means other than as described in this manual;
- To use a davitrac bracket in contradiction with the information specified in the section 13, Service life;
- To use a bracket system beyond the capacities mentioned in this manual in chapter 4, Functions and descriptions;
- To use a davitrac bracket if it has arrested a fall;
- To use a davitrac bracket in a highly corrosive or explosive atmosphere;
- To use a davitrac bracket outside the temperature range specified in this manual;
- To use a davitrac bracket if you are not in good physical shape;
- To use a fall arrest if you are pregnant;
- To use a davitrac bracket if the safety function of any of the associated items is affected by the safety function of another item or may interfere with it;
- To perform any repair or maintenance operations on a caRoI™, scafoR™ or blocfoR™ R winch without first having been trained and qualified, in writing, by Tractel®;
- To use a davitrac bracket if it is not complete;
- To use a caRoI™, scafoR™ or blocfoR™ winch, if it is not complete, if it has been dismantled beforehand or if components have been replaced by any person unauthorised by Tractel®.
- To use the device if a rescue plan has not been put in place beforehand in the event of a fall by the operator;
- To install a Tractel® fall-arrest anchor device on a structure with a mechanical breaking strength below 16 kN vertically and horizontally. This load may be applied vertically with a maximum lever arm of 700 mm; and
- To simultaneously use the PPE anchor point at the end of the jib with an equipped bracket.

7. Prohibited use

It is strictly prohibited:

- To install or use a davitrac bracket equipped with its system without the proper authorisation and recognition or, failing that, without the supervision of an authorised and recognised competent person;
- To use a davitrac bracket if any of the markings are illegible;
- To install or use a davitrac bracket without first verifying it thoroughly;

8. Associated equipment

8.1. PPE

- A blocfoR™ R (EN 360) fall-arrest system with lifting rescue device (EN 1496);
- A caRoI™ R winch, EN 1496 lifting rescue device;
- A scafoR™ R winch, EN 1496 lifting rescue device;
- A davitrac + davitrac EN 795:2012 base type A or B;
- A connector (EN 362);
- A full body harness (EN 361) or (EN 361/358/813);
- A full body harness (EN 360, EN 353-2 or EN 355).

All other associated equipment is forbidden.

8.2. Lifting

Lifting winch in accordance with Machinery Directive 2006/42/EC as follows:

- caRoI™ TS;
- caRoI™ MO;
- scafor™ R.

9. Transport and storage

For associated systems, see the specific manuals of the associated products.

During storage and/or transport, the product must be:

- Stored at a temperature between -35°C and 60°C; and
- Protected from chemical, mechanical or any other type of attack.

10. Equipment compliance

Tractel SAS, RD 619, Saint-Hilaire-sous-Romilly, 10102 Romilly-sur-Seine, France hereby declares that the safety equipment described in this manual:

The floor-standing, surface-mounted, offset wall-mounted and built-in floor bases in combination with the davitrac and:

The bracket and blocfor™ 20R and 30R:

- Is identical to the equipment that has been tested for compliance with the standard EN 1496 of 2017 by APAVE SUDEUROPE SAS, CS 60193, 13322 Marseille, France;
- with a breaking strength of 15 kN;

The bracket and caRoI™ R:

- Is identical to the equipment that has been tested for compliance with the standard EN 1496 of 2017 by APAVE SUDEUROPE SAS, CS 60193, 13322 Marseille, France;
- Is subject to a declaration of conformity to:
 - Directive 2001/45/EC, rope-suspended working devices;
 - Machinery Directive 2006/42/EC, load lifting;
- With a breaking strength of 15 kN;

The bracket and caRoI™ TS:

- Is subject to a declaration of conformity to:
 - Machinery Directive 2006/42/EC, load lifting.
- With a breaking strength of 15 kN;

The bracket and caRoI™ MO:

- Is subject to a declaration of conformity to:
 - Directive 2001/45/EC, rope-suspended working devices; and
 - Machinery Directive 2006/42/EC, load lifting.

- With a breaking strength of 15 kN;

The bracket and scafor™ R:

- Is identical to the equipment that has been tested for compliance with the standard EN 1496 of 2017 by APAVE SUDEUROPE SAS, CS 60193, 13322 Marseille, France;
- With a breaking strength of 15 kN;
- Is subject to a declaration of conformity to:
 - Directive 2001/45/EC, rope-suspended working devices; and
 - Machinery Directive 2006/42/EC, load lifting.

The non-EC examination certificate of conformity issued by APAVE and the declarations of conformity to standards exclude applications associated with other directives. Depending on their use, these other products are subject to a declaration of conformity as specified above.

11. Marking

The product marking described in this manual indicates:

- The trade name: TRACTEL®;
- The product description;
- The reference standard followed by the year of application;
- Product reference, e.g. 286819;
- The CE logo followed by the number 0082, identification number of the notified body responsible for production inspection;
- The YY/MM batch number;
- The serial number;
- A Pictogram showing that the manual must be read before use;
- The minimum breaking strength of the anchor device;
- The number of individuals: One operator maximum;
- The safe working load; and
- aa. The date of the next periodic inspection.

12. Periodic inspection and repair

An annual periodic inspection is mandatory; however, depending on the frequency of use, environmental conditions and regulations of the company or the country of use, periodic inspections may be more frequent.

If this equipment is dirty, wash it with clean and cold water with a synthetic brush. During transport and storage, protect the equipment in moisture-resistant packaging from any hazards (direct heat source, chemical products and UV light, etc.).

Periodic inspections must be carried out by a qualified technician in strict compliance with periodic inspection procedures.

Confirming the legibility of the product markings is an integral part of the periodic inspection.

GB

The outcome of these inspections must be recorded in the inspection register located at the centre of these instructions, which must be kept throughout the life of the product until it is taken out of service.

The technician must also complete lines A to E of the table with the following information:

- A: Name of inspector;
- B: Date of inspection;
- C: Inspection result OK/Not OK;
- D: Signature of inspector;
- E: Date of next inspection.

After arresting a fall, this product must undergo a periodic inspection as described in this section.

The blocfor™, scafor™ and caRol™ davitrac brackets are supplied with their equipped system, so it is advisable to carry out periodic visual inspections on the brackets and their respective system.

12.1. Checking the cable

Always wear protective gloves and goggles when checking the cable

This chapter describes the procedure for checking a Tractel® cable for blocfor™, scafor™ and caRol™.

All cables are supplied with a connector.

The fastening loop must never be a simple knot or lock with cable clamps or a splice.

Position the cable so that it can be inspected along its entire circumference and length.



NOTE: The cable alone is not a piece of PPE but a sub-assembly of a system; it must be compatible with the system it is used with.

12.1.1. Composition of the cable

The cable is made of galvanised steel or stainless steel.

To be used, the cables must have a manufactured buckle at the end made by Tractel®.

The terminal must be:

- Buckled and sleeved with an aluminium sleeve for galvanised cables; and
- Buckled and sleeved with a copper sleeve for stainless steel cables.

12.1.2. Checking the general condition of the cable

- Uncoil the cable over its entire length;
- Hold the cable with your gloves on between your thumb and forefinger;
- Inspect the entire length of the steel cable and more specifically check whether:
 - It is pinched;
 - It has unravelled;
 - It has corroded;
 - Strands are cut;
 - The sleeving is not in the required condition;
 - The wire thimble is missing or is deformed;
 - The fall indicator has been triggered on the cables equipped with it; and
 - One of the ends of the cable is non-compliant.



NOTE: If one of the above situations develops, the equipment must be taken out of service.



If in doubt or if you do not understand this checklist, contact Tractel®.

12.2. Checking the blocfor™ R

The blocfor™ R fall arrester is supplied with its davitrac bracket and its cable.

Position the blocfor™ R fall arrester so that it can be inspected on each side.

12.2.1. Checking the marking

The fall arrester must have the following markings at least, in line with the standard EN 365:

- The manufacturer's or supplier's name;
- The CE label;
- This equipment reference;
- The batch or serial number;
- The CE number;
- The EN equipment standard followed by the year of reference; and
- The logo; read the instruction manual.



NOTE: If any marking goes missing, the affected equipment must be taken out of service.

12.2.2. Checking the compulsory components are present

The fall arrest system must have the following at least:

- Its davitrac bracket;
- A fall-arrest;
- A crank handle;
- Connectors; and
- The energy absorber if there is one.

12.2.3. Checking the general condition of the fall arrest

Inspect each side of the fall arrest and more specifically check whether:

- The housings are deformed;
- The incorrect wound or unwound of the whole cable;
- There is any corrosion;
- Any pins, screws or rivets are missing;
- The steel cable is non-compliant as per chapter 12.1; and
- The fall indicator has been triggered or the energy absorber has if there is one.

 **NOTE:** If one of the above situations develops, the equipment must be taken out of service.

12.2.4. Checking the general condition of the cable

See chapter 12.1, Checking the **cable, to perform the check.**

The end of the cable must be equipped with a connector which also needs to be checked.

12.2.5. Checking the general condition of the tear-off energy absorber

When a tear-off energy absorber is present, inspect it on all sides and specifically check that:

- The absorber packaging is missing;
- The absorber packaging is unopened or has not slipped;
- The absorber has not been triggered;
- The seams are not damaged;
- Fully inspect both sides of the strap and more specifically look for:
 - Tears;
 - Cuts;
 - Surface wear due to friction; and
 - Perforations due to molten metal spatters.
- Fully inspect both sides of the seams and more specifically check that they are not:
 - Covered in lint;
 - Damaged; or
 - Cut intermittently.

 **NOTE:** If one of these situations develops, the equipment must be taken out of service.

12.2.6. Checking the fall arrest function

This chapter describes the procedure for checking the blocfor™ R fall arrest function.

In a safe environment with no risk of falling, proceed according to the following instructions:

1. Attach the fall-arrest device to an anchor point vertically at least 2 m from the ground;

2. Hook a 10 kg weight to the end of the cable, holding it in position; and
3. Drop the 10 kg weight.
4. The fall must be stopped in less than one metre (1 m) in relation to the initial position of the weight.
5. Hold the cable, unhook the weight and check the rewinding of the cable in the blocfor™.

 **NOTE:** If the lock is not immediate, if it occurs after several jolts, the product must not be used and must be returned to Tractel® or an authorised repairer.

12.2.7. Checking the rescue lifting system

This chapter describes the procedure for checking the blocfor™ R lifting rescue function.

In a safe environment with no risk of falling, proceed according to the following instructions:

1. Install the blocfor™ fall arrest on an anchor point in a vertical position;
2. Unwind the cable and connect a 150 kg weight to the end of the cable;
3. Engage on the blocfor™ winch by pushing the red button;
4. Lift the 150 kg weight using the crank handle;
5. Release the crank handle; the locking must be done immediately without slipping;
6. Wait three minutes; and
7. Bring the weight back down.

 **NOTE:** If the locking is not immediate, if it occurs after several jolts or if the weight goes down before the three-minute delay, the product must not be used and must be returned to Tractel® or an authorised repairer.

12.3. Checking the caRol™ R, caRol™ TS and caRol™ MO winches

The caRol™ winch is supplied with its davitrac bracket and its cable.

Position the caRol™ winch so that it can be inspected from all sides.

12.3.1. Checking the marking

The caRol™ winch must have the following marking at least:

- The manufacturer's or supplier's name;
- The CE label;
- The equipment reference;
- The batch or serial number;
- The EN equipment standard followed by the year of reference; and

- The logo; read the instruction manual.



NOTE: If any marking goes missing, the affected equipment must be taken out of service.

12.3.2. Checking the compulsory components are present

The caRol™ winch must have the following at least:

- Its davitrac bracket;
- A caRol™ cable;
- The winch with all its components;
 - A crank handle arm for the caRol™ R and TS;
 - A plastic handle for the caRol™ R and TS;
 - A control box for the caRol™ MO; and
 - Electrical connectors for the caRol™ MO.

12.3.3. Checking the general condition of the caRol™ winch

Inspect each side of the caRol™ winch and more specifically check whether:

- The housings are deformed;
- The crank handle and plastic handle are deformed;
- The incorrect wound or unwound of the whole cable;
- There is any corrosion;
- Any pins, screws or rivets are missing;
- The steel cable is non-compliant as per chapter 12.1;



NOTE: If one of these situations develops, the equipment must be taken out of service.

12.3.4. For the caRol™ MO

In addition to the caRol™ checks described in chapters 12.3.1, 12.3.2 and 12.3.3, it is necessary to carry out the following additional checks on the caRol™ MO.

- Checking the correct functioning of the control box and all functions;
- Checking the proper condition of the electrical wire and the absence of the following faults:
 - Cut wire;
 - Bare thread;
 - Wire incorrectly connected; and
- Checking the correct operation of the limit switches.



NOTE: Non-compliance with the above checks does not necessarily mean the equipment is to be decommissioned, but the device must not be used until it has been repaired by Tractel or an authorised repairer.

12.3.5. Checking the general condition of the cable

See chapter 12.1, Checking the cable, to perform the check.

The end of the cable must be equipped with a hook which also needs to be checked.

12.3.6. Checking the proper functioning of the caRol™ winch

In a safe environment with no risk of falling, proceed according to the following instructions:

Install the caRol™ winch with its bracket on the mast of a davitrac.

To check the correct operation of the lock, use a weight weighing:

- 275 kg attached to the end of the cable for the caRol™ R;
- 550 kg attached to the end of the cable for the caRol™ TS and caRol™ MO.

Proceed to check the stopping of the weight following:

1. Lift the weight with the caRol™ winch;
2. Release the crank handle or button on the control box;
3. The locking of the weight must be done immediately without slipping;
4. Wait three minutes; and
5. Bring the weight back down.



NOTE: If the lock is not immediate, if it occurs after several jolts or if the weight goes down before the three-minute delay, the product must not be used and must be returned to Tractel® or an authorised repairer.

12.3.6.1. Additional check for the caRol MO

The caRol™ MO is equipped with a limit switch system that also needs to be tested on the davitrac. During the lifting operation, the end of the cable must stop 50 cm below the davitrac head when it is in position P1 at 700 m (according to the davitrac instructions)



NOTE: Non-compliance with the above check does not necessarily mean the equipment is to be decommissioned, but the device must not be used until it has been repaired by Tractel or an authorised repairer.

12.4. Checking the scafor™ R

The scafor™ R is supplied with its davitrac bracket without a cable.

See the instructions "scafor™ R winch - Equipped with a bracket for the davitrac Tractel®" to check it.

12.5. Checking the blocfor™, caRol™ and scafor™ brackets

The davitrac brackets are supplied with their system. For the systems check, see the corresponding chapters.

Position the bracket so that all sides of it can be inspected.

12.5.1. Checking the marking

The bracket must have the following marking at least:

- The manufacturer's or supplier's name;
- The equipment reference;
- The batch or serial number;
- The EN equipment standard followed by the year of reference; and
- The logo; read the instruction manual.

 **NOTE:** If any marking goes missing, the affected equipment must be taken out of service.

12.5.2. Checking the compulsory components are present

The davitrac bracket must have the following at least:

- The davitrac bracket;
- Two pins; and
- Two safety pins connected to the bracket by means of a cablet.

12.5.3. Checking the general condition of the bracket

Inspect each side of the bracket and more specifically check whether:

- The bracket is deformed in any way;
- The mounting holes are deformed in any way;
- The pins and safety pins are deformed in any way; and
- There is any corrosion.

 **NOTE:** Non-compliance with the above check does not necessarily mean the equipment is to be decommissioned, but the device must not be used until it has been repaired by Tractel or an authorised repairer.

13. Service life

Tractel® textile PPE such as harnesses, lanyards, ropes and energy absorbers, Tractel® mechanical PPE such as stopcable™ and stopfor™ fall-arrest devices, blocfor™ self-retracting fall-arrest devices and Tractel® lifelines and anchor devices may be used from their manufacturing date providing that they:

- Are used normally in accordance with the usage recommendations of this manual;
- Undergo a periodic inspection, which must be performed at least once a year by an authorised and qualified technician. On completion of this periodic inspection, the product must be certified in writing as fit to be recommissioned; and

- Fully comply with the storage and transport conditions set out in this manual.

As a general rule and subject to implementing the conditions for use stated above, their service life may exceed 10 years.

14. Disposal

When disposing of the product, the various components must be recycled by separating and sorting metal and synthetic components. These materials must be recycled through specialist organisations. When disposing of the product, a qualified person should dismantle and separate the component parts.

Component	Treat as a waste of the type:
Bracket, pins, spacer, screws and pulley shaft.	Steel
caRoI™ R and caRoI™ TS	Steel

For the caRoI™ MO, scafor™ R and blocfor™, see their respective manual.

Manufacturer's name and address:
Tractel SAS - RD 619 - BP 38
Saint-Hilaire-sous-Romilly
10102 Romilly-sur-Seine

Inspection register

GB

Type of product Type de produit Produktbezeichnung Produkttype Tipo de producto Tipo di prodotto Tipo de produto Τύπος προϊόντος Produkttype Produkttyp Tuotetyypit Produkttype Тип продукта Тип изделия	Product reference Référence produit Artikelnummer Produktcode Referencia producto Riferimento prodotto Referência do produto Κωδικός προϊόντος Produktreferanse Produktreferens Tuotteen viitenumero Produktnummer Oznaczenie produktu Артикул изделия	Serial number Numéro de série Seriennummer Seriennummer Numero de serie Numero di serie Número de série Σειριακός αριθμός Seriennummer Seriennummer Sarjanumero Seriennummer Numer seryjny Серийный номер	Name of user Nom de l'utilisateur Name des Benutzers Naam van de gebruiker Nombre del usuario Nome dell'utilizzatore Nome do utilizador Όνομα του χρήστη Brukerens navn Användarens namn Käyttäjän nimi Brugerens navn Nazwisko użytkownika Фамилия пользователя
Date of manufacturing Date de fabrication Herstellungsdatum Fabricagedatum Fecha de fabricación Data di produzione Data de fabrico Ημερομηνία κατασκευής Fabrikasjonsdato Tillverkningsdatum Valmistuspäivä Fabrikationsdato Data produkcji Дата производства	Date of purchase Date d'achat Kaufdatum Aankoopdatum Fecha de compra Data di acquisto Data de compra Ημερομηνία αγοράς Kjøpedato Inköpsdatum Ostöpäivä Købsdato Data zakupu Дата покупки	X=Date of commissioning X=Date de mise en service X=Datum der Inbetriebnahme X=Datum ingebruikneming X=Fecha de puesta en servicio X=Data di messa in servizio X=Data de entrada em serviço X=Ημερομηνία θέσης σε λειτουργία X=Dato for bruk første gang X=Första användningsdagen X=Käyttöönottopäivä X=Data for ibrugtagning X=Data przekazania do użytku X=Дата ввода в эксплуатацию	

No	X	X+1	X+2	X+3	X+4	X+5	X+6	X+7	X+8	X+9	X+10
12.2 blocfor™ 20R & 30R											
12.2.1											
12.2.2											
12.2.3											
12.2.4											
12.2.5											
12.2.6											
12.2.7											
12.3 caRol™ R, caRol™ TS & caRol™ MO											
12.3.1											
12.3.2											
12.3.3											
12.3.4											
12.3.5											
12.3.6											
12.3.6.1											
12.5 brackets blocfor™, caRol™ & scafor™											
12.5.1											
12.5.2											
12.5.3											
A											
B											
C											
D											
E											

Sommaire

1. Consignes prioritaires	6	6.2.1. caRoI™ R	12
2. Définition et pictogrammes	7	6.2.1.1. Opération de sauvetage avec le treuil caRoI™ R	12
2.1. Définitions	7	6.2.1.2. Opération levage de charge ..	12
2.2. Pictogrammes	7	6.2.2. caRoI™ TS	12
3. Conditions d'utilisation	7	6.2.3. caRoI™ MO	12
3.1. Vérifications avant utilisation :	7	6.3. scafoR™ R	12
3.1.1. blocfoR™ 20R et 30R	8	7. Contre-indications d'emploi	12
4. Fonctions et descriptions	8	8. Equipements associés	13
4.1. blocfoR™ 20R et 30R	8	8.1. EPI	13
4.2. caRoI™	9	8.2. Levage	13
4.2.1. caRoI™ R	9	9. Transport et stockage	13
4.2.2. caRoI™ TS	9	10. Conformité de l'équipement	13
4.2.3. caRoI™ MO	9	11. Marquage	14
4.3. scafoR™ R	9	12. Examen périodique et réparation	14
5. Installation	9	12.1. Vérification du câble	14
5.1. blocfoR™ 20R et 30R	10	12.1.1. Composition du câble	14
5.1.1. Installation du blocfoR™ 20R et 30R sur la console blocfoR™ davitrac	10	12.1.2. Vérification de l'état général du câble ...	14
5.1.2. Installation de la console blocfoR™ davitrac sur le mât de la potence davitrac	10	12.2. Vérification du blocfoR™ R	15
5.1.3. Démontage de la console blocfoR™ du mât davitrac	10	12.2.1. Vérification du marquage	15
5.2. caRoI™	10	12.2.2. Vérification de la présence des organes obligatoires	15
5.2.1. Installation des treuils caRoI™ sur la console caRoI™ davitrac	10	12.2.3. Vérification de l'état général de l'antichute	15
5.2.2. Installation de la console caRoI™ davitrac sur le mât de la potence davitrac	10	12.2.4. Vérification de l'état général du câble acier	15
5.2.3. Démontage de la console caRoI™ davitrac	10	12.2.5. Vérifier l'état général de l'absorbeur d'énergie à déchirement	15
5.3. scafoR™ R	11	12.2.6. Vérification de la fonction antichute	15
5.3.1. Installation du treuil scafoR™ R sur la console scafoR™ davitrac	11	12.2.7. Vérification du système de sauvetage par élévation	16
5.3.2. Installation de la console scafoR™ davitrac sur le mât de la potence davitrac	11	12.3. Vérification du treuil caRoI™ R, caRoI™ TS et caRoI™ MO	16
5.3.3. Démontage de la console scafoR™ R davitrac	11	12.3.1. Vérification du marquage	16
6. Utilisation	11	12.3.2. Vérification de la présence des organes obligatoires	16
6.1. blocfoR™ 20R et 30R	11	12.3.3. Vérification de l'état général du treuil caRoI™	16
6.1.1. Opération de sauvetage avec blocfoR™ R	11	12.3.4. Pour le caRoI™ MO	16
6.1.1.1. Mise en fonction de la fonction récupérateur	11	12.3.5. Vérification de l'état général du câble acier	16
6.1.1.2. Retour à la fonction antichute 12		12.3.6. Vérification du bon fonctionnement du treuil caRoI™	17
6.2. caRoI™	12	12.3.6.1. Vérification supplémentaire pour le caRoI™ MO	17
		12.4. Vérification du scafoR™ R	17
		12.5. Vérification des consoles blocfoR™, caRoI™ et scafoR™	17

12.5.1. Vérification du marquage.....	17
12.5.2. Vérification de la présence des organes obligatoires	17
12.5.3. Vérification de l'état général de la console	17
13. Durée de vie	17
14. Mise au rebut.....	18

1. Consignes prioritaires

- Avant d'utiliser le produit, il est indispensable pour la sécurité d'emploi du matériel et son efficacité que le superviseur et l'opérateur lisent et comprennent les informations dans la notice fournie par TRACTEL SAS. Cette notice doit être conservée à disposition de tous les opérateurs. Des exemplaires supplémentaires peuvent être fournis sur demande par Tractel®.
- Avant d'utiliser ce matériel de sécurité il est indispensable d'avoir reçu une formation à son emploi. Vérifier l'état du produit et des équipements associés et assurez-vous que le tirant d'air est suffisant.
- Le produit ne peut être utilisé que par des opérateurs formés et compétents ou par des opérateurs sous la surveillance d'un superviseur.
- Le produit ne doit pas être utilisé et doit être vérifié par TRACTEL SAS ou par un technicien habilité et compétent qui doit autoriser par écrit la remise en service du produit si :
 - il n'est pas en bon état apparent
 - Sa sécurité est mise en doute,
 - il a servi à l'arrêt d'une chute
 - il n'a pas fait l'objet d'un examen périodique au cours des douze derniers mois, la sécurité de l'utilisateur est liée au maintien de l'efficacité et à la résistance de l'équipement.
- Un contrôle visuel avant chaque utilisation est recommandé, l'opérateur doit s'assurer que chacun des composants est en bon état de fonctionnement, en particulier vérifier l'état et la présence sur le mât de la bague de rotation du mât. Lors de sa mise en place, il ne doit pas y avoir de dégradation des fonctions de sécurité.
- Toute modification ou adjonction au produit ne peut se faire sans l'accord préalable écrit de TRACTEL SAS. L'équipement doit être transporté et stocké dans son emballage d'origine.
- Si la masse de l'opérateur augmentée de la masse de son équipement est comprise entre 100 kg et 150 kg, il est impératif de s'assurer que cette masse totale n'excède pas la capacité maximale d'utilisation de chacun des éléments constituant le système d'arrêt des chutes.
- Ce produit convient pour une utilisation dans une plage de température comprise entre -35°C et +60°C.
- Conformez-vous à la réglementation du travail applicable localement.
- L'opérateur doit être en pleine forme physique et psychologique lors de l'utilisation de ce produit. En cas de doute, consulter son médecin ou le médecin du travail. Interdit aux femmes enceintes.
- Le produit ne doit pas être utilisé au-delà de ses limites, ou dans toute autre situation que celle pour laquelle il est prévu : cf. «4. Fonctions et description ».
- Avant chaque utilisation d'un système d'arrêt des chutes, il faut vérifier que le tirant d'air est suffisant et qu'il n'y a aucun obstacle sur la trajectoire de la chute.
- Un harnais d'antichute EN361 est le seul dispositif de préhension du corps qu'il est permis d'utiliser dans un système d'arrêt des chutes il faut s'accrocher sur le point marqué A du harnais.
- Il est essentiel pour la sécurité de l'opérateur que le dispositif ou le point d'ancrage soit correctement positionné et que le travail soit effectué de manière à réduire au minimum le risque de chutes ainsi que sa hauteur.
- Pour la sécurité de l'opérateur, si le produit est revendu hors du premier pays de destination, le revendeur doit fournir : un mode d'emploi, des instructions pour l'entretien, pour les examens périodiques et les réparations, rédigés dans la langue du pays d'utilisation du produit.
- En complément des équipements antichute, il est essentiel pour la sécurité de l'opérateur et du superviseur d'être équipé des protections individuelles telles que : casque, lunettes de protection, gants et chaussures de sécurité lors de manipulations et utilisations de ce produit.
- Le produit doit être utilisé exclusivement avec les équipements associés décrits dans cette notice (voir chapitre 8. Equipements associés).
- L'utilisation de ce produit doit impérativement se faire en présence d'au minimum deux opérateurs.
- Ne pas utiliser plus de deux équipements associés simultanément sur le produit.
- Danger Lors de l'utilisation de plusieurs articles dans lesquels la fonction de sécurité de l'un des articles est susceptible d'être affectée la fonction de sécurité d'un article ou interfère avec celle-ci
- Avant toutes utilisations il convient que le superviseur et l'opérateur lisent et comprennent les informations des notices des appareils EN1496, EN360, la notice des embases permanentes davitrac et davimast et la notice de la potence.

**NOTE :**

Pour toute application spéciale, n'hésitez pas à vous adresser à Tractel®.

2. Définition et pictogrammes

2.1. Définitions

« **Système** » sont décrit comme système dans le présent manuel les antichute ou les treuils qui se fixent sur leur console davitrac.

« **Superviseur** » : Personne ou service responsable de la gestion et de la sécurité d'utilisation du produit décrit dans le manuel.

« **Technicien** » : Personne qualifiée, en charge des opérations de maintenance décrites par le manuel, qui est compétente et familière avec le produit.

« **Opérateur** » : Personne utilisant le produit conformément à sa destination.

« **EPI** » : Équipements de protection individuelle contre les chutes de hauteur.

« **Connecteur** » : Élément de connexion entre composants d'un système d'arrêt des chutes. Il est conforme à la norme EN 362.

« **Harnais d'antichute** » : Dispositif de préhension du corps destiné à arrêter les chutes. Il est constitué de sangles et bouclerie. Il comporte des points d'accrochage antichute marqués d'un A s'ils peuvent être utilisés seuls, ou marqués d'un A/2 s'ils doivent être utilisés en combinaison avec un autre point A/2. Il est conforme à la norme EN 361.

« **Antichute à rappel automatique** » : Antichute avec une fonction de blocage automatique et un système automatique de tension et de rappel pour la longe rétractable.

« **Longe rétractable** » : Élément de connexion d'un antichute à rappel automatique. Elle peut être en câble métallique, en sangle ou en fibres synthétiques selon le type d'appareil.

« **Poids maximal de l'opérateur** » : poids maximal de l'opérateur habillé, équipé de ses EPI, de sa tenue de travail, de son outillage et des composants dont il a besoin pour faire son intervention.

« **Charge maximale d'utilisation** » : d'un appareil de levage de matériel.

« **Système d'arrêt des chutes** » : Ensemble composé des éléments suivants :

- Dispositif d'ancrage.
- Élément de liaison.
- Antichute selon la norme EN 363
- Harnais d'antichute.

« **Dispositif de sauvetage par élévation EN 1496** » : composant ou sous ensemble d'un équipement de sauvetage permettant le treuillage d'un opérateur avec l'aide d'un sauveteur d'un point bas à un point haut et doté d'une fonction supplémentaire de descente à commande manuelle destinée à descendre l'opérateur sur une distance limitée à 2 m.

« **Équipement de sauvetage** » : système de protection individuelle contre les chutes grâce auquel une personne peut se sauver elle-même ou sauver d'autres personnes, de sorte que toute chute soit empêchée.

2.2. Pictogrammes



DANGER : Placé en début de paragraphe, désigne des instructions destinées à éviter des dommages aux opérateurs, notamment les blessures mortelles, graves ou légères, ainsi que les dommages à l'environnement.



IMPORTANT : Placé en début de paragraphe, désigne des instructions destinées à éviter une défaillance ou un dommage des équipements, mais ne mettant pas directement en danger la vie ou la santé de l'opérateur ou celles d'autres personnes, et/ou n'étant pas susceptible de causer de dommage à l'environnement.



NOTE : Placé en début de paragraphe, désigne des instructions destinées à assurer l'efficacité ou la commodité d'une installation, d'une utilisation ou d'une opération de maintenance.

3. Conditions d'utilisation

3.1. Vérifications avant utilisation :



DANGER : Avant toute installation, l'installateur devra avoir en sa possession le présent manuel.

Avant installation d'un système sur le davitrac

- Le marquage du produit est présent et lisible.
- Avant chaque utilisation vérifier que le produit est en bon état apparent, exempt de marques, chocs ou déformation. Dans le cas contraire ne pas l'utiliser et alerter le superviseur.
- Pour les systèmes EPI, vérifier que le système (blocfor™ 20R et 30R) est correctement fixé à sa console blocfor™ davitrac.

- Pour les dispositifs de sauvetage par élévation vérifier que le système (caRoI™ R 250 20m & 30m, scafor™ R 500, blocfor™ 20R et 30R) est correctement fixé à sa console dédiée davitrac.
- Pour les systèmes de levage, vérifier que le système (caRoI™ TS ou MO) est correctement fixé à la console caRoI™ davitrac
- Avant l'exécution des travaux, l'installateur devra organiser son chantier de façon que les travaux d'installation soient exécutés dans les conditions de sécurité requises, notamment en fonction de la réglementation du Travail. Il mettra en place les protections collectives et/ou individuelles nécessaires à cette fin.

Après installation d'un système sur le davitrac

- Vérifier que la console davitrac avec son système est correctement fixé au mât du davitrac avec les broches et goupilles de verrouillage qui sont fixées sur la console avec une câblette.
- Vérifier que les câbles des systèmes passent correctement au-dessus des poulies de guidage sans se croiser.
- Vérifier que les câbles des systèmes EPI passent au-dessus de la poulie identifiée EPI (fig. 2) et que les câbles de levage ou de déplacement d'opérateur passent au-dessus de la poulie identifiée levage (fig. 2). Ces poulies sont positionnées sur la tête d'ancrage de la flèche du davitrac
- Pour l'utilisation des systèmes référez-vous au mode d'emploi livré avec le système.
- Dans tous les cas vérifier avant utilisation que :
 - Le câble ne doit pas présenter de traces d'abrasion, d'effilochage, de brûlures, de coupures.
 - Le câble ne doit pas présenter de traces de pliure, d'abrasion, de corrosion, de fils coupés.

3.1.1. blocfor™ 20R et 30R

- Vérifier l'état de la longe sur toute sa longueur : le câble métallique ne doit pas présenter de traces de pliure, d'abrasion, de corrosion, de fils coupés.
- Vérifier que la longe se bloque lorsque l'on tire sèchement sur son extrémité et qu'elle s'enroule et se déroule normalement sur toute sa longueur.
- Vérifier l'état du carter (pas de déformation, présence des vis...).
- Vérifier l'état et le fonctionnement des connecteurs : pas de déformation visible, ouverture, fermeture et verrouillage possibles.
- Vérifier l'état des composants associés harnais et connecteurs. Se reporter aux notices spécifiques de chacun des produits.
- Vérifier le système d'arrêt des chutes complet.
- Vérifier que la console est bien verrouillée sur le mât du davitrac.
- Vérifier que l'équipement est bien en fonction antichute à rappel automatique : récupérateur non embrayé avant utilisation.

- Vérifier que la fonction récupérateur s'embraye et se débraye bien.
- Vérifier que la longe est bloquée par la charge connectée à son extrémité et qu'elle s'enroule et se déroule normalement sur toute sa longueur en actionnant la manivelle du treuil.

4. Fonctions et descriptions



IMPORTANT : Les consoles davitrac sont dédiées à un système spécifique pour une utilisation exclusive sur la potence Tractel® davitrac.

- La console blocfor™ davitrac doit être utilisée comme point d'ancrage exclusivement avec le blocfor™ 20R ou 30R conforme à la norme EN360.
- Les consoles blocfor™, caRoI™ et scafor™ davitrac doivent être utilisées comme point d'ancrage exclusivement et respectivement avec les dispositifs de sauvetage par élévation blocfor™ 20R et 30R, caRoI™ R et scafor™ R conformes à l'EN1496.
- Les consoles caRoI™ et scafor™ davitrac doivent être utilisées comme point d'ancrage exclusivement et respectivement avec les dispositifs de travail en suspension sur corde caRoI™ R, caRoI™ MO et scafor™ R conformément aux exigences de la directive 2001/45/CE.
- Les consoles caRoI™ et scafor™ davitrac doivent être utilisées comme point d'ancrage exclusivement et respectivement avec les systèmes de levage de charge caRoI™ TS 500, caRoI™ MO et scafor™ R conformément aux exigences de la directive 2006/42/CE. Dans ce cas présent, la CMU maximum est de 500kg pour le levage de charge.



NOTE :

Lorsque la potence davitrac est utilisée pour faire du levage de charge, il est strictement interdit de l'utiliser simultanément comme point d'ancrage EPI. Dans cette configuration, un point d'ancrage antichute indépendant devra sécuriser l'opérateur.

4.1. blocfor™ 20R et 30R

L'antichute blocfor™ 20R et 30R est un antichute à rappel automatique, conforme à la norme EN 360 : voir § 4 de la notice blocfor™ ESD - EN 360 jointe.

- Le blocfor™ 20R et 30R en version avec câble en acier galvanisée est testé pour le poids d'un opérateur équipé de ses outils et équipements de maximum pour 150kg
- La console blocfor™ davitrac est testée pour le poids d'un opérateur équipé de ses outils et équipements de maximum 150kg.

Il est équipé d'un dispositif de sauvetage par élévation vers le haut ou vers le bas (EN 1496 classe B) : fonction récupérateur permettant au sauveteur de monter et/ou de descendre l'opérateur après une chute. Il est utilisé à la verticale lorsqu'il est installé sur la console davitrac.

Ce dispositif est débrayé lorsque le blocfor™ est en utilisation antichute.

La fonction sauvetage vers le bas est limitée à une descente de 2 m maxi. Au-delà de cette hauteur, utiliser un descendeur conforme à l'EN 341.

4.2. caRol™

La console caRol™ davitrac peut être utilisée pour fixer :

- un treuil de dispositif de sauvetage par élévation caRol™ R
- un treuil de levages de charges caRol™ TS
- un treuil de levages de charges ou de travail sur corde, selon la directive 2001/45/CE, caRol™ MO

4.2.1. caRol™ R

Utilisation en sauvetage par élévation

Le treuil caRol™ R est un treuil, dispositif de sauvetage par élévation EN1496. Dans cette configuration, sa capacité maximale est de 150kg. Sa fonction récupérateur permet au sauveteur de monter et/ou de descendre l'opérateur après une chute.

Utilisation en levage de charge

Le treuil caRol™ R est un treuil de levage de charge conforme à la directive 2006/42/CE avec une CMU max de 250kg. Sa fonction levage permet à l'opérateur de monter et/ou de descendre une charge de max 250kg.

4.2.2. caRol™ TS

Le treuil caRol™ TS est un treuil de levage de charge conforme à la directive 2006/42/CE avec une CMU max de 500kg. Sa fonction levage permet à l'opérateur de monter et/ou de descendre une charge de max 500kg.

4.2.3. caRol™ MO

Le treuil caRol™ MO est un treuil de levage de charge motorisé conforme à la directive 2006/42/CE avec une CMU max de 500kg. Sa fonction levage permet à l'opérateur de monter et/ou de descendre une charge de max 500kg.

En utilisation de travail sur corde, un seul opérateur peut être connecté au treuil caRol™ MO. Il doit impérativement être connecté à un antichute avec fonction récupérateur. Se référer au manuel du caRol™ MO.

4.3. scafor™ R

La console scafor™ davitrac peut être utilisée pour fixer un treuil scafor™.

Utilisation en sauvetage par élévation

Le treuil scafor™ R est un treuil, dispositif de sauvetage par élévation EN1496. Dans cette configuration, sa capacité maximale est de 150kg. Sa fonction récupérateur permet au sauveteur de monter et/ou de descendre l'opérateur après une chute.

Utilisation en levage de charge

Le treuil scafor™ R est un treuil de levage de charge conforme à la directive 2006/42/CE avec une CMU max de 500kg. Sa fonction levage permet à l'opérateur de monter et/ou de descendre une charge de max 500kg.

5. Installation

Pour l'utilisation des système fixés sur les consoles se référer aux notices livrées avec chaque système.

Avant de positionner, les consoles davitrac sur le mât de la potence davitrac, l'opérateur doit s'assurer que le mât est mis correctement sur son embase et que l'embase est bien fixée à la structure conformément à la notice des embases davitrac.

Les consoles d'ancrage davitrac sont exclusivement destinées à être installées sur le mât de la potence davitrac.

Elles sont équipées de détrompeurs destinés à positionner la console en partie haute ou en partie basse du mât de la potence davitrac.

Les consoles davitrac sont équipées de broches de blocage avec une goupille de sécurité, reliées par une câblette en acier.

Lorsqu'un seul système est installé, il doit être installé à l'arrière du mât :

- Un treuil scafor™ R ou caRol™ se place en position haute (fig. 3.a)
- L'antichute blocfor™ R se place en position basse (fig.3.b)

Lorsque plusieurs systèmes sont installés, ils doivent être installés :

- Un treuil scafor™ R ou caRol™ se place à l'arrière du mât en position haute (fig. 3.c)
- L'antichute blocfor™ R se place à l'avant du mât en position basse (fig. 3.C)

Toute autre configuration est interdite.

En fonction du positionnement de votre système passer le câble au-dessus des poulies de renvoi (fig. 3). Pour un équipement installé à l'avant, son câble devra passer sur la poulie avant. Pour un équipement installé à l'arrière, son câble devra sur la poulie arrière.

La position de la tête d'ancrage peut être réglée sur 3 positions en fonction du besoin. Toujours verrouiller sa position avec sa broche à goupille de sécurité.

 **NOTE** : aucun autre montage que ceux décrit ci-dessous n'est autorisé sans un accord écrit de Tractel®.

 **NOTE** : Les charges indiquées sont des valeurs maximales applicables qui ne doivent en aucun cas être multipliées par le nombre de points d'ancrage situés sur la tête ou le mât du davitrac.

5.1. blocfor™ 20R et 30R

Avant la première utilisation du blocfor™ 20R ou 30R, il est nécessaire de l'installer sur sa console prévue à cet effet.

5.1.1. Installation du blocfor™ 20R et 30R sur la console blocfor™ davitrac

1. Positionner le point d'ancrage du blocfor™ sur le point d'ancrage de la console (fig. 4.a), mettre la rondelle et l'écrou frein sans les bloquer.
2. Mettre en place l'équerre sur le passe-câble du blocfor™ et l'ajuster. Puis mettre en place sa vis de fixation.
3. Serrer l'écrou frein fermement (fig. 4.a) et serrer la vis de l'équerre (fig. 4.a).

5.1.2. Installation de la console blocfor™ davitrac sur le mât de la potence davitrac

1. La console blocfor™ davitrac se place toujours en position basse du mât (fig. 5) :
 - à l'avant si un autre équipement conforme est utilisé,
 - à l'arrière si la console blocfor™ est l'équipement unique.
2. Positionner les trous de la console en face des 2 trous situés au bas du mât (fig. 5)
3. Insérer les broches fixées sur la console dans les trous (fig. 5)
4. Verrouiller les broches avec les goupilles de sécurité (fig. 5)
5. Sortir le câble du blocfor™ pour le passer sur la poulie de guidage correspondante (fig. 5)
6. Retirer la broche d'anti-saut de câble et positionner le câble au-dessus de la poulie EPI sur la tête d'ancrage (fig. 5).
7. Insérer la broche d'anti-saut de câble et verrouiller la broche à goupilles de sécurité (fig. 5)

5.1.3. Démontage de la console blocfor™ du mât davitrac

1. Déverrouiller la broche à goupilles de sécurité anti-saut de câble et la retirer (fig. 5)

 **DANGER** : le câble est rappelé automatiquement par le blocfor™, attention à tout mouvement brusque de celui-ci.

2. Retirer le câble des poulies (fig. 5)
3. Retirer les goupilles de sécurité fixées sur les broches de la console blocfor™ (fig. 5).
4. Retirer les broches de la console (fig. 5), retenir la console et le blocfor™ afin d'éviter tout dégât sur l'équipement.
5. Remettre les broches et les goupilles de sécurité sur la console.

5.2. caRol™

Avant la première utilisation du caRol™, il est nécessaire de l'installer sur sa console prévue à cet effet.

5.2.1. Installation des treuils caRol™ sur la console caRol™ davitrac

1. Positionner le caRol™ sur la plaque de la console caRol™ davitrac (fig. 4.b)
2. Positionner le caRol™ face aux trous correspondant sur la plaque de la console caRol™ (fig. 4.b)
3. Insérer les quatre vis fournies avec la console dans les trous (fig. 4.b)
4. Positionner les rondelles sur les vis puis serrer les quatre écrous frein fermement (fig. 4.b)

5.2.2. Installation de la console caRol™ davitrac sur le mât de la potence davitrac

1. La console caRol™ davitrac se place toujours à l'arrière du mât en position haute (fig. 5)
2. Positionner les trous de la console en face des 2 trous situés au haut du mât (fig. 5)
3. Insérer les broches fixées sur la console dans les trous (fig. 5)
4. Verrouiller les broches avec les goupilles de sécurité (fig. 5)
5. Sortir le câble du caRol™ pour le passer sur la poulie de guidage correspondante (fig. 5)
6. Retirer la broche d'anti-saut de câble et positionner le câble au-dessus de la poulie levage sur la tête d'ancrage (fig. 5) (pour des opérations de sauvetage, levage de charge ou travail sur corde).
7. Insérer la broche d'anti-saut de câble et verrouiller la broche à goupilles de sécurité (fig. 5)

5.2.3. Démontage de la console caRol™ davitrac

1. Déverrouiller la broche à goupilles de sécurité anti-saut de câble et la retirer (fig. 5)

2. Retirer le câble des poulies (fig. 5)
3. Retirer les goupilles de sécurité fixées sur les broches de la console caRol™ (fig. 5).
4. Retirer les broches de la console (fig. 5), retenir la console et le caRol™ afin d'éviter tout dégât sur l'équipement.
5. Remettre les broches et les goupilles de sécurité sur la console.

5.3. scafor™ R

Avant la première utilisation du scafor™ R, il est nécessaire de l'installer sur sa console prévue à cet effet.

5.3.1. Installation du treuil scafor™ R sur la console scafor™ davitrac

1. Positionner le scafor™ R sur le pion de positionnement supérieur de la console scafor™ davitrac (fig. 4.C)
2. Positionner l'étrier d'ancrage du scafor™ R face au trou du point d'ancrage de la console scafor™ (fig. 4.C)
3. Insérer la vis fournie avec la console dans le trou du point d'ancrage du scafor™ R (fig. 4.C)
4. Positionner la rondelle sur la vis puis visser l'écrou frein fermement (fig. 4.C)

5.3.2. Installation de la console scafor™ davitrac sur le mât de la potence davitrac

1. La console scafor™ davitrac se place à l'extérieur du mât sur les deux trous d'ancrage en haut du mât du davitrac (fig5)
2. Positionner les trous de la console en face des trous du mât (fig5)
3. Insérer les broches fixées sur la console dans les trous (fig5)
4. Verrouiller les broches avec les goupilles de sécurité (fig5)
5. Sortir le câble du treuil™ pour le passer sur la poulie de renvoi extérieur du mât (fig5)
6. Retirer la broche d'anti-saut de câble et positionner le câble
 - a. Au-dessus de la poulie levage (fig5) pour une opération de sauvetage
 - b. Au-dessus de la poulie levage (fig5) pour une opération de levage de charge
 - c. Au-dessus de la poulie levage (fig5) pour une opération de travail sur corde
7. Insérer la broche d'anti-saut de câble et verrouiller la broche avec les goupilles de sécurité (fig5)

5.3.3. Démontage de la console scafor™ R davitrac

1. Retirer la broche anti-saut de câble (fig. 5)

2. Retirer le câble des poulies (fig. 5)
3. Retirer les goupilles fixées sur les broches (fig. 5)
4. Retirer les broches fixées sur la console dans les trous (fig. 5) et retirer la console scafor™ davitrac avec le treuil scafor™ R et ranger dans son emballage d'origine.

Pour l'utilisation du treuil scafor™ R et de sa console davitrac, se référer à la notice : « Treuil scafor™ R Équipé d'une console pour la potence davitrac Tractel® » livrée avec.

6. Utilisation



DANGER : La présence d'un deuxième opérateur à proximité est indispensable pour effectuer une éventuelle évacuation.

Les opérations de secours auront fait l'objet d'une étude préalable afin de définir les moyens humains et matériels à mettre en œuvre pour porter secours à la personne accidentée dans un délai inférieur à 15 minutes. Au-delà de ce délai, l'opérateur est en danger.

Durant toute la phase de sauvetage, il doit y avoir un contact visuel direct ou indirect ou tout autre moyen de communication entre le sauveteur et les autres personnes intervenant pour le sauvetage.

Pour les opérations de secours, l'utilisation d'un harnais confortable EN 813 (type Promast™, Transport, Secours) ou un harnais équipé de bretelle de secours EN 1497 est recommandé.

6.1. blocfor™ 20R et 30R

Après une chute, le mécanisme du blocfor™ est bloqué. Pour évacuer l'opérateur vers le haut ou vers le bas, embrayer le mécanisme de récupération en poussant le bouton de verrouillage puis actionner la manivelle.

L'antichute à rappel automatique blocfor™ 20R et 30R 150 kg est muni de deux poignées facilitant sa manutention et son utilisation en sauvetage par élévation en tenant d'une main la poignée de l'équipement et de l'autre la manivelle.

Pour l'utilisation du blocfor™ 20R et 30R en antichute, se référer à la notice blocfor™ EN 360.

6.1.1. Opération de sauvetage avec blocfor™ R

6.1.1.1. Mise en fonction de la fonction récupérateur

Voir figure 6.1

- (1) Appuyer sur le bouton rouge de verrouillage pour engager la fonction récupérateur.

- (2) Tirer puis tourner la manivelle pour évacuer l'opérateur :
 - dans le sens horaire pour monter,
 - dans le sens anti- horaire pour descendre.

6.1.1.2. Retour à la fonction antichute

6.1.1.2.1. Ré enroulement du câble dans l'appareil

Voir figure 6.2

L'évacuation terminée enrouler tout le câble dans l'appareil en tournant la manivelle dans le sens horaire.



DANGER : Ne pas désengager la fonction récupérateur de l'appareil si le câble n'est pas entièrement enroulé dans le carter sinon le câble risque de se ré enrouler seul à grande vitesse

6.1.1.2.2. Débrayage de la fonction récupérateur

Voir figure 6.3

- Pour débrayer le mécanisme du treuil, appuyer simultanément sur le bouton rouge (1) et sur l'axe de la manivelle (2).
- Veiller à ce que la manivelle soit positionnée verticalement, poignée en haut afin de pouvoir réaliser cette opération.
- Tirer la poignée (3) avant de la replier (4).



DANGER :

Toute opération de levage avec le blocfor™ R est interdite.

Le système de treuillage est destiné aux opérations de secours exclusivement.

6.2. caRol™

6.2.1. caRol™ R

6.2.1.1. Opération de sauvetage avec le treuil caRol™ R



IMPORTANT : Lors des opérations de sauvetage le système de treuillage doit être exclusivement destiné aux opérations de secours et ne peut être utilisé en levage de charges.

Pour réaliser l'opération de sauvetage par élévation, actionner la manivelle dans le sens de la flèche M afin d'évacuer vers le haut l'opérateur à secourir (fig 4. b)



DANGER : Toute opération de levage de charge avec le treuil caRol™ est interdite en combinaison avec une opération de sauvetage par élévation de personne ou de travail sur corde.

Lors des opérations de sauvetage le système de treuillage doit être exclusivement destiné aux opérations de secours

6.2.1.2. Opération levage de charge

Pour l'utilisation du treuil caRol™ R pour une opération de levage, se référer au manuel : « caRol™ - Treuil manuel à vis sans fin type TS »

6.2.2. caRol™ TS

Pour l'utilisation du treuil caRol™ TS pour une opération de levage, se référer au manuel : « caRol™ - Treuil manuel à vis sans fin type TS »

6.2.3. caRol™ MO

Pour l'utilisation du treuil caRol™ TS pour une opération de levage, se référer au manuel : « caRol™ MO - Manuels d'installation, d'emploi et d'entretien - Treuil à tambour motorisé ».

6.3. scafor™ R

Pour l'utilisation du treuil scafor™ R pour une opération de levage, se référer au manuel : « Treuil scafor™ R - Equipé d'une console pour la potence davitrac Tractel® »

7. Contre-indications d'emploi

Il est strictement interdit :

- D'installer ou d'utiliser une console davitrac équipée de son système sans y avoir été autorisé et reconnu compétent ou à défaut, sans être sous la surveillance d'une personne autorisée et reconnue compétente.
- D'utiliser une console davitrac si son marquage n'est pas lisible.
- D'installer ou d'utiliser une console davitrac n'ayant pas fait l'objet des vérifications préalables.
- D'utiliser une console davitrac qui n'a pas fait l'objet d'un examen périodique, depuis moins de 12 mois, par un technicien ayant autorisé sa réutilisation par écrit.
- De connecter une console davitrac à la potence davitrac qui n'a pas fait l'objet d'un examen périodique, depuis moins de 12 mois, par un technicien ayant autorisé sa réutilisation par écrit.
- D'utiliser une console davitrac pour toute autre application que celle décrite dans le présent manuel.
- De fixer un système sur une console davitrac par tout autre moyen que celui décrit dans le présent manuel.
- D'utiliser une console davitrac en contradiction avec les informations définies dans le paragraphe « 13. Durée de vie ».
- D'utiliser un système sur console, au-delà des capacités mentionnées dans ce manuel au chapitre « 4. Fonctions et descriptions »

- D'utiliser une console davitrac si elle a subi une chute de personne.
- D'utiliser une console davitrac en atmosphère fortement corrosive ou explosive.
- D'utiliser une console davitrac hors de la plage de température spécifiée dans la présente notice.
- D'utiliser une console davitrac si l'on n'est pas en pleine forme physique.
- D'utiliser un antichute si l'on est une femme enceinte.
- D'utiliser une console davitrac si la fonction de sécurité de l'un des articles associés est affectée par la fonction de sécurité d'un autre article où interfère avec celle-ci.
- De procéder à des opérations de réparations ou de maintenance d'un treuil caRoI™, scafor™ ou d'un blocfor™ R sans avoir été formé et habilité, par écrit, par Tractel®
- D'utiliser une console davitrac si elle n'est pas complète.
- D'utiliser un treuil caRoI™, scafor™ ou un blocfor™ R, s'il n'est pas complet, a été démontée au préalable ou si des composants ont été remplacés par une personne non habilitée par Tractel®.
- D'utiliser l'appareil si un plan de sauvetage n'a pas été mis en place au préalable en cas de chute de l'opérateur.
- d'installer un dispositif d'ancrage antichute Tractel® sur une structure dont la résistance mécanique à rupture est inférieure à 16 kN verticalement et horizontalement. Cette charge peut être appliquée verticalement avec un bras de levier maximum de 700 mm
- D'utiliser simultanément le point d'ancrage EPI en bout de flèche avec une console appareillée.

8. Equipements associés

8.1. EPI

- Antichute blocfor™ R (EN 360) avec dispositif de sauvetage par élévation (EN 1496).
- Treuil caRoI™ R, dispositif de sauvetage par élévation EN 1496
- Treuil scafor™ R, dispositif de sauvetage par élévation EN 1496
- Potence davitrac + embase davitrac EN 795:2012 type A ou B
- Connecteur (EN 362).
- Harnais d'antichute (EN 361) ou (EN 361/358/813)
- Dispositif antichute (EN 360, EN353-2 ou EN355)

Toute autre association est interdite.

8.2. Levage

Treuil de levage conforme à la directive machine 2006/42/CE suivants :

- caRoI™ TS
- caRoI™ MO
- scafor™ R

9. Transport et stockage

Pour les systèmes associés se référer à la notice spécifique des produits associés.

Pendant son stockage et/ou son transport, le produit doit être :

- Conservé à une température comprise entre -35°C 60°
- Protégé contre les agressions chimiques, mécaniques ou tous autres types d'agressions.

10. Conformité de l'équipement

La société TRACTEL SAS RD 619 – Saint-Hilaire-sous-Romilly – F-10102 Romilly-sur-Seine France déclare, par la présente, que les équipements de sécurité décrits dans ce manuel :

Les embases au sol, en applique, murale déportée, au sol encastré en association avec la potence davitrac et :

Console et blocfor™ 20R et 30R :

- Est identique à l'équipement ayant fait l'objet d'essais de conformité à la norme EN 1496 de 2017 par l'APAVE SUDEUROPE SAS – CS 60193 –13322 Marseille – France
- A une résistance à la rupture de 15kN

Console et caRoI™ R :

- Est identique à l'équipement ayant fait l'objet d'essais de conformité à la norme EN 1496 de 2017 par l'APAVE SUDEUROPE SAS – CS 60193 –13322 Marseille – France
- Est muni d'une déclaration de conformité à la :
 - Directive 2001/45/CE, dispositifs de travail en suspension sur corde.
 - Directive machine 2006/42/CE, levage de charge.
- A une résistance à la rupture de 15kN

Console et caRoI™ TS :

- Est muni d'une déclaration de conformité à la :
 - Directive machine 2006/42/CE, levage de charge.
- A une résistance à la rupture de 15kN

Console et caRoI™ MO :

- Est muni d'une déclaration de conformité à la :
 - Directive 2001/45/CE, dispositifs de travail en suspension sur corde.
 - Directive machine 2006/42/CE, levage de charge.
- A une résistance à la rupture de 15kN

Console et scafor™ R:

- Est identique à l'équipement ayant fait l'objet d'essais de conformité à la norme EN 1496 de 2017 par l'APAVE SUDEUROPE SAS – CS 60193 –13322 Marseille – France
- A une résistance à la rupture de 15kN

- Est muni d'une déclaration de conformité à la :
 - Directive 2001/45/CE, dispositifs de travail en suspension sur corde.
 - Directive machine 2006/42/CE, levage de charge.

Le certificat de conformité de l'examen hors CE délivré par l'APAVE et les déclarations de conformités aux normes excluent les applications associées aux autres directives. Ces autres produits font l'objet en fonction de leur utilisation d'une déclaration de conformité comme spécifié ci-dessus.

11. Marquage

Le marquage des produits décrits dans ce présent manuel indique :

- La marque commerciale : TRACTEL®.
- La désignation du produit,
- La norme de référence suivie de l'année d'application,
- La référence du produit : ex 286819
- Le logo CE suivi du numéro 0082, numéro d'identification de l'organisme notifié chargé du contrôle de production,
- Le numéro de lot AA/MM,
- Le numéro de série,
- Un pictogramme indiquant qu'il faut lire la notice avant l'utilisation,
- Résistance minimale à rupture du dispositif d'ancrage.
- nombre de personnes : 1 personnes maximums.
- Charge maximale d'utilisation.
- aa. Date du prochain examen périodique,

12. Examen périodique et réparation

Un examen périodique annuel est obligatoire, mais en fonction de la fréquence d'utilisation, des conditions environnementales et de la réglementation de l'entreprise ou du pays d'utilisation, les examens périodiques peuvent être plus fréquents.

Si cet équipement est sale, il faut le laver à l'eau claire et froide, utiliser une brosse synthétique. Pendant le transport et le stockage, protéger l'équipement dans un emballage résistant à l'humidité contre tout danger (source de chaleur directe, produits chimiques, UV, ...).

Les examens périodiques doivent être effectués par un technicien compétent, dans le respect strict des modes opératoires d'examen périodique.

La vérification de la lisibilité du marquage sur le produit fait partie intégrante de l'examen périodique.

Le résultat de ces inspections doit être reporté dans le registre des inspections situé au milieu de ce manuel qui doit être conservé pendant toute la durée de vie du produit, jusqu'à sa réforme.

Le technicien doit remplir également compléter les lignes A à E du tableau selon les informations suivantes :

- A : Nom du contrôleur
- B : Date du contrôle
- C : Résultat du contrôle OK / NOK
- D : Signature du contrôleur
- E : date du prochain contrôle

Après avoir arrêté une chute, le présent produit doit obligatoirement faire l'objet d'un examen périodique tel qu'il est décrit dans le présent article.

Les consoles blocfor™, scafor™, caRoI™ davitrac sont livrées avec leur système équipé, il convient donc de réaliser les inspections visuelles périodiques sur les consoles et leur système respectif.

12.1. Vérification du câble

Toujours porter des gants et lunettes de protection pour procéder à la vérification du câble.

Ce chapitre décrit la procédure de vérification d'un câble Tractel® pour blocfor™, scafor™ et caRoI™.

Tous les câbles sont livrés avec un connecteur.

La boucle d'accrochage ne doit jamais être un simple nœud ou verrouiller par des serres câble ou une épissure.

Positionner le câble de façon à pouvoir l'inspecter sur toute sa circonférence et toute sa longueur.



NOTE : Le câble seul n'est pas un EPI mais un sous ensemble d'un système, il doit être compatible avec le system avec lequel il est utilisé.

12.1.1. Composition du câble

Le câble est en acier galvanisé ou en inox.

Pour être utilisés, les câbles doivent obligatoirement comporter une boucle manufacturée à leur extrémité faite par Tractel®.

La terminaison doit être :

- Boucle et manchonnée par un manchon en aluminium pour les câbles galvanisé
- Boucle et manchonnée par un manchon en cuivre pour les câbles inox

12.1.2. Vérification de l'état général du câble

- Dérouler le câble sur toute sa longueur,
- Prenez le câble avec des gants entre le pouce et l'index,

- Inspecter le câble acier sur la totalité de sa longueur et rechercher plus particulièrement :
 - S'il est pincé,
 - S'il est détérioré,
 - S'il est corrodé,
 - Si des brins sont coupés,
 - Si le manchonnage n'est pas conforme état,
 - Si la cosse cœur n'est pas présente ou est déformée,
 - Si le témoin de chute est déclenché sur les câbles équipés de celui-ci,
 - Si l'une des extrémités du câble est non conforme.

 **NOTE** : L'apparition de l'une des situations ci-dessus est une cause de réforme.

 **En cas de doute ou d'incompréhension de la présente fiche de contrôle, contacter Tractel®.**

12.2. Vérification du blocfor™ R

L'antichute blocfor™ R est livré avec sa console davitrac et son câble.

Positionner l'antichute blocfor™ R de façon à pouvoir l'inspecter sur toutes ses faces

12.2.1. Vérification du marquage

L'antichute doit obligatoirement avoir un marquage conforme à la norme EN 365 comprenant au minimum :

- Nom du fabricant ou du fournisseur,
- Le label C.E.
- La référence du produit,
- Le numéro de lot ou série,
- Le numéro de C.E.
- La norme du produit EN suivi de l'année de référence,
- Le logo lire la notice d'utilisation.

 **NOTE** : La perte d'un marquage est une cause de réforme

12.2.2. Vérification de la présence des organes obligatoires

Le système antichute doit être composé au minimum :

- De sa console davitrac,
- Du système antichute,
- D'une manivelle,
- Des connecteurs,
- De l'absorbeur d'énergie s'il y en a un.

12.2.3. Vérification de l'état général de l'antichute

Inspecter l'antichute sur la totalité de ces faces et rechercher plus particulièrement :

- La déformation des carters,
- Le mauvais enroulement ou déroulement de la totalité du câble,

- La présence de corrosion,
- L'absence de tout axe, vis ou rivet,
- Une non-conformité du câble acier comme spécifié au chapitre 12.1.
- Le déclenchement du témoin de chute ou de l'absorbeur d'énergie s'il y en a un.

 **NOTE** : L'apparition de l'une des situations ci-dessus est une cause de réforme.

12.2.4. Vérification de l'état général du câble acier

Se référer au chapitre « 12.1. Vérification du **câble** » pour effectuer sa vérification.

L'extrémité du câble doit être équipé d'un connecteur qui doit également être vérifié.

12.2.5. Vérifier l'état général de l'absorbeur d'énergie à déchirement

Lorsqu'un absorbeur d'énergie à déchirement est présent, l'inspecter sur la totalité de ses faces et vérifier tout particulièrement que :

- L'absence de l'emballage de l'absorbeur,
- L'emballage de l'absorbeur n'est pas ouvert ou n'a pas glissé,
- L'absorbeur n'est pas déclenché,
- Les coutures ne sont pas endommagées,
- Inspecter la sangle sur la totalité de ces deux faces et rechercher plus particulièrement :
 - Les accros,
 - Les coupures,
 - Les usures de surface dues au frottement,
 - Les perforations dues aux projections de métaux en fusion.
- Inspecter les coutures sur la totalité de ces deux faces et rechercher plus particulièrement qu'elles ne soient pas :
 - Plucheuses,
 - Détériorées,
 - Coupées par intermittence.

 **NOTE** : L'apparition de l'une de ces situations est une cause de réforme.

12.2.6. Vérification de la fonction antichute

Ce chapitre décrit la procédure pour contrôler la fonction antichute du blocfor™ R.

Dans un environnement sûr et sans risque de chute, procéder selon les instructions suivantes :

1. Installer l'antichute sur un point d'ancrage à la verticale à au moins 2m du sol,
2. Accrocher un poids de 10kg à l'extrémité du câble en le maintenant en position,
3. Laisser chuter le poids de 10kg,

4. L'arrêt de la chute doit s'effectuer en moins d'un mètre (1m) par rapport à la position initiale du poids.
5. En maintenant le câble, décrocher le poids et vérifier le ré-enroulement du câble dans le blocfor™.

 **NOTE** : Si le blocage n'est pas immédiat ou s'il se fait après plusieurs à-coups, le produit ne doit pas être utilisé et doit être retourné chez Tractel® ou un réparateur agréé.

12.2.7. Vérification du système de sauvetage par élévation

Ce chapitre décrit la procédure pour contrôler la fonction de sauvetage par élévation du blocfor™ R.

Dans un environnement sûr et sans risque de chute, procéder selon les instructions suivantes :

1. Installer le blocfor™ sur un point d'ancrage à la verticale,
2. Dérouler le câble et connecter une masse de 150kg à l'extrémité du câble
3. Enclencher le treuil du blocfor™ en poussant le bouton rouge
4. Lever la masse de 150kg à l'aide de la manivelle
5. Lâcher la manivelle, le blocage doit s'effectuer immédiatement sans glissement.
6. Attendre 3 minutes
7. Redescendre la masse

 **NOTE** : Si le blocage n'est pas immédiat, s'il se fait après plusieurs à-coups ou si la masse descend avant le délai de 3 minutes, le produit ne doit pas être utilisé et doit être retourné chez Tractel® ou un réparateur agréé.

12.3. Vérification du treuil caRoI™ R, caRoI™ TS et caRoI™ MO

Le treuil caRoI™ est livré avec sa console davitrac et son câble.

Positionner le treuil caRoI™ de façon à pouvoir l'inspecter sur toutes ces faces.

12.3.1. Vérification du marquage

Le treuil caRoI™ doit obligatoirement avoir un marquage comprenant au minimum :

- Nom du fabricant ou du fournisseur,
- Le label C.E,
- La référence du produit,
- Le numéro de lot ou série,
- La norme du produit EN suivi de l'année de référence,
- Le logo lire la notice d'utilisation.

 **NOTE** : La perte d'un marquage est une cause de réforme

12.3.2. Vérification de la présence des organes obligatoires

Le treuil caRoI™ doit être composé au minimum :

- De sa console davitrac,
- D'un câble caRoI™,
- Du treuil avec tous ses composants
 - Bras de manivelle pour le caRoI™ R et TS,
 - Poignée plastique pour le caRoI™ R et TS,
 - Boîtier de commande pour le caRoI™ MO,
 - Connectique pour le caRoI™ MO.

12.3.3. Vérification de l'état général du treuil caRoI™

Inspecter le treuil caRoI™ sur la totalité de ces faces et rechercher plus particulièrement :

- La déformation des carters,
- La déformation de la manivelle et de la poignée plastique,
- Le mauvais enroulement ou déroulement de la totalité du câble,
- La présence de corrosion,
- L'absence de tout axe, vis ou rivet,
- Une non-conformité du câble acier comme spécifié au chapitre 12.1.

 **NOTE** : L'apparition de l'une de ces situations est une cause de réforme.

12.3.4. Pour le caRoI™ MO

En plus des vérifications pour caRoI™ décrites aux chapitres 12.3.1, 12.3.2 et 12.3.3, il convient de procéder aux contrôles supplémentaires suivants pour le caRoI™ MO.

- Contrôle du bon fonctionnement du boîtier de commande et de toutes les fonctions
- Contrôle du bon état du fil électrique et absence des défauts suivants ;
 - Fil coupé,
 - Fil dénudé,
 - Fil mal branché
- Contrôle du bon fonctionnement des fins de course

 **NOTE** : une non-conformité aux contrôles ci-dessus n'est pas forcément une cause de réforme mais l'appareil ne doit pas être utilisé avant d'être réparé par Tractel ou un réparateur agréé.

12.3.5. Vérification de l'état général du câble acier

Se référer au chapitre « 12.1. Vérification du câble » pour effectuer sa vérification.

L'extrémité du câble doit être équipé d'un crochet qui doit également être vérifié.

12.3.6. Vérification du bon fonctionnement du treuil caRoI™

Dans un environnement sûr et sans risque de chute, procéder aux instructions suivantes :

Installer le treuil caRoI™ avec sa console sur le mât d'une potence davitrac.

Afin de vérifier le bon fonctionnement du blocage, utiliser un poids

- De 275 kg fixé à l'extrémité du câble pour le caRoI™ R
- De 550 kg fixé à l'extrémité du câble pour les caRoI™ TS et caRoI™ MO

Procéder au contrôle de l'arrêt de la masse suivant :

1. Lever la masse à l'aide du treuil caRoI™,
2. Lâcher la manivelle ou le bouton du boîtier de commande,
3. Le blocage de la masse doit s'effectuer immédiatement sans glissement,
4. Attendre 3 minutes,
5. Redescendre la masse.

 **NOTE** : Si le blocage n'est pas immédiat, s'il se fait après plusieurs à-coups ou si la masse descend avant le délai de 3 minutes, le produit ne doit pas être utilisé et doit être retourné chez Tractel® ou un réparateur agréé.

12.3.6.1. Vérification supplémentaire pour le caRoI MO

Le caRoI™ MO est équipé d'un système de fin de course qu'il faut également tester sur la potence davitrac. Lors de l'opération de montée, l'extrémité du câble doit obligatoirement s'arrêter 50cm en-dessous de la tête du davitrac lorsque celle-ci est en position P1 à 700m (selon la notice du davitrac).

 **NOTE** : Une non-conformité au contrôle ci-dessus n'est pas forcément une cause de réforme mais l'appareil ne doit pas être utilisé avant d'être réparé par Tractel ou un réparateur agréé.

12.4. Vérification du scafor™ R

Le scafor™ R est livré avec sa console davitrac sans câble.

Se référer à la notice « Treuil scafor™ R - Équipé d'une console pour la potence davitrac Tractel® » pour la vérification de celui-ci.

12.5. Vérification des consoles blocfor™, caRoI™ et scafor™

Les consoles davitrac sont livrées avec leur système. Pour la vérification des systèmes se référer aux chapitres correspondants.

Positionner la console de façon à pouvoir l'inspecter sur toutes ses faces

12.5.1. Vérification du marquage

La console doit obligatoirement avoir un marquage comprenant au minimum :

- Nom du fabricant ou du fournisseur
- La référence du produit
- Le numéro de lot ou série
- La norme du produit EN suivi de l'année de référence
- Le logo lire la notice d'utilisation

 **NOTE** : La perte d'un marquage est une cause de réforme

12.5.2. Vérification de la présence des organes obligatoires

La console davitrac doit être composée au minimum :

- De la console davitrac,
- De 2 broches,
- De 2 goupilles de sécurité reliées à la console par une câblette.

12.5.3. Vérification de l'état général de la console

Inspecter la console sur la totalité de ces faces et rechercher plus particulièrement :

- Une déformation de la console,
- Une déformation des trous de fixation,
- Une déformation des broches et des goupilles de sécurité
- La présence de corrosion

 **NOTE** : Une non-conformité au contrôle ci-dessus n'est pas forcément une cause de réforme mais l'appareil ne doit pas être utilisé avant d'être réparé par Tractel ou un réparateur agréé.

13. Durée de vie

Les EPI textiles TRACTEL® comme les harnais, longues, cordes et absorbeurs, les EPI mécaniques TRACTEL® comme les antichutes stopcable™ et stopfor™, les antichutes à rappel automatique blocfor™, les lignes de vie et les dispositifs d'ancrage TRACTEL® sont utilisables sous réserve qu'à compter de leur date de fabrication ils fassent l'objet :

- d'une utilisation normale dans le respect des préconisations d'utilisation de la présente notice.
- d'un examen périodique qui doit être réalisé au minimum 1 fois par an par un technicien habilité et compétent. À l'issue de cet examen périodique, le produit doit être déclaré par écrit apte à sa remise en service.
- du strict respect des conditions de stockage et de transport mentionnées dans la présente notice.

En règle générale et sous réserve d'applications des conditions d'utilisation citées ci-dessus, leur durée de vie peut excéder 10 ans.

14. Mise au rebut

Lors de la mise au rebut du produit, il est obligatoire de recycler les différents composants par un tri des matières métalliques. Ces matériaux doivent être recyclés auprès d'organismes spécialisés. Lors de la mise au rebut, le démontage, pour la séparation des constituants, doit être réalisé par une personne compétente.

Composant	A traiter comme un déchet de type :
Console, broches, entretoise, visserie, axe poulie	Acier
caRol™ R et caRol™ TS	Acier

Pour le caRol™ MO, le scafor™ R, le blocfor™, se référer à leur notice respective.

Nom et adresse du fabricant :
Tractel SAS - RD 619 - BP 38
Saint Hilaire sous Romilly
10102 Romilly sur seine

Registre d'inspection

FR

Type of product Type de produit Produktbezeichnung Produkttype Tipo de producto Tipo di prodotto Tipo de produto Τύπος προϊόντος Produkttype Produkttyp Tuotetyypit Produkttype Typ produktu Тип изделия	Product reference Référence produit Artikelnummer Produktcode Referencia producto Riferimento prodotto Referência do produto Κωδικός προϊόντος Produktreferanse Produktreferens Tuotteen viitenumero Produktnummer Oznaczenie produktu Артикул изделия	Serial number Numéro de série Seriennummer Seriennummer Numero de serie Numero di serie Número de série Σειριακός αριθμός Seriennummer Seriennummer Sarjanumero Seriennummer Numer seryjny Серийный номер	Name of user Nom de l'utilisateur Name des Benutzers Naam van de gebruiker Nombre del usuario Nome dell'utilizzatore Nome do utilizador Όνομα του χρήστη Brukerens navn Användarens namn Käyttäjän nimi Brugerens navn Nazwisko użytkownika Фамилия пользователя
Date of manufacturing Date de fabrication Herstellungsdatum Fabricagedatum Fecha de fabricación Data di produzione Data de fabrico Ημερομηνία κατασκευής Fabrikasjonsdato Tillverkningsdatum Valmistuspäivä Fabrikationsdato Data produkcji Дата производства	Date of purchase Date d'achat Kaufdatum Aankoopdatum Fecha de compra Data di acquisto Data de compra Ημερομηνία αγοράς Kjøpedato Inköpsdatum Ostoppäivä Købsdato Data zakupu Дата покупки	X=Date of commissioning X=Date de mise en service X=Datum der Inbetriebnahme X=Datum ingebruikneming X=Fecha de puesta en servicio X=Data di messa in servizio X=Data de entrada em serviço X=Ημερομηνία θέσης σε λειτουργία X=Dato for bruk første gang X=Första användningsdagen X=Käyttöönottopäivä X=Data for ibrugtagning X=Data przekazania do użytku X=Дата ввода в эксплуатацию	

No	X	X+1	X+2	X+3	X+4	X+5	X+6	X+7	X+8	X+9	X+10
12.2 blocfor™ 20R & 30R											
12.2.1											
12.2.2											
12.2.3											
12.2.4											
12.2.5											
12.2.6											
12.2.7											
12.3 caRol™ R, caRol™ TS & caRol™ MO											
12.3.1											
12.3.2											
12.3.3											
12.3.4											
12.3.5											
12.3.6											
12.3.6.1											
12.5 brackets blocfor™, caRol™ & scafor™											
12.5.1											
12.5.2											
12.5.3											
A											
B											
C											
D											
E											

Inhaltsverzeichnis

1. Wichtige Anweisungen	35	6.2.1.2. Lastthebeaktion	42
2. Definitionen und Piktogramme	36	6.2.2. caRol™ TS	42
2.1. Definitionen.....	36	6.2.3. caRol™ MO	42
2.2. Piktogramme.....	36	6.3. scafor™ R.....	42
3. Betriebsbedingungen.....	37	7. Anwendungsverbote	42
3.1. Prüfung vor der Benutzung.....	37	8. Zugehörige Ausrüstung	43
3.1.1. blocfor™ 20R und 30R	37	8.1. PSAgA	43
4. Funktionen und Beschreibungen.....	37	8.2. Anheben	43
4.1. blocfor™ 20R und 30R	38	9. Transport und Lagerung	43
4.2. caRol™	38	10. Konformität der Ausrüstung	43
4.2.1. caRol™ R	38	11. Produktkennzeichnung	43
4.2.2. caRol™ TS	38	12. Regelmäßige Überprüfung und Reparatur	44
4.2.3. caRol™ MO	38	12.1. Prüfen des Seils.....	44
4.3. scafor™ R.....	38	12.1.1. Zusammensetzung des Seils	44
5. Installation	39	12.1.2. Prüfen des Allgemeinzustands des Seils	44
5.1. blocfor™ 20R und 30R	39	12.2. Prüfen der blocfor™ R.....	45
5.1.1. Installation des blocfor™ 20R und 30R in die blocfor™ davitrac-Halterung	39	12.2.1. Prüfen der Produktkennzeichnung	45
5.1.2. Installation der blocfor™ davitrac- Halterung am Mast der davitrac	39	12.2.2. Sicherstellen, dass die vorgeschriebenen Komponenten vorhanden sind	45
5.1.3. Demontage der blocfor™-Halterung vom davitrac-Mast	39	12.2.3. Prüfen des Allgemeinzustands der Absturzsicherung	45
5.2. caRol™	40	12.2.4. Prüfen des Allgemeinzustands des Seils	45
5.2.1. Installation der caRol™-Winde auf der caRol™ davitrac-Halterung	40	12.2.5. Prüfen des Allgemeinzustands des Aufreiß-Falldämpfers	45
5.2.2. Installation der caRol™ davitrac- Halterung am Mast	40	12.2.6. Prüfen der Funktionstüchtigkeit der Absturzsicherung	45
5.2.3. Demontage der caRol™ davitrac- Halterung	40	12.2.7. Prüfen des Rettungshubsystems.....	46
5.3. scafor™ R.....	40	12.3. Prüfen der Winden caRol™ R, caRol™ TS und caRol™ MO	46
5.3.1. Installation der scafor™ R-Winde auf der scafor™ davitrac-Halterung.....	40	12.3.1. Prüfen der Produktkennzeichnung	46
5.3.2. Installation der scafor™ davitrac- Halterung am Mast der davitrac	40	12.3.2. Sicherstellen, dass die vorgeschriebenen Komponenten vorhanden sind	46
5.3.3. Demontage der scafor™ R davitrac- Halterung	41	12.3.3. Prüfen des Allgemeinzustands der caRol™-Winde	46
6. Verwendung	41	12.3.4. Für die caRol™ MO.....	46
6.1. blocfor™ 20R und 30R	41	12.3.5. Prüfen des Allgemeinzustands des Seils	47
6.1.1. Rettungseinsatz mit blocfor™ R.....	41	12.3.6. Prüfen der korrekten Funktionsweise der caRol™-Winde	47
6.1.1.1. Aktivieren der Bergungsfunktion	41	12.3.6.1. Zusatzprüfung für die caRol MO	47
6.1.1.2. Rückkehr zur Absturzsicherungsfunktion.....	41	12.4. Prüfen der scafor™ R.....	47
6.2. caRol™	42	12.5. Prüfen der blocfor™, caRol™ und scafor™- Halterungen	47
6.2.1. caRol™ R	42	12.5.1. Prüfen der Produktkennzeichnung	47
6.2.1.1. Rettungseinsatz mit der caRol™ R-Winde	42		

12.5.2. Sicherstellen, dass die vorgeschriebenen Komponenten vorhanden sind.....	47
12.5.3. Prüfen des Allgemeinzustands der Halterung	47
13. Lebensdauer.....	48
14. Entsorgung	48

1. Wichtige Anweisungen

- Um den sicheren Gebrauch der Ausrüstung und ihre Effizienz sicherzustellen, ist es unerlässlich, dass der Sicherheitsbeauftragte und der Bediener die Informationen in diesem von Tractel SAS zur Verfügung gestellten Handbuch durchlesen und verstehen. Dieses Handbuch muss allen Bedienern jederzeit zur Verfügung stehen. Weitere Exemplare sind auf Anfrage bei Tractel® erhältlich.
- Vor der Verwendung ist es unerlässlich, dass die Bediener in der Handhabung dieser Sicherheitsvorrichtung geschult werden. Prüfen Sie den Zustand des Produkts und zugehöriger Ausrüstungsteile und sorgen Sie für ausreichend Abstand zum Boden für den Fall eines Absturzes.
- Dieses Produkt darf nur von geschulten und kompetenten Bedienern oder von Bedienern unter der Aufsicht eines Sicherheitsbeauftragten verwendet werden.
- In folgenden Fällen darf das Produkt nicht verwendet werden, und Sie müssen es von Tractel SAS oder einem autorisierten und qualifizierten Techniker überprüfen lassen, der die Wiederverwendung des Systems schriftlich genehmigen muss:
 - Das Produkt ist augenscheinlich in einem schlechten Zustand,
 - es gibt Bedenken hinsichtlich der Sicherheit,
 - das System hat schon einmal einen Absturz verhindert, oder
 - in den vergangenen 12 Monaten ist keine regelmäßige Überprüfung erfolgt. Die Sicherheit des Benutzers hängt davon ab, dass die Ausrüstung effizient und belastbar funktioniert.
- Eine Sichtprüfung des Produkts wird vor jedem Gebrauch empfohlen. Bediener müssen sicherstellen, dass jede Komponente in gutem Zustand und funktionstüchtig ist. Insbesondere muss dabei der Zustand und das Vorhandensein des Mast-Rotationsrings am Mast geprüft werden. Beim Einbau dürfen die Sicherheitsfunktionen in keiner Weise beeinträchtigt werden.
- Veränderungen oder Anbauten dürfen ausschließlich nach schriftlicher Genehmigung durch Tractel SAS vorgenommen werden. Die Ausrüstung muss in der Originalverpackung transportiert und gelagert werden.
- Wenn das Gewicht des Bedieners zuzüglich des Gewichts seiner Ausrüstung zwischen 100 kg und 150 kg liegt, muss unbedingt sichergestellt werden, dass das Gesamtgewicht die maximale sichere Arbeitslast der einzelnen Elemente nicht überschreitet, aus denen das Absturzschutzsystem besteht.
- Dieses Produkt darf bei Temperaturen zwischen -35 °C und +60 °C verwendet werden.
- Halten Sie die örtlichen Regeln und Richtlinien zum Arbeitsschutz ein.
- Der Bediener der Ausrüstung muss körperlich und geistig fit sein. Wenden Sie sich bei Bedenken an Ihren Arzt oder den Betriebsarzt. Schwangere dürfen dieses Produkt nicht benutzen.
- Dieses Gerät darf nicht über seine Belastungsgrenzen hinaus benutzt und darf ausschließlich für den vorgesehenen Verwendungszweck gebraucht werden. (Siehe Kapitel 4, „Funktionen und Beschreibung“)
- Vor jeder Verwendung eines Absturzschutzsystems ist für ausreichenden Abstand zum Boden für den Fall eines Absturzes zu sorgen sowie dafür, dass keine Hindernisse in den potenziellen Absturzweg ragen.
- Ein Auffanggurt entsprechend der Norm EN 361 ist die einzige Ausrüstung am Körper, die in einem Absturzschutzsystem verwendet werden darf. Die Befestigung ist an dem mit einem „A“ gekennzeichneten Punkt am Gurt vorzunehmen.
- Für die Sicherheit des Bedieners ist es von wesentlicher Bedeutung, dass die Vorrichtung oder der Anschlagpunkt richtig positioniert ist und die Arbeiten so ausgeführt werden, dass die Gefahr eines Absturzes aus großer Höhe minimiert wird.
- Wenn dieses Gerät außerhalb des ersten Bestimmungsortes verkauft wird, sollte der Händler zum Schutz des Bedieners folgende Unterlagen zur Verfügung stellen: eine Bedienungsanleitung und Anweisungen für regelmäßige Inspektionen und Reparaturen, die alle in der Sprache des Landes verfasst sind, in dem das Produkt verwendet wird.
- Zusätzlich zum Einsatz einer Absturzsicherung ist es für die Sicherheit des Bedieners und des Sicherheitsbeauftragten unerlässlich, dass sie bei der Handhabung und Verwendung dieses Produkts persönliche Schutzausrüstung wie Helme, Schutzbrillen, Handschuhe und Sicherheitsschuhe verwenden.
- Das Produkt darf nur mit der in diesem Handbuch beschriebenen zugehörigen Ausrüstung verwendet werden. (Siehe Kapitel 8, „Zugehörige Ausrüstung“)
- Dieses Produkt darf nur in Anwesenheit von mindestens zwei Bedienern eingesetzt werden.

- 19. Verwenden Sie nicht mehr als zwei zugehörige Ausrüstungsgegenstände gleichzeitig an dem Produkt.
- 20. Gefahr: Wenn Sie mehrere Ausrüstungsgegenstände nutzen, bei denen die Sicherheitsfunktionen sich gegenseitig beeinträchtigen oder behindern.
- 21. Vor der Verwendung müssen Sicherheitsbeauftragter und Bediener die Informationen in den Handbüchern der Geräte gemäß EN 1496 und EN 360 sowie das Handbuch der permanenten Unterkonstruktion für davitrac und davimast und das davitrac-Handbuch gelesen und verstanden haben.

Einrastfunktion und ein automatisches Spann- und Rückführsystem für das Verbindungsmittel mit automatischer Aufwicklung.

„Verbindungsmittel mit automatischer Aufwicklung“: Das Verbindungselement einer Absturzsicherung mit automatischer Aufwicklung. Kann je nach Gerätetyp aus Drahtseil, Gurt oder Kunstfaser bestehen.

„Maximales Bedienergewicht“: Das maximale Gewicht des qualifizierten Bedieners, der PSAGa und Arbeitskleidung trägt und alle Werkzeuge und Ersatzteile bei sich hat, die für die Aufgabe erforderlich sind.

„Zulässige Tragfähigkeit“: Die maximale Arbeitslast eines Hebezeugs.

„Absturzschutzsystem“: Aus folgenden Elementen bestehende Einheit:

- Verankerung;
- Verbindungsmittel;
- Absturzsicherung gemäß der Norm EN 363; und
- Auffanggurt.

„Höhensicherungsgerät gemäß EN 1496 Klasse B“: Element oder Untereinheit einer Rettungsausrüstung, mit der eine Rettungskraft einen Bediener aus der Tiefe nach oben ziehen kann und die mit einer zusätzlichen manuell steuerbaren Absenkfunktion ausgestattet ist, mit der der Bediener um bis zu 2 m abgesenkt werden kann.

„Rettungsausrüstung“: Das persönliche Absturzsicherungssystem, mit dem eine Person sich selbst oder andere vor dem Absturz bewahren kann.

 **HINWEIS:**
Für alle Sonderanwendungen wenden Sie sich an Tractel®.

2. Definitionen und Piktogramme

2.1. Definitionen

„System“: Dies bezieht sich in diesem Handbuch auf die Absturzsicherungen oder Winden, die an der entsprechenden davitrac-Halterung angebracht sind.

„Sicherheitsbeauftragter“: Person oder Abteilung, die für den Umgang und die Betriebssicherheit des in diesem Handbuch beschriebenen Produkts verantwortlich ist.

„Befähigte Person“: Qualifizierte Person, die für die in diesem Handbuch beschriebenen Wartungsarbeiten zuständig ist, und die sachkundig und mit dem Produkt vertraut ist.

„Bediener“: Person, die das Produkt auf die dafür vorgesehene Weise verwendet.

„PSAGa“: Persönliche Schutzausrüstung gegen Absturz.

„Verbindungsmittel“: Das Element zur Verbindung von Bestandteilen eines Absturzschutzsystems. Entspricht der Norm EN 362.

„Auffanggurt“: Ausrüstung, die zur Absturzsicherung um den Körper getragen wird. Besteht aus Gurten und Verschlüssen. Umfasst Auffangösen mit der Kennzeichnung A, wenn sie allein benutzt werden können, oder mit der Kennzeichnung A/2, wenn sie gemeinsam mit einer anderen Öse A/2 benutzt werden können. Entspricht der Norm EN 361.

„Absturzsicherung mit automatischer Aufwicklung“: Die Absturzsicherung verfügt über eine automatische

2.2. Piktogramme

 **GEFAHR:** Am Zeilenanfang befindliche Kennzeichnung der Anweisungen zur Vermeidung von Verletzungen des Bedieners, insbesondere tödlichen, schweren oder leichten Verletzungen sowie zur Vermeidung von Umweltschäden.

 **WICHTIG:** Steht am Anfang eines Abschnitts und kennzeichnet Anweisungen zur Vermeidung einer Störung oder Beschädigung der Ausrüstungen, die jedoch keine direkte Gefahr für das Leben und die Gesundheit des Bedieners oder anderer Personen darstellen und/oder keinen Umweltschaden verursachen.

 **HINWEIS:** Am Zeilenanfang befindliche Kennzeichnung der Anweisungen zur Gewährleistung einer effizienten und zweckmäßigen Installation, Benutzung und Wartung.

3. Betriebsbedingungen

3.1. Prüfung vor der Benutzung



GEFAHR: Vor den Installationsarbeiten muss dem Monteur diese Anleitung zur Verfügung gestellt werden.

Vor der Installation eines Systems an der davitrac-Halterung

- Die Produktkennzeichnung muss vorhanden und gut lesbar sein.
- Stellen Sie vor jeder Verwendung sicher, dass das Produkt in einem sichtbar guten Zustand ist und keine Spuren, Stoßschäden oder Verformungen aufweist. Ist dies nicht der Fall, verwenden Sie es nicht und benachrichtigen Sie den Sicherheitsbeauftragten.
- Stellen Sie für PSAG-Systeme sicher, dass das System (blocofor™ 20R und 30R) ordnungsgemäß an seiner blocofor™ davitrac-Halterung befestigt ist.
- Stellen Sie für Rettungshubgeräte sicher, dass das System (caRol™ R 250 20 m und 30 m, scafor™ R 500, blocofor™ 20R und 30R) ordnungsgemäß an seiner speziellen davitrac-Halterung befestigt ist.
- Stellen Sie für Hebesysteme sicher, dass das System (caRol™ TS oder MO) ordnungsgemäß an seiner caRol™ davitrac-Halterung befestigt ist.
- Vor Ausführung der Arbeiten muss der Monteur den Standort so einrichten, dass die Installationsarbeiten unter den erforderlichen Sicherheitsbedingungen ausgeführt werden, insbesondere in Übereinstimmung mit den Bestimmungen zur Arbeitssicherheit. Er muss die für den Zweck erforderliche gemeinsame oder persönliche Schutzausrüstung verwenden.

Nach der Installation eines Systems an der davitrac-Halterung

- Stellen Sie sicher, dass die davitrac-Halterung einschließlich System mit den Stiften und Arretierstiften korrekt am davitrac-Mast befestigt ist und die Arretierstifte an der Halterung mit einem Kabelschlagseil in Position gehalten werden.
- Stellen Sie sicher, dass die Seile des Systems korrekt über die Führungsrollen verlaufen, ohne sich zu überkreuzen.
- Stellen Sie sicher, dass die Seile des PSAG-Systems über die für PSAG gekennzeichnete Umlenkrolle verlaufen (Abb. 2) und dass die Seile zum Anheben oder Bewegen des Bedieners über die für das Anheben gekennzeichnete Umlenkrolle verlaufen (Abb. 2). Diese Umlenkrollen befinden sich am Anschlagkopf der davitrac.
- Informationen zur Verwendung der Systeme entnehmen Sie bitte der mit dem jeweiligen System mitgelieferten Bedienungsanleitung.
- Vor der Verwendung ist stets Folgendes zu prüfen:

- Das Seil darf keine Anzeichen von Abrieb, Ausfransen, Verbrennungen oder Schnitten aufweisen; und
- das Drahtseil darf keine Anzeichen von Biegung, Abrieb, Korrosion oder Schnitten aufweisen.

3.1.1. blocofor™ 20R und 30R

- Prüfen Sie den Zustand des gesamten Verbindungsmittels; das Drahtseil darf keine Anzeichen von Biegung, Abrieb, Korrosion oder Schnitten aufweisen.
- Stellen Sie sicher, dass das Verbindungsmittel einrastet, wenn ruckartig daran gezogen wird, und dass es sich über seine gesamte Länge normal auf- und abwickelt.
- Prüfen Sie den Zustand des Gehäuses (keine Verformungen, alle Schrauben vorhanden, usw.).
- Prüfen Sie den Zustand und die Funktion der Verbindungsmittel: keine sichtbare Verformung, problemloses Öffnen, Schließen und Verriegeln.
- Prüfen Sie den Zustand des zugehörigen Auffanggurts und der Verbindungsmittel. Beachten Sie die spezifischen Anweisungen für jedes Produkt.
- Prüfen Sie das gesamte Absturzschutzsystem.
- Stellen Sie sicher, dass die Halterung ordnungsgemäß am davitrac-Mast arretiert ist.
- Prüfen Sie, ob sich das Gerät in der automatischen Absturzicherungsfunktion befindet: Die Rückholfunktion sollte vor dem Gebrauch nicht aktiviert werden.
- Prüfen Sie, ob sich die Rückholfunktion ordnungsgemäß aktiviert und deaktiviert.
- Stellen Sie sicher, dass das Verbindungsmittel einrastet, wenn ruckartig daran gezogen wird, und dass es sich über seine gesamte Länge normal auf- und abwickelt.

DE

4. Funktionen und Beschreibungen



WICHTIG: Die davitrac-Halterungen sind für ein spezifisches System zur ausschließlichen Verwendung an Tractel® davitrac ausgelegt.

- Die blocofor™ davitrac-Halterung darf nur gemäß der Norm EN 360 als Anschlagpunkt mit blocofor™ 20R oder 30R verwendet werden.
- Die blocofor™, caRol™ und scafor™ davitrac-Halterungen dürfen nur gemäß der Norm EN 1496 als Anschlagpunkte mit den Rettungshubgeräten blocofor™ 20R und 30R, caRol™ R und scafor™ R verwendet werden.
- Die caRol™ und scafor™ davitrac-Halterungen dürfen nur gemäß den Anforderungen der Richtlinie 2001/45/EG als Anschlagpunkte mit den Arbeitsgeräten für seilunterstützte Zugangstechniken caRol™ R, caRol™ MO und scafor™ R verwendet werden.
- Die caRol™ und scafor™ davitrac-Halterungen dürfen nur gemäß den Anforderungen der

Richtlinie 2006/42/EG jeweils als Anschlagpunkte mit den Lasthebesystemen caRol™ TS 500, caRol™ MO und scafor™ R verwendet werden. In diesem Fall beträgt die maximal zulässige Tragfähigkeit 500 kg für den Lasthub.



HINWEIS:

Wenn der davitrac verwendet wird, um eine Last zu heben, ist es strengstens untersagt, ihn gleichzeitig als PSAgA-Anschlagpunkt einzusetzen. In dieser Konfiguration muss der Bediener durch einen separaten Absturzschutzsystem-Anschlagpunkt gesichert werden.

4.1. blocfor™ 20R und 30R

Die Auffangsicherung blocfor™ 20R und 30R ist eine Auffangsicherung mit automatischer Aufwicklung, die der Norm EN 360 entspricht: siehe Abschnitt 4 des beigefügten Merkblattes „blocfor™ ESD – EN 360“.

- Die blocfor™ 20R und 30R mit einem verzinkten Stahlseil wurde den entsprechenden Tests unterzogen, um sicherzustellen, dass sie das Gewicht eines Bedieners einschließlich Werkzeug und Ausrüstung bis zu 150 kg tragen kann.
- Die blocfor™ davitrac-Halterung wurde den entsprechenden Tests unterzogen, um sicherzustellen, dass sie das Gewicht eines Bedieners einschließlich Werkzeug und Ausrüstung bis zu 150 kg tragen kann.

Sie ist mit einem Rettungsgerät zum Heben oder Absenken ausgestattet (EN 1496 Klasse B): Bergungsfunktion, die es der Rettungskraft ermöglicht, den Bediener nach einem Sturz anzuheben und/oder abzusenken. Sie wird vertikal verwendet, wenn sie auf der davitrac-Halterung montiert ist.

Diese Vorrichtung wird deaktiviert, wenn blocfor™ zur Absturzicherung benutzt wird.

Die Absenkfunktion ist auf eine maximale Strecke von 2 m beschränkt. Für größere Distanzen muss ein Abseilgerät gemäß EN 341 verwendet werden.

4.2. caRol™

Die caRol™ davitrac-Halterung kann verwendet werden, um Folgendes zu befestigen:

- Eine Winde für ein Rettungshubgerät, caRol™ R;
- eine Winde zum Heben von Lasten, caRol™ TS; und
- eine Winde zum Heben von Lasten oder seilunterstützte Zugangstechniken, gemäß Richtlinie 2001/45/EG, caRol™ MO.

4.2.1. caRol™ R

Verwendung in der Hubrettung

Die caRol™ R-Winde ist ein Hubrettungsgerät gemäß EN 1496. In dieser Konfiguration beträgt die maximale Tragfähigkeit 150 kg. Ihre Bergungsfunktion ermöglicht es dem Retter, den Bediener nach einem Absturz anzuheben/abzusenken.

Verwendung im Lasthub

Die caRol™ R-Winde ist eine Winde zum Heben von Lasten gemäß Richtlinie 2006/42/EG mit einer maximal zulässigen Tragfähigkeit von 250 kg. Ihre Hubfunktion ermöglicht es dem Bediener, eine Höchstlast von 250 kg zu heben bzw. abzusenken.

4.2.2. caRol™ TS

Die caRol™ TS-Winde ist eine Winde zum Heben von Lasten gemäß Richtlinie 2006/42/EG mit einer maximal zulässigen Tragfähigkeit von 500 kg. Ihre Hubfunktion ermöglicht es dem Bediener, eine Höchstlast von 500 kg zu heben bzw. abzusenken.

4.2.3. caRol™ MO

Die caRol™ MO-Winde ist eine motorisierte Winde zum Heben von Lasten gemäß Richtlinie 2006/42/EG mit einer maximal zulässigen Tragfähigkeit von 500 kg. Ihre Hubfunktion ermöglicht es dem Bediener, eine Höchstlast von 500 kg zu heben bzw. abzusenken.

Bei der Verwendung für seilunterstützte Zugangstechniken kann nur ein Bediener mit der caRol™ MO-Winde verbunden sein. Sie muss stets mit einer Absturzicherung mit Bergungsfunktion verbunden sein. Weitere Informationen finden Sie im caRol™ MO-Handbuch.

4.3. scafor™ R

Die scafor™ davitrac-Halterung kann verwendet werden, um eine scafor™-Winde zu befestigen.

Verwendung in der Hubrettung

Die scafor™ R-Winde ist ein Hubrettungsgerät gemäß EN 1496. In dieser Konfiguration beträgt die maximale Tragfähigkeit 150 kg. Ihre Bergungsfunktion ermöglicht es dem Retter, den Bediener nach einem Absturz anzuheben/abzusenken.

Verwendung im Lasthub

Die scafor™ R-Winde ist eine Winde zum Heben von Lasten gemäß Richtlinie 2006/42/EG mit einer maximal zulässigen Tragfähigkeit von 500 kg. Ihre Hubfunktion

ermöglicht es dem Bediener, eine Höchstlast von 500 kg zu heben bzw. abzusenken.

5. Installation

Informationen zur Verwendung der an den Halterungen befestigten Systeme entnehmen Sie bitte dem mit dem jeweiligen System mitgelieferten Handbuch.

Vor dem Positionieren der davitrac-Halterung am Mast der davitrac muss der Bediener in Übereinstimmung mit der Anleitung der davitrac-Unterkonstruktion sicherstellen, dass der Mast korrekt auf seiner Unterkonstruktion platziert ist und dass die Unterkonstruktion sicher an der Struktur befestigt ist.

Die davitrac-Ankerhalterung darf nur am Mast der davitrac befestigt werden.

Sie ist mit Tastgeräten ausgerüstet, die für die Positionierung der Halterung oben oder unten am davitrac-Mast ausgelegt sind.

Die davitrac-Halterungen sind mit Arretierstiften mit einem Sicherungsstift ausgestattet, die durch ein Stahl-Kabelschlagseil verbunden sind.

Wenn nur ein System installiert ist, muss es an der Rückseite des Mastes montiert sein:

- Eine scafor™ R- oder caRol™-Winde wird in der oberen Position (Abb. 3.a) angebracht; und
- die blocfor™ R-Absturzsicherung befindet sich in der unteren Position (Abb. 3.b).

Wenn mehrere Systeme installiert sind, müssen sie wie folgt montiert sein:

- Eine scafor™ R- oder caRol™-Winde wird in der oberen Position an der Rückseite des Masts angebracht (Abb. 3.c); und
- die blocfor™ R-Absturzsicherung befindet sich in der unteren Position an der Vorderseite des Masts (Abb. 3.c).

Es ist keine andere Konfiguration zulässig.

Führen Sie das Seil, je nach Positionierung Ihres Systems, über die Umlenkrollen (Abb. 3). Für an der Vorderseite montierte Ausrüstung sollte das Seil über die vordere Seilrolle geführt werden. Für an der Rückseite montierte Ausrüstung sollte das Seil über die hintere Seilrolle geführt werden.

Die Position des Ankerkopfs kann nach Bedarf auf drei Positionen eingestellt werden. Arretieren Sie ihn stets mit dem Sicherungsstift an der jeweiligen Position.

 **HINWEIS:** Abweichende Montage ist ausschließlich mit schriftlicher Genehmigung von Tractel® zulässig.



HINWEIS: Die angegebenen Lasten entsprechen den maximal zulässigen Werten, die auf keinen Fall mit der Anzahl der Anschlagpunkte am Kopf oder Mast des davitrac multipliziert werden dürfen.

5.1. blocfor™ 20R und 30R

Vor der ersten Verwendung muss blocfor™ 20R oder 30R auf seiner für diesen Zweck gelieferten Halterung montiert werden.

5.1.1. Installation des blocfor™ 20R und 30R in die blocfor™ davitrac-Halterung

1. Positionieren Sie den blocfor™-Anschlagpunkt auf dem Halterungs-Anschlagpunkt (Abb. 4.a) und setzen Sie die Unterlegscheibe und die Kontermutter an, ohne sie festzuziehen.
2. Platzieren Sie den flachen Befestigungswinkel auf dem Seilträger der blocfor™-Halterung und richten Sie ihn aus. Bringen Sie anschließend die Befestigungsschraube an.
3. Ziehen Sie die Kontermutter fest an (Abb. 4.a) und ziehen Sie die Schraube des flachen Befestigungswinkels fest (Abb. 4.a).

5.1.2. Installation der blocfor™ davitrac-Halterung am Mast der davitrac

1. Die blocfor™ davitrac-Halterung wird stets in der unteren Position am Mast angebracht (Abb. 5):
 - Auf der Vorderseite, wenn andere konforme Ausrüstung verwendet wird; und
 - auf der Rückseite, wenn die blocfor™-Halterung die einzige Ausrüstung ist.
2. Richten Sie die Löcher der Halterung an den beiden Löchern auf der Unterseite des Mastes aus (Abb. 5).
3. Setzen Sie die an der Halterung befestigten Stifte in die Löcher ein (Abb. 5).
4. Arretieren Sie die Stifte mit den Sicherungsstiften (Abb. 5).
5. Nehmen Sie das Seil aus der blocfor™ und legen Sie es über die entsprechende Führungsrolle (Abb. 5).
6. Entfernen Sie den Stift, mit dem verhindert wird, dass das Seil herauspringt, und legen Sie das Seil über die PSAgA-Umlenkrolle am Anschlagkopf (Abb. 5).
7. Setzen Sie den Stift wieder ein und arretieren Sie den Sicherungsstift (Abb. 5).

5.1.3. Demontage der blocfor™-Halterung vom davitrac-Mast

1. Lösen Sie die Arretierung des Sicherheitsstifts, mit dem verhindert wird, dass das Seil herauspringt, und entfernen Sie ihn (Abb. 5).



GEFAHR: Das Seil wird automatisch von der blocfor™-Halterung wieder zurückgeholt. Achten Sie auf ruckartige Bewegungen des Seils.

2. Entfernen Sie das Seil aus den Seilrollen (Abb. 5).
3. Entfernen Sie die Sicherungsstifte, die an den Stiften an der blocfor™-Halterung befestigt sind (Abb. 5).
4. Entfernen Sie die Stifte aus dem Befestigungswinkel (Abb. 5) und halten Sie den Befestigungswinkel und die blocfor™-Halterung fest, um eine Beschädigung der Ausrüstung zu vermeiden.
5. Tauschen Sie die Stifte und Sicherungsstifte am Befestigungswinkel aus.

5.2. caRol™

Vor der ersten Verwendung muss caRol™ auf seiner für diesen Zweck gelieferten Halterung montiert werden.

5.2.1. Installation der caRol™-Winde auf der caRol™ davitrac-Halterung

1. Positionieren Sie die caRol™-Winde auf der Platte der caRol™ davitrac-Halterung (Abb. 4.b).
2. Positionieren Sie die caRol™-Winde gegenüber den entsprechenden Löchern auf der Platte der caRol™-Halterung (Abb. 4.b).
3. Setzen Sie die vier mit der Halterung mitgelieferten Schrauben in die Löcher ein (Abb. 4.b).
4. Setzen Sie die Unterlegscheiben auf die Schrauben und ziehen Sie anschließend die vier Kontermuttern fest an (Abb. 4.b).

5.2.2. Installation der caRol™ davitrac-Halterung am Mast der davitrac

1. Die caRol™ davitrac-Halterung wird stets in der oberen Position an der Rückseite des Mastes angebracht (Abb. 5).
2. Richten Sie die Löcher der Halterung an den beiden Löchern auf der Oberseite des Mastes aus (Abb. 5).
3. Setzen Sie die an der Halterung befestigten Stifte in die Löcher ein (Abb. 5).
4. Arretieren Sie die Stifte mit den Sicherungsstiften (Abb. 5).
5. Nehmen Sie das Seil aus der caRol™ und legen Sie es über die entsprechende Führungsrolle (Abb. 5).
6. Entfernen Sie den Stift, mit dem verhindert wird, dass das Seil herauspringt, und legen Sie das Seil über die Hebe-Umlenkrolle am Anschlagkopf (Abb. 5) (für Rettungshub- und Lasthebeaktionen oder seilunterstützte Zugangstechniken).
7. Setzen Sie den Stift wieder ein und arretieren Sie den Sicherungsstift (Abb. 5).

5.2.3. Demontage der caRol™ davitrac-Halterung

1. Lösen Sie die Arretierung des Sicherheitsstifts, mit dem verhindert wird, dass das Seil herauspringt, und entfernen Sie ihn (Abb. 5).
2. Entfernen Sie das Seil aus den Seilrollen (Abb. 5).
3. Entfernen Sie die Sicherungsstifte, die an den Stiften an der caRol™-Halterung befestigt sind (Abb. 5).
4. Entfernen Sie die Stifte aus dem Befestigungswinkel (Abb. 5) und halten Sie den Befestigungswinkel und die caRol™-Halterung fest, um eine Beschädigung der Ausrüstung zu vermeiden.
5. Tauschen Sie die Stifte und Sicherungsstifte am Befestigungswinkel aus.

5.3. scafor™ R

Vor der ersten Verwendung muss scafor™ R auf seiner für diesen Zweck gelieferten Halterung montiert werden.

5.3.1. Installation der scafor™ R-Winde auf der scafor™ davitrac-Halterung

1. Positionieren Sie die scafor™ R-Winde am oberen Einbringstift der scafor™ davitrac-Halterung (Abb. 4.C).
2. Positionieren Sie den Anschlag-Clip der scafor™ R-Winde gegenüber dem Loch im Anschlagpunkt der scafor™-Halterung (Abb. 4.C).
3. Setzen Sie die mit der Halterung mitgelieferte Schraube in das Loch im Anschlagpunkt der scafor™ R-Winde ein (Abb. 4.C).
4. Setzen Sie die Unterlegscheibe auf die Schraube und ziehen Sie anschließend die Kontermutter fest an (Abb. 4.C).

5.3.2. Installation der scafor™ davitrac-Halterung am Mast der davitrac

1. Die scafor™ davitrac-Halterung wird an der Außenseite des Masts an den beiden Anschlaglöchern auf der Oberseite des davitrac-Masts positioniert (Abb. 5).
2. Richten Sie die Löcher der Halterung an den Löchern des Masts aus (Abb. 5).
3. Setzen Sie die an der Halterung befestigten Stifte in die Löcher ein (Abb. 5).
4. Arretieren Sie die Stifte mit den Sicherungsstiften (Abb. 5).
5. Nehmen Sie das Seil aus der Winde und legen es über die äußere Führungsrolle des Masts (Abb. 5).
6. Entfernen Sie den Stift, mit dem verhindert wird, dass das Seil herauspringt, und legen Sie das Seil:
 - a. Über die Hebe-Umlenkrolle (Abb. 5) für einen Rettungseinsatz

- b. Über die Hebe-Umlenkrolle (Abb. 5) für eine Lasthebeaktion
 - c. Über die Hebe-Umlenkrolle (Abb. 5) für seilunterstützte Zugangstechniken.
7. Setzen Sie den Stift wieder ein und arretieren Sie ihn mit den Sicherungsstiften (Abb. 5).

5.3.3. Demontage der scafor™ R davitrac-Halterung

1. Entfernen Sie den Stift, mit dem verhindert wird, dass das Seil herausspringt (Abb. 5).
2. Entfernen Sie das Seil aus den Seilrollen (Abb. 5).
3. Entfernen Sie die Sicherungsstifte, die an den Stiften befestigt sind (Abb. 5).
4. Entfernen Sie die in den Löchern an der Halterung befestigten Stifte (Abb. 5) und entfernen Sie die scafor™ davitrac-Halterung mit der scafor™ R-Winde und lagern Sie sie in ihrer Originalverpackung.

Informationen zur Verwendung der scafor™ R-Winde und ihrer davitrac-Halterung finden Sie im mitgelieferten Handbuch „scafor™ R-Winde – Ausgestattet mit einer Halterung für davitrac Tractel®“.

6. Verwendung



GEFAHR: Zur eventuellen Ausführung eines Rettungseinsatzes ist die Anwesenheit eines zweiten Bedieners unerlässlich.

Die geplanten Rettungseinsätze müssen im Vorhinein gründlich geprüft werden, um festzulegen, welche Personal- und Sachmittel erforderlich sind, um eine verletzte Person innerhalb von weniger als 15 Minuten in Sicherheit zu bringen. Bei Zeiträumen jenseits davon ist der zu rettende Bediener in Gefahr.

Während der gesamten Rettungsphase muss direkter oder indirekter Sichtkontakt oder eine andere Möglichkeit der Kommunikation zwischen der Rettungskraft und den anderen an der Rettung beteiligten Personen bestehen.

Für Rettungseinsätze wird die Verwendung eines bequemen Auffanggurts gemäß EN 813 (Typ Promast™, Transport, Notfall) oder eines Auffanggurts mit einem Notfall-Schultergurt gemäß EN 1497 empfohlen.

6.1. blocfor™ 20R und 30R

Nach einem Absturz ist der blocfor™ Mechanismus eingerastet. Um den Bediener nach oben oder unten zu transportieren, aktivieren Sie den Bergungsmechanismus, indem Sie den

Verriegelungsknopf drücken und dann die Kurbel betätigen.

Das Absturzschutzsystem mit automatischer Aufwicklung blocfor™ 20R und 30R für 150 kg ist mit zwei Griffen ausgestattet, um seine Verwendung in Rettungseinsätzen zu erleichtern. So kann mit der einen Hand das Gerät gehalten und mit der anderen die Kurbel betätigt werden.

Informationen zur Verwendung des blocfor™ 20R und 30R im Absturzschutzmodus finden Sie in der Anleitung gemäß EN 360 für blocfor™.

6.1.1. Rettungseinsatz mit blocfor™ R

6.1.1.1. Aktivieren der Bergungsfunktion

Siehe Abb. 6.1.

- (1) Den roten Verriegelungsknopf drücken, um die Bergungsfunktion zu aktivieren.
- (2) Ziehen und kurbeln, um den Bediener zu bergen:
 - Im Uhrzeigersinn zum Anheben; oder
 - gegen den Uhrzeigersinn zum Absenken.

6.1.1.2. Rückkehr zur Absturzschutzfunktion

6.1.1.2.1. Aufwickeln des Seils im Gerät

Siehe Abb. 6.2.

Wenn die Bergung abgeschlossen ist, das gesamte Seil durch Drehen der Kurbel im Uhrzeigersinn wieder aufwickeln.



GEFAHR: Die Bergungsfunktion erst deaktivieren, wenn das Seil vollständig im Gehäuse aufgewickelt ist, da es sich sonst mit hoher Geschwindigkeit abwickeln könnte.

6.1.1.2.2. Die Bergungsfunktion deaktivieren

Siehe Abb. 6.3.

- Zum Deaktivieren des Windenmechanismus den roten Knopf (1) und die Kurbelwelle (2) gleichzeitig drücken.
- Für diesen Vorgang müssen die Kurbel vertikal und der Griff oben positioniert sein.
- Den Griff erst ziehen (3), dann zurückklappen (4).



GEFAHR:

Es darf kein Hebevorgang mit blocfor™ R durchgeführt werden.

Das Windensystem ist ausschließlich für Rettungseinsätze vorgesehen.

6.2. caRoI™

6.2.1. caRoI™ R

6.2.1.1. Rettungseinsatz mit der caRoI™ R-Winde



WICHTIG: Während der Rettungseinsätze darf das Windensystem nur für Rettungsaktionen und nicht zum Heben von Lasten verwendet werden.

Drehen Sie zur Durchführung eines Rettungseinsatzes durch Anheben den Kurbelgriff in Richtung des Pfeils M, um den durch Anheben zu rettenden Bediener zu evakuieren (Abb. 4.b).



GEFAHR: Lasthebeaktionen mit der caRoI™-Winde sind in Verbindung mit einem Rettungseinsatz durch Anheben einer Person oder mit seilunterstützten Zugangstechniken untersagt.

Während der Rettungseinsätze darf das Windensystem nur für Rettungsaktionen verwendet werden.

6.2.1.2. Lasthebeaktion

Informationen zur Verwendung der caRoI™ R-Winde für eine Hebeaktion finden Sie im Handbuch „caRoI™ – Handwinde des Typs TS mit Schneckenschraube“.

6.2.2. caRoI™ TS

Informationen zur Verwendung der caRoI™ TS-Winde für eine Hebeaktion finden Sie im Handbuch „caRoI™ – Handwinde des Typs TS mit Schneckenschraube“.

6.2.3. caRoI™ MO

Informationen zur Verwendung der caRoI™ TS-Winde für eine Hebeaktion finden Sie im Handbuch „caRoI™ MO – Handbücher zur Installation, Gebrauch und Wartung – Motorisierte Trommelwinde“.

6.3. scafor™ R

Informationen zur Verwendung der scafor™ R-Winde für eine Hebeaktion finden Sie im Handbuch „scafor™ R-Winde – Ausgestattet mit einer Halterung für davitrac Tractel®“.

7. Anwendungsverbote

Folgendes ist strengstens verboten:

- Installation oder Benutzung einer davitrac-Halterung mit ihrem System ohne die entsprechende Befugnis und Einweisung bzw. ohne unter der Verantwortung einer befugten und sachkundigen Person zu stehen;
- Benutzung einer davitrac-Halterung, wenn eine der Kennzeichnungen nicht lesbar ist;

- Installation oder Benutzung der davitrac-Halterung, ohne das Gerät vorher einer gründlichen Prüfung zu unterziehen;
- Benutzung einer davitrac-Halterung, wenn das Gerät nicht innerhalb der vergangenen 12 Monate von einer befähigten Person regelmäßig geprüft wurde, welche die erneute Benutzung schriftlich genehmigt hat;
- Benutzung einer davitrac-Halterung an der davitrac, wenn diese nicht innerhalb der vergangenen 12 Monate von einer befähigten Person regelmäßig geprüft wurde, welche die erneute Benutzung schriftlich genehmigt hat;
- Benutzung einer davitrac-Halterung für andere als die in diesem Handbuch beschriebenen Anwendungen;
- Befestigen eines Systems an einer davitrac-Halterung auf andere Weise als in diesem Handbuch beschrieben;
- Benutzung einer davitrac-Halterung unter Missachtung der Angaben von Abschnitt 13, „Lebensdauer“;
- Benutzung eines Halterungssystems über die in diesem Handbuch in Kapitel 4, „Funktionen und Beschreibungen“, genannten Kapazitäten hinaus;
- Benutzung einer davitrac-Halterung, wenn die Ausrüstung einen Sturz abgefangen hat;
- Benutzung einer davitrac-Halterung in hochkorrosiven oder explosionsgefährdeten Bereichen;
- Benutzung einer davitrac-Halterung außerhalb des in dieser Anleitung angegebenen Temperaturbereichs;
- Benutzung einer davitrac-Halterung, ohne in ausgezeichneter körperlicher Verfassung zu sein;
- Benutzung einer Absturzsicherung durch Schwangere;
- Benutzung einer davitrac-Halterung, wenn die Sicherheitsfunktion eines der verbundenen Elemente durch die Sicherheitsfunktion eines anderen Elements beeinträchtigt wird oder diese beeinträchtigt;
- Durchführung der Reparatur oder Wartung einer caRoI™-, scafor™- oder blocfor™ R-Winde ohne entsprechende Schulung und schriftliche Befugnis durch Tractel®;
- Benutzung einer davitrac-Halterung, wenn diese nicht vollständig ist;
- Benutzung einer caRoI™-, scafor™- oder blocfor™-Winde, wenn sie unvollständig ist, wenn sie vorher demontiert wurde oder wenn Bauteile von einer nicht von Tractel® qualifizierten Person ersetzt wurden;
- Benutzung des Geräts, wenn für den Fall eines Sturzes des Bedieners kein Rettungsplan erstellt wurde;
- Installation einer Tractel®-Verankerung zum Absturzschutz an einer Konstruktion, deren mechanische Bruchfestigkeit weniger als 16 kN vertikal und horizontal beträgt. Diese Last darf vertikal mit einem maximalen Hebelarm von 700 mm aufgebracht werden; und
- Simultane Benutzung des PSAgA-Anschlagpunkts am Ende des Auslegers mit einer Halterung.

8. Zugehörige Ausrüstung

8.1. PSAgA

- Ein blocfor™ R-Absturzschutzsystem (EN 360) mit Hubrettungsgerät (EN 1496);
- Eine caRoI™ R-Winde, ein Hubrettungsgerät gemäß EN 1496;
- Eine scafor™ R-Winde, ein Hubrettungsgerät gemäß EN 1496;
- Eine davitrac + davitrac-Unterkonstruktion des Typs A oder B gemäß EN 795:2012
- Ein Verbindungsmittel (EN 362);
- Ein Auffanggurt (EN 361) oder (EN 361/358/813);
- Ein Auffanggurt (EN 360, EN 353-2 oder EN 355).

Sonstige zugehörige Ausrüstung ist untersagt.

8.2. Anheben

Folgende Hebewinde entsprechend Maschinenrichtlinie 2006/42/EG:

- caRoI™ TS;
- caRoI™ MO;
- scafor™ R.

9. Transport und Lagerung

Für zugehörige Systeme beachten Sie bitte die einzelnen Handbücher der zugehörigen Produkte.

Während Lagerung und/oder Transport gilt Folgendes: Das Produkt muss:

- Bei einer Temperatur zwischen -35 °C und $+60\text{ °C}$ gelagert werden; und
- vor chemischen, mechanischen oder anderen Einflüssen geschützt werden.

10. Konformität der Ausrüstung

Die Firma Tractel SAS RD 619, Saint-Hilaire-sous-Romilly, 10102 Romilly-sur-Seine, Frankreich, erklärt hiermit hinsichtlich der in dieser Anleitung beschriebenen Schutzausrüstung:

Die Bodenunterkonstruktion, Unterkonstruktion für Oberflächen, Unterkonstruktion für Wand mit Abstand und eingebaute Bodenunterkonstruktion in Verbindung mit der davitrac und:

Die Halterung und blocfor™ 20R und 30R:

- Ist identisch mit der Ausrüstung, die durch APAVE SUDEUROPE SAS, CS 60193, 13322 Marseille, Frankreich auf Übereinstimmung mit der Norm EN 1496 von 2017 geprüft wurde;
- verfügt über eine Bruchfestigkeit von 15 kN;

Die Halterung und caRoI™ R:

- Ist identisch mit der Ausrüstung, die durch APAVE SUDEUROPE SAS, CS 60193, 13322 Marseille, Frankreich auf Übereinstimmung mit der Norm EN 1496 von 2017 geprüft wurde;
- Unterliegt einer Konformitätserklärung mit:
 - Richtlinie 2001/45/EG für Geräte zur Arbeit am hängenden Seil;
 - Maschinenrichtlinie 2006/42/EG über Lasthub;
- Verfügt über eine Bruchfestigkeit von 15 kN;

Die Halterung und caRoI™ TS:

- Unterliegt einer Konformitätserklärung mit:
 - Maschinenrichtlinie 2006/42/EG über Lasthub;
- Verfügt über eine Bruchfestigkeit von 15 kN;

Die Halterung und caRoI™ MO:

- Unterliegt einer Konformitätserklärung mit:
 - Richtlinie 2001/45/EG für Geräte zur Arbeit am hängenden Seil; und
 - Maschinenrichtlinie 2006/42/EG über Lasthub;
- Verfügt über eine Bruchfestigkeit von 15 kN;

Die Halterung und scafor™ R:

- Ist identisch mit der Ausrüstung, die durch APAVE SUDEUROPE SAS, CS 60193, 13322 Marseille, Frankreich auf Übereinstimmung mit der Norm EN 1496 von 2017 geprüft wurde;
- Verfügt über eine Bruchfestigkeit von 15 kN;
- Unterliegt einer Konformitätserklärung mit:
 - Richtlinie 2001/45/EG für Geräte zur Arbeit am hängenden Seil; und
 - Maschinenrichtlinie 2006/42/EG über Lasthub;

Die von APAVE ausgestellte Nicht-EG-Baumusterprüfbescheinigung und die Konformitätserklärungen zur Einhaltung der Normen schließen Anwendungen im Zusammenhang mit anderen Richtlinien aus. Abhängig von ihrer Verwendung unterliegen diese anderen Produkte einer Konformitätserklärung wie oben dargelegt.

11. Produktkennzeichnung

Die in diesem Handbuch beschriebene Produktkennzeichnung enthält folgende Angaben:

- a. die Handelsmarke: TRACTEL®;
- b. die Produktbeschreibung;
- c. Die Referenznorm gefolgt vom Jahr der Anwendung;
- d. Produktreferenznummer, z. B. 286819;
- e. Das CE-Logo gefolgt von der Nummer 0082, der Kennnummer der benannten Stelle zur Produktionsüberprüfung;
- f. Die Losnummer im Format JJ/MM;
- g. Die Seriennummer;
- h. Ein Piktogramm, das anzeigt, dass vor der Benutzung das Handbuch gelesen werden muss;
- o. Die minimale Bruchfestigkeit der Verankerung;

- p. Die Anzahl der Bediener: Maximal ein Bediener;
- w. Die sichere Arbeitslast; und
- aa. das Datum der nächsten regelmäßigen Überprüfung.

12. Regelmäßige Überprüfung und Reparatur

Eine regelmäßige jährliche Überprüfung ist obligatorisch, aber je nach Benutzungshäufigkeit, Umweltbedingungen und Vorschriften des Unternehmens oder Einsatzlandes können regelmäßige Überprüfungen in kürzeren Abständen notwendig sein.

Sollte dieses Gerät verschmutzt sein, so reinigen Sie es mit sauberem, kaltem Wasser und einer synthetischen Bürste. Das Gerät während des Transports und der Lagerung in einer feuchtigkeitsbeständigen Verpackung vor jeglichem Beschädigungsrisiko (direkte Wärmequelle, Chemikalien und UV-Licht usw.) schützen.

Die regelmäßigen Prüfungen müssen von einer qualifizierten befähigten Person gemäß den Verfahren für regelmäßige Inspektionen ausgeführt werden.

Die Prüfung der Lesbarkeit der Kennzeichnung auf dem Produkt ist fester Bestandteil der regelmäßigen Prüfung.

Das Ergebnis dieser Inspektionen muss im Inspektionsregister in der Mitte dieser Anleitung festgehalten werden. Dieses Register muss über die gesamte Produktlebensdauer geführt werden, bis das Produkt außer Betrieb genommen wird.

Die befähigte Person muss ebenfalls Zeilen A bis E der Tabelle mit den folgenden Daten ausfüllen:

- A: Name des Prüfers;
- B: Datum der Inspektion;
- C: Ergebnis der Inspektion OK/Nicht OK;
- D: Unterschrift des Prüfers;
- E: Datum der nächsten Inspektion.

Das vorliegende Gerät muss nach einem aufgefangenen Absturz zwingend überprüft werden, so wie in diesem Abschnitt beschrieben.

Die blocfor™, scafor™ und caRol™ davitrac-Halterungen werden mit ihrem kompletten System geliefert. Daher ist es empfehlenswert, regelmäßige Sichtprüfungen der Halterungen und ihres jeweiligen Systems durchzuführen.

12.1. Prüfen des Seils

Beim Prüfen des Seils sind stets Schutzhandschuhe und Schutzbrille zu tragen

In diesem Kapitel wird das Verfahren zum Prüfen eines Tractel®-Seils für blocfor™, scafor™ und caRol™ beschrieben.

Alle Seile werden mit einem Verbindungsmittel geliefert.

Die Befestigungsschleufe darf niemals nur ein einfacher Knoten oder ein Verschluss mit Kabelschellen oder einem Speiß sein.

Positionieren Sie das Seil so, dass es auf seiner gesamten Länge und von allen Seiten überprüft werden kann.

 **HINWEIS:** Das Seil allein ist keine PSAgA, sondern eine Teilbaugruppe eines Systems. Es muss mit dem System kompatibel sein, mit dem es verwendet wird.

12.1.1. Zusammensetzung des Seils

Das Seil besteht aus verzinktem oder rostfreiem Stahl.

Um ordnungsgemäß verwendet werden zu können, müssen die Seile an ihrem Ende eine von Tractel® hergestellte Schnalle aufweisen.

Das Endstück muss folgende Eigenschaften aufweisen:

- Mit einer Schnalle versehen und bei verzinktem Seil mit einer Aluminiumhülle umhüllt; und
- mit einer Schnalle versehen und bei Seilen aus rostfreiem Stahl mit einer Kupferhülle umhüllt.

12.1.2. Prüfen des Allgemeinzustands des Seils

- Das Seil auf seine gesamte Länge ausrollen;
- das Kabel mit Schutzhandschuhen zwischen Daumen und Zeigefinger halten;
- die gesamte Länge des Stahlseils prüfen, insbesondere Folgendes:
 - Ob es zusammengedrückt ist;
 - ob es aufgetrennt ist;
 - ob es Rost aufweist;
 - ob einzelne Stränge eingeschnitten sind;
 - ob die Umhüllung nicht den Anforderungen entspricht;
 - ob die Pressmanschette fehlt oder verformt ist;
 - ob der Absturzanzeiger an den mit ihm ausgestatteten Seilen ausgelöst wurde; und
 - ob eines der Seilenden nicht den Spezifikationen entspricht.

 **HINWEIS:** Sollte eine der oben genannten Situationen eintreten, so muss das Gerät außer Betrieb genommen werden.

DE



Sollten Sie Fragen haben oder diese Prüfliste nicht verstehen, kontaktieren Sie Tractel®.

12.2. Prüfen der blocfor™ R

Die blocfor™ R-Absturzsicherung wird mit ihrer davitrac-Halterung und dem dazugehörigen Seil geliefert.

Positionieren Sie die blocfor™ R-Absturzsicherung so, dass sie von allen Seiten überprüft werden kann.

12.2.1. Prüfen der Produktkennzeichnung

Die Absturzsicherung muss, in Übereinstimmung mit der Norm EN 365, mindestens über die folgenden Produktkennzeichnungen verfügen:

- Name des Herstellers oder Lieferanten;
- CE-Kennzeichnung;
- Artikelnummer;
- Los- oder Seriennummer;
- CE-Nummer;
- EN-Gerätenorm, gefolgt vom entsprechenden Jahr; und
- Logo (siehe Handbuch).



HINWEIS: Sollte eine Produktkennzeichnung fehlen, so muss das entsprechende Gerät außer Betrieb genommen werden.

12.2.2. Sicherstellen, dass die vorgeschriebenen Komponenten vorhanden sind

Das Absturzschutzsystem muss mindestens über die folgenden Komponenten verfügen:

- Zugehörige davitrac-Halterung;
- Absturzsicherung;
- Kurbelgriff;
- Verbindungsmittel und
- Falldämpfer, falls vorhanden.

12.2.3. Prüfen des Allgemeinzustands der Absturzsicherung

Alle Seiten der Absturzsicherung prüfen und dabei besonders darauf achten, ob:

- die Gehäuse verformt sind;
- sich das gesamte Seil korrekt auf- und abwickelt;
- Korrosion vorhanden ist;
- Stifte, Schrauben oder Nieten fehlen;
- das Stahlseil nicht den Anforderungen in Kapitel 12.1 entspricht; und
- die Absturzanzeige ausgelöst wurde oder der Falldämpfer, falls einer vorhanden ist.



HINWEIS: Sollte eine der oben genannten Situationen eintreten, so muss das Gerät außer Betrieb genommen werden.

12.2.4. Prüfen des Allgemeinzustands des Seils

Lesen Sie Kapitel 12.1, „Prüfen des Seils“, zur Durchführung der Prüfung.

Das Ende des Seils muss mit einem Verbindungsmittel ausgerüstet sein, das ebenfalls zu überprüfen ist.

12.2.5. Prüfen des Allgemeinzustands des Aufreiß-Falldämpfers

Sollte ein Aufreiß-Falldämpfer vorhanden sein, inspizieren Sie ihn von allen Seiten und prüfen Sie insbesondere Folgendes:

- Ob die Verpackung des Falldämpfers fehlt;
- ob die Verpackung des Falldämpfers ungeöffnet ist oder verrutscht ist;
- ob der Falldämpfer ausgelöst wurde;
- ob die Nähte beschädigt sind;
- Prüfen Sie beide Seiten des Gurtbandes eingehend und halten Sie besonders nach Folgendem Ausschau:
 - Risse;
 - Einschnitte;
 - Oberflächenabnutzung durch Reibung; und
 - Löcher durch z. B. Schweißperlen.
- Prüfen Sie beide Seiten der Nähte eingehend und stellen Sie insbesondere sicher, dass sie nicht:
 - Fusseln aufweisen;
 - beschädigt sind; oder
 - stellenweise eingeschnitten sind.



HINWEIS: Sollte eine dieser Situationen eintreten, so muss das Gerät außer Betrieb genommen werden.

12.2.6. Prüfen der Funktionstüchtigkeit der Absturzsicherung

In diesem Kapitel wird das Verfahren zum Prüfen der Funktionstüchtigkeit der blocfor™ R-Absturzsicherung beschrieben.

Gehen sie in einer sicheren Umgebung ohne Absturzrisiko folgendermaßen vor:

1. Befestigen Sie die Absturzsicherung vertikal an einem Anschlagpunkt in mindestens 2 m Abstand zum Boden;
2. haken Sie ein 10-kg-Gewicht am Seilende ein und halten Sie es in Position; und
3. lassen Sie das 10-kg-Gewicht fallen.
4. Der Fall muss nach weniger als einem Meter (1 m) in Bezug auf die Ausgangsposition des Gewichts gestoppt werden.
5. Halten Sie das Seil, haken Sie das Gewicht aus und prüfen Sie das Aufwickeln des Seils in der blocfor™.



HINWEIS: Sollte das Arretieren nicht umgehend oder erst nach mehreren Rucken erfolgen, darf das Produkt nicht verwendet und muss an Tractel® oder einen autorisierten Instandsetzer zurückgeschickt werden.

12.2.7. Prüfen des Rettungshubsystems

In diesem Kapitel wird das Verfahren zum Prüfen der blocfor™ R-Hubrettungsfunktion beschrieben.

Gehen sie in einer sicheren Umgebung ohne Absturzrisiko folgendermaßen vor:

1. Montieren Sie die blocfor™-Absturzsicherung an einem Anschlagpunkt in vertikaler Position;
2. Rollen Sie das Seil aus und haken Sie ein 150-kg-Gewicht am Seilende ein;
3. Verbinden Sie die blocfor™-Winde durch Drücken des roten Knopfes;
4. Heben Sie das 150-kg-Gewicht unter Verwendung des Kurbelgriffs;
5. Lassen Sie den Kurbelgriff los; das Arretieren muss umgehend ohne Gleiten erfolgen;
6. Warten Sie drei Minuten; und
7. Bringen Sie das Gewicht wieder nach unten.



HINWEIS: Sollte das Arretieren nicht umgehend oder erst nach mehreren Rucken erfolgen oder das Gewicht nach unten gehen, bevor drei Minuten vergangen sind, darf das Produkt nicht verwendet und muss an Tractel® oder einen autorisierten Instandsetzer zurückgeschickt werden.

12.3. Prüfen der Winden caRol™ R, caRol™ TS und caRol™ MO

Die caRol™-Winde wird mit ihrer davitrac-Halterung und dem dazugehörigen Seil geliefert.

Positionieren Sie die caRol™-Winde so, dass sie von allen Seiten überprüft werden kann.

12.3.1. Prüfen der Produktkennzeichnung

Die caRol™-Winde muss mindestens über die folgende Produktkennzeichnung verfügen:

- Name des Herstellers oder Lieferanten;
- CE-Kennzeichnung;
- Artikelreferenz;
- Los- oder Seriennummer;
- EN-Gerätenorm, gefolgt vom entsprechenden Jahr; und
- Logo (siehe Handbuch).



HINWEIS: Sollte eine Produktkennzeichnung fehlen, so muss das entsprechende Gerät außer Betrieb genommen werden.

12.3.2. Sicherstellen, dass die vorgeschriebenen Komponenten vorhanden sind

Die caRol™-Winde muss mindestens über Folgendes verfügen:

- Zugehörige davitrac-Halterung;
- Ein caRol™-Seil;
- Die Winde mit allen zugehörigen Komponenten;
 - Einen Kurbelgriffarm für die caRol™ R und TS;
 - Einen Kunststoffgriff für die caRol™ R und TS;
 - Einen Hängetaster für die caRol™ MO; und
 - Elektrische Anschlüsse für die caRol™ MO.

12.3.3. Prüfen des Allgemeinzustands der caRol™-Winde

Alle Seiten der caRol™-Winde sind zu prüfen und dabei ist besonders darauf zu achten, ob:

- die Gehäuse verformt sind;
- der Kurbelgriff und der Kunststoffgriff verformt sind;
- sich das gesamte Seil korrekt auf- und abwickelt;
- Korrosion vorhanden ist;
- Stifte, Schrauben oder Nieten fehlen;
- das Stahlseil nicht Kapitel 12.1 entspricht.



HINWEIS: Sollte eine dieser Situationen eintreten, so muss das Gerät außer Betrieb genommen werden.

12.3.4. Für die caRol™ MO

Zusätzlich zu den Prüfungen für caRol™, die in den Kapiteln 12.3.1, 12.3.2 und 12.3.3 beschrieben werden, müssen folgende zusätzliche Überprüfungen an der caRol™ MO durchgeführt werden.

- Prüfen der korrekten Funktionsweise des Hängetasters und aller Funktionen;
- Prüfen des ordnungsgemäßen Zustands des Elektrokabels und Sicherstellen, dass keiner der folgenden Fehler auftritt:
 - Schnitte im Kabel;
 - Freiliegender Kabelstrang;
 - Falsch angeschlossenes Kabel; und
- Prüfen der ordnungsgemäßen Funktionsweise der Endschalter.



HINWEIS: Ein Nichtbestehen der obengenannten Prüfungen heißt nicht, dass das Gerät zwingend außer Betrieb genommen werden muss. Allerdings darf es nicht verwendet werden, bis es von Tractel oder einer befähigten Person repariert wurde.

DE

12.3.5. Prüfen des Allgemeinzustands des Seils

Lesen Sie Kapitel 12.1, „Prüfen des Seils“, zur Durchführung der Prüfung.

Das Ende des Seils muss mit einem Haken ausgerüstet sein, der ebenfalls zu überprüfen ist.

12.3.6. Prüfen der korrekten Funktionsweise der caRoI™-Winde

Gehen sie in einer sicheren Umgebung ohne Absturzrisiko folgendermaßen vor:

Montieren Sie die caRoI™ davitrac-Winde mit ihrer Halterung am Mast einer davitrac.

Zum Prüfen der ordnungsgemäßen Funktionsweise des Arretierens verwenden Sie folgende Gewichte:

- 275 kg am Ende des Seils für die caRoI™ R;
- 550 kg am Ende des Seils für die caRoI™ TS und caRoI™ MO.

Prüfen Sie dann folgendermaßen das Anhalten des Gewichts:

1. Heben des Gewichts mit der caRoI™-Winde;
2. Loslassen des Kurbelgriffs oder Knopfs am Hängetaster;
3. Das Arretieren des Gewichts muss umgehend ohne Gleiten erfolgen;
4. Warten Sie drei Minuten; und
5. Bringen Sie das Gewicht wieder nach unten.

 **HINWEIS:** Sollte das Arretieren nicht umgehend oder erst nach mehreren Rucken erfolgen oder das Gewicht nach unten gehen, bevor drei Minuten vergangen sind, darf das Produkt nicht verwendet und muss an Tractel® oder einen autorisierten Instandsetzer zurückgeschickt werden.

12.3.6.1. Zusatzprüfung für die caRoI MO

Die caRoI™ MO ist mit einem Endschalersystem ausgestattet, das ebenfalls an der davitrac getestet werden muss. Während des Hebevorgangs muss das Seilende 50 cm unter dem davitrac-Kopf zum Halten kommen, wenn in Position P1 bei 700 m (gemäß den davitrac-Anweisungen)

 **HINWEIS:** Ein Nichtbestehen der obengenannten Prüfung heißt nicht, dass das Gerät zwingend außer Betrieb genommen werden muss. Allerdings darf es nicht verwendet werden, bis es von Tractel oder einer befähigten Person repariert wurde.

12.4. Prüfen der scafor™ R

Die scafor™ R-Winde wird mit ihrer davitrac-Halterung ohne dazugehöriges Seil geliefert.

Lesen Sie die Anweisungen unter „scafor™ R-Winde – Ausgestattet mit einer Halterung für davitrac Tractel®“ für die Prüfung.

12.5. Prüfen der blocfor™, caRoI™ und scafor™-Halterungen

Die davitrac-Halterungen werden mit dem jeweiligen System mitgeliefert. Informationen zur Systemprüfung finden Sie in den entsprechenden Kapiteln.

Positionieren Sie die Halterung so, dass sie von allen Seiten aus überprüft werden kann.

12.5.1. Prüfen der Produktkennzeichnung

Die Halterung muss mindestens über folgende Produktkennzeichnung verfügen:

- Name des Herstellers oder Lieferanten;
- Artikelreferenz;
- Los- oder Seriennummer;
- EN-Gerätenorm, gefolgt vom entsprechenden Jahr; und
- Logo (siehe Handbuch).

 **HINWEIS:** Sollte eine Produktkennzeichnung fehlen, so muss das entsprechende Gerät außer Betrieb genommen werden.

12.5.2. Sicherstellen, dass die vorgeschriebenen Komponenten vorhanden sind

Die davitrac-Halterung muss mindestens über Folgendes verfügen:

- die davitrac-Halterung;
- zwei Stifte; und
- zwei Sicherungsstifte, die durch ein Kabelschlagseil mit der Halterung verbunden sind.

12.5.3. Prüfen des Allgemeinzustands der Halterung

Alle Seiten der Halterung prüfen und dabei besonders darauf achten, ob:

- die Halterung in irgendeiner Weise verformt ist;
- die Montagelöcher in irgendeiner Weise verformt sind;
- die Stifte und Sicherungsstifte in irgendeiner Weise verformt sind; und
- Korrosion vorhanden ist.

 **HINWEIS:** Ein Nichtbestehen der obengenannten Prüfung heißt nicht, dass das Gerät zwingend außer Betrieb genommen werden muss. Allerdings darf es nicht verwendet werden, bis es von Tractel oder einer befähigten Person repariert wurde.

13. Lebensdauer

Die textilen PSAgA von Tractel® wie Auffanggurte, Verbindungsmittel, Seile und Falldämpfer, die mechanischen PSAgA von Tractel® wie stopcable™ und stopfor™, die Höhensicherungsgeräte mit automatischer Aufwicklung blocfor™, sowie die Laufsicherungen und Verankerungen von Tractel® können ab ihrem Herstellungsdatum unter folgenden Voraussetzungen genutzt werden:

- Sie werden normal und in Übereinstimmung mit den Verwendungsempfehlungen dieses Handbuchs verwendet;
- Sie werden einer regelmäßigen Überprüfung unterzogen, die mindestens einmal jährlich von einer zugelassenen befähigten Person durchgeführt werden muss. Nach Abschluss dieser regelmäßigen Überprüfung muss schriftlich bescheinigt werden, dass das Produkt zur Wiederinbetriebnahme geeignet ist; und
- Sie erfüllen die in diesem Handbuch dargelegten Lager- und Transportbedingungen vollständig.

In der Regel und vorbehaltlich der Anwendung der oben genannten Nutzungsbedingungen kann die Lebensdauer 10 Jahre überschreiten.

14. Entsorgung

Beim Entsorgen des Produkts müssen die verschiedenen Komponenten einzeln und nach Metall- und synthetischen Komponenten getrennt recycelt werden. Diese Materialien müssen von darauf spezialisierten Unternehmen recycelt werden. Beim Entsorgen des Produkts sollte eine qualifizierte Person die Komponententeile demontieren und trennen.

Bauteil	Muss als folgende Abfallart behandelt werden:
Halterung, Stifte, Abstandhalter, Schrauben und Rollenwelle.	Stahl
caRol™ R und caRol™ TS	Stahl

Informationen zu caRol™ MO, scafor™ R und blocfor™ entnehmen Sie bitte dem jeweiligen Handbuch.

Name und Anschrift des Herstellers:
Tractel SAS - RD 619 - BP 38
Saint-Hilaire-sous-Romilly
10102 Romilly-sur-Seine, Frankreich

Inspektionsregister

DE

Type of product Type de produit Produktbezeichnung Produkttype Tipo de producto Tipo di prodotto Tipo de produto Τύπος προϊόντος Produkttype Produkttyp Tuotetyypit Produkttype Тип продукту Тип изделия	Product reference Référence produit Artikelnummer Produktcode Referencia producto Riferimento prodotto Referência do produto Κωδικός προϊόντος Produktreferanse Produktreferens Tuotteen viitenumero Produktnummer Oznaczenie produktu Артикул изделия	Serial number Numéro de série Seriennummer Seriennummer Numero de serie Numero di serie Número de série Σειριακός αριθμός Seriennummer Seriennummer Sarjanumero Seriennummer Numer seryjny Серийный номер	Name of user Nom de l'utilisateur Name des Benutzers Naam van de gebruiker Nombre del usuario Nome dell'utilizzatore Nome do utilizador Όνομα του χρήστη Brukerens navn Användarens namn Käyttäjän nimi Brugerens navn Nazwisko użytkownika Фамилия пользователя
Date of manufacturing Date de fabrication Herstellungsdatum Fabricagedatum Fecha de fabricación Data di produzione Data de fabrico Ημερομηνία κατασκευής Fabrikasjonsdato Tillverkningsdatum Valmistuspäivä Fabrikationsdato Data produkcji Дата производства	Date of purchase Date d'achat Kaufdatum Aankoopdatum Fecha de compra Data di acquisto Data de compra Ημερομηνία αγοράς Kjøpedato Inköpsdatum Ostöpäivä Købsdato Data zakupu Дата покупки	X=Date of commissioning X=Date de mise en service X=Datum der Inbetriebnahme X=Datum ingebruikneming X=Fecha de puesta en servicio X=Data di messa in servizio X=Data de entrada em serviço X=Ημερομηνία θέσης σε λειτουργία X=Dato for bruk første gang X=Första användningsdagen X=Käyttöönottopäivä X=Data for ibrugtagning X=Data przekazania do użytku X=Дата ввода в эксплуатацию	

No	X	X+1	X+2	X+3	X+4	X+5	X+6	X+7	X+8	X+9	X+10
	☺ ☹	☺ ☹	☺ ☹	☺ ☹	☺ ☹	☺ ☹	☺ ☹	☺ ☹	☺ ☹	☺ ☹	☺ ☹
12.2 blocfor™ 20R & 30R											
12.2.1											
12.2.2											
12.2.3											
12.2.4											
12.2.5											
12.2.6											
12.2.7											
12.3 caRol™ R, caRol™ TS & caRol™ MO											
12.3.1											
12.3.2											
12.3.3											
12.3.4											
12.3.5											
12.3.6											
12.3.6.1											
12.5 brackets blocfor™, caRol™ & scafor™											
12.5.1											
12.5.2											
12.5.3											
A											
B											
C											
D											
E											

Inhoudsopgave

1. Belangrijke instructies.....	51	6.2.2. caRol™ TS	58
2. Definities en pictogrammen.....	52	6.2.3. caRol™ MO	58
2.1. Definities.....	52	6.3. scafor™ R.....	58
2.2. Pictogrammen.....	52	7. Verboden gebruik.....	58
3. Bedrijfsomstandigheden.....	52	8. Bijbehorende apparatuur.....	58
3.1. Controles voor gebruik.....	52	8.1. PBM.....	58
3.1.1. blocfor™ 20R en 30R.....	53	8.2. Heffen	59
4. Functies en beschrijvingen.....	53	9. Transport en opslag.....	59
4.1. blocfor™ 20R en 30R.....	54	10. Conformiteit met apparatuur.....	59
4.2. caRol™.....	54	11. Markering.....	59
4.2.1. caRol™ R.....	54	12. Periodieke inspectie en reparaties.....	59
4.2.2. caRol™ TS	54	12.1. De kabel controleren.....	60
4.2.3. caRol™ MO	54	12.1.1. Samenstelling van de kabel.....	60
4.3. scafor™ R.....	54	12.1.2. De algemene toestand van de kabel controleren.....	60
5. Installatie.....	54	12.2. De blocfor™ R controleren.....	60
5.1. blocfor™ 20R en 30R.....	55	12.2.1. Controle van de markeringen.....	60
5.1.1. Installatie van de blocfor™ 20R en 30R op de davitrac blocfor™ -console	55	12.2.2. De aanwezigheid van de verplichte onderdelen controleren.....	61
5.1.2. Installatie van de davitrac blocfor™ -console aan de mast van de davitrac.....	55	12.2.3. De algemene toestand van de valbeveiliging controleren.....	61
5.1.3. Demontage van de blocfor™ -console van de davitrac-mast.....	55	12.2.4. De algemene toestand van de kabel controleren.....	61
5.2. caRol™.....	55	12.2.5. De algemene toestand van de uitscheurbare schokdemper controleren.....	61
5.2.1. Installatie van caRol™-lieren op de davitrac caRol™ -console.....	55	12.2.6. De valbeveiligingsfunctie controleren	61
5.2.2. Installatie van de davitrac caRol™ -console aan de mast van de davitrac	56	12.2.7. Het reddingshefsysteem controleren.....	61
5.2.3. Demontage van de davitrac caRol™-console	56	12.3. De lieren van de caRol™ R, caRol™ TS en caRol™ MO controleren.....	62
5.3. scafor™ R.....	56	12.3.1. Controle van de markeringen.....	62
5.3.1. Installatie van de scafor™ R-lier op de davitrac scafor™ -console	56	12.3.2. De aanwezigheid van de verplichte onderdelen controleren.....	62
5.3.2. Installatie van de davitrac scafor™ -console aan de mast van de davitrac.....	56	12.3.3. De algemene toestand van de caRol™-lier controleren.....	62
5.3.3. Demontage van de scafor™ R davitrac-console	56	12.3.4. Voor de caRol™ MO.....	62
6. Gebruik.....	57	12.3.5. De algemene toestand van de kabel controleren.....	62
6.1. blocfor™ 20R en 30R.....	57	12.3.6. Het correct functioneren van de caRol™-lier controleren.....	62
6.1.1. Reddingsoperatie met blocfor™ R	57	12.3.6.1. Extra controle voor de caRol™ MO	63
6.1.1.1. De reddingsfunctie activeren	57	12.4. De scafor™ R controleren.....	63
6.1.1.2. Terugkeren naar de valbeveiligingsfunctie	57	12.5. De consoles van de blocfor™, caRol™ en scafor™ controleren.....	63
6.2. caRol™.....	57	12.5.1. Controle van de markeringen.....	63
6.2.1. caRol™ R	57	12.5.2. De aanwezigheid van de verplichte onderdelen controleren.....	63
6.2.1.1. Reddingsoperatie met de caRol™ R-lier.....	57		
6.2.1.2. Hijswerkzaamheden met lasten.....	58		

12.5.3. De algemene toestand van de console controleren.....	63
13. Levensduur.....	63
14. Verwijdering.....	64

het totale gewicht de SWL van elk onderdeel van het valbeveiligingssysteem niet overschrijdt.

- Dit product kan worden gebruikt bij temperaturen tussen -35°C en +60°C.
- Houd u aan de plaatselijk toepasselijke beroepsregelgeving.
- De gebruiker moet lichamelijk en geestelijk fit zijn bij het gebruik van dit product. Raadpleeg bij twijfel uw arts of beroepsarts. Zwangere vrouwen mogen dit product niet gebruiken.

NL

1. Belangrijke instructies

- Voordat u het product gaat gebruiken, is het van essentieel belang dat de toezichthouder en de gebruiker de informatie in de handleiding van Tractel SAS doornemen en begrijpen, om een veilig en effectief gebruik van de apparatuur te garanderen. Deze handleiding moet te allen tijde beschikbaar zijn voor alle gebruikers. Extra exemplaren zijn op aanvraag verkrijgbaar bij Tractel®.
 - Voordat u deze veiligheidsapparatuur gebruikt, is het van essentieel belang dat gebruikers zijn getraind in het gebruik. Controleer de staat van het product en bijbehorende apparatuur en zorg ervoor dat er voldoende valruimte is.
 - Het product mag alleen worden gebruikt door getrainde en deskundige gebruikers of door gebruikers onder toezicht van een toezichthouder.
 - Het product mag niet meer worden gebruikt en moet worden gecontroleerd door Tractel SAS of door een bevoegde en gekwalificeerde technicus die schriftelijk toestemming moet geven voor het opnieuw in bedrijf stellen van het product indien:
 - Het niet in een zichtbaar goede staat verkeert;
 - Er zorgen bestaan over de veiligheid;
 - Het is gebruikt om een val te stoppen; of
 - Er de afgelopen 12 maanden geen periodieke inspectie heeft plaatsgevonden. De veiligheid van de gebruiker is afhankelijk van het effectief en in de juiste staat houden van de apparatuur.
 - Een visuele inspectie wordt aanbevolen vóór elk gebruik; de gebruiker moet controleren of elk onderdeel in goede staat verkeert, met name door te kijken of de draairing van de mast aanwezig is aan de mast en de toestand van die ring te controleren. Wanneer deze op zijn plek wordt geplaatst, mogen de veiligheidsfuncties op geen enkele manier worden aangetast.
 - Zonder voorafgaande schriftelijke toestemming van Tractel SAS mogen er geen wijzigingen of toevoegingen worden aangebracht. De apparatuur moet worden getransporteerd en opgeslagen in de oorspronkelijke verpakking.
 - Als het gewicht van de gebruiker, inclusief het gewicht van zijn apparatuur, tussen de 100 kg en 150 kg ligt, is het essentieel dat hij ervoor zorgt dat
- Dit product mag niet buiten de limieten worden gebruikt of in een andere situatie dan voor het beoogde gebruik. (Zie hoofdstuk 4, Functies en beschrijvingen.)
 - Controleer voor elk gebruik van een valbeveiligingssysteem of er voldoende valruimte is en of er geen obstakels in het pad van de val zijn.
 - Een volledig veiligheidsharnas conform EN 361 is de enige uitrusting rond het lichaam die in een valbeveiligingssysteem mag worden gebruikt; zet het harnas vast op het punt dat is gemarkeerd met een A op het harnas.
 - Voor de veiligheid van de gebruiker is het van essentieel belang dat het verankeringspunt correct is gepositioneerd en dat het werk op dusdanige wijze wordt verricht dat het risico op vallen en de benodigde hoogte wordt geminimaliseerd.
 - Voor de veiligheid van de gebruiker moet de distributeur, als het product wordt wederverkocht buiten het oorspronkelijke land van bestemming, de volgende instructies verstrekken: een instructiehandleiding en onderhoudsinstructies voor periodieke inspecties en reparaties, allemaal geschreven in de taal van het land waarin het product zal worden gebruikt.
 - Naast valbeschermingsmiddelen is het voor de veiligheid van de gebruiker en toezichthouder van essentieel belang dat zij persoonlijke beschermingsmiddelen zoals helmen, veiligheidsbrillen, handschoenen en veiligheidsschoenen gebruiken bij het hanteren en gebruiken van dit product.
 - Het product mag alleen worden gebruikt met de bijbehorende apparatuur, die in deze handleiding wordt beschreven. (Zie hoofdstuk 8, Bijbehorende apparatuur.)
 - Dit product mag alleen worden gebruikt in aanwezigheid van ten minste twee gebruikers.
 - Gebruik niet meer dan twee bijbehorende apparaten tegelijkertijd op het product.
 - Gevaar Bij het gebruik van meerdere items waarbij de veiligheidsfunctie van de één van de items de veiligheidsfunctie van een ander item kan beïnvloeden of belemmeren.

21. Vóór gebruik moeten de toezichthouder en de gebruiker de informatie in de handleidingen van de EN 1496 en EN 360 apparaten, de handleidingen van de permanente basissteunen voor davitrac en davimast en de handleiding van davitrac hebben gelezen en begrepen.



OPMERKING:

Neem contact op met Tractel® als u dit product wilt gebruiken voor speciale toepassingen.

2. Definities en pictogrammen

2.1. Definities

'Systeem': Dit verwijst in deze handleiding naar de valbeveiligers of lieren die aan hun davitrac-console zijn bevestigd.

'Toezichthouder': De individu of afdeling verantwoordelijk voor het beheer en veilig gebruik van het product dat in de handleiding wordt beschreven.

'Monteur': Een gekwalificeerde persoon die verantwoordelijk is voor de onderhoudswerkzaamheden die in de handleiding worden beschreven, en die gekwalificeerd is en vertrouwd met het product.

'Gebruiker': De persoon die het product gebruikt zoals bedoeld.

'PBM': Persoonlijke beschermingsmiddelen tegen vallen van hoogtes.

'Connector': Het element dat de componenten van een valbeveiligingssysteem met elkaar verbindt. Het is conform EN 362.

'Valbeveiligingsharnas': De uitrusting die om het lichaam wordt gedragen voor bescherming tegen vallen. Het bestaat uit riemen en gespen. Het bevat bevestigingspunten voor valbeveiliging die zijn gemarkeerd met een A als ze op zichzelf kunnen worden gebruikt, of gemarkeerd met A/2 als ze moeten worden gebruikt in combinatie met een ander A/2-punt. Het is conform EN 361.

'Automatisch blokkerend valstopsysteem': De valbeveiliging met een automatische vergrendelfunctie en een systeem voor het spannen en oprollen van de vanglijn.

'zelfoprollende vanglijn': Het verbindingselement van een automatisch blokkerend valbeveiligingssysteem. Afhankelijk van het type toestel kan het zijn gemaakt van een metalen kabel, omsnoeringsband of synthetische vezels.

'Maximum gewicht gebruiker': Het maximum gewicht van de gebruiker inclusief zijn uitrusting, gedragen PBM en werkkleding en de gereedschappen en onderdelen die nodig zijn voor een taak.

'Werkklanstimiet': De werkklanstimiet van een hijswerktuig.

'Valbeveiligingssysteem': Set bestaande uit de volgende items:

- Een verankeringsstelsel;
- Een verbindingcomponent;
- Valbescherming conform de norm EN 363; en
- Een valbeveiligingsharnas.

'Hijsmiddel voor reddingswerkzaamheden EN 1496 klasse B': Een onderdeel of assemblagedeel van reddingsapparatuur. Een gebruiker kan hiermee met de hulp van een reddingswerker van een laag punt naar een hoog punt worden getakeld en uitgerust. Indien uitgerust met een extra handmatig bediende daalfunctie kan hij de gebruiker een afstand van maximaal 2 meter laten zakken.

'Reddingsuitrusting': Het persoonlijke valbeveiligingssysteem waarmee iemand zichzelf of anderen kan redden, zodat elke val wordt voorkomen.

2.2. Pictogrammen



GEVAAR: Als dit aan het begin van een paragraaf staat, worden er instructies gegeven die bedoeld zijn om letsel aan gebruikers, in het bijzonder dodelijke, ernstige of milde verwondingen, evenals schade aan het milieu te voorkomen.



BELANGRIJK: Wanneer dit pictogram aan het begin van een paragraaf staat, worden er instructies gegeven een defect of schade aan de uitrusting te voorkomen. Deze defecten of schade zouden het leven of de gezondheid van de gebruiker of andere personen niet rechtstreeks in gevaar brengen en zouden ook niet leiden tot milieuschade.



OPMERKING: Wanneer dit pictogram aan het begin van een paragraaf staat, worden er instructies gegeven die bedoeld zijn om de efficiëntie of de geschiktheid van een installatie, gebruik of onderhoudsactiviteit te waarborgen.

3. Bedrijfsomstandigheden

3.1. Controles voor gebruik



GEVAAR: Voordat er installatiewerkzaamheden worden uitgevoerd, moet de installateur deze instructies bij de hand hebben.

Voordat er een systeem aan de davitrac console wordt gemonteerd

- De productmarkering moet aanwezig en leesbaar zijn.
- Controleer voor elk gebruik of het product in een zichtbaar goede staat verkeert en vrij is van vlekken, deuken of vervormingen. Als dit niet het geval is, gebruik het dan niet en informeer de toezichthouder.
- Controleer bij PBM-systemen of het systeem (bloctor™ 20R en 30R) correct is bevestigd aan de davitrac blocfor™-console.
- Controleer bij hijsmiddelen voor redding of het systeem (caRoL™ R 250 20 m en 30 m, scafor™ R 500, blocfor™ 20R en 30R) correct is bevestigd aan de speciale davitrac-console.
- Controleer bij hijsystemen of het systeem (caRoL™ TS of MO) correct is bevestigd aan de davitrac caRoL™-console.
- Voordat de werkzaamheden worden uitgevoerd, moet de installateur de locatie zodanig indelen dat de installatiewerkzaamheden worden uitgevoerd onder de vereiste veiligheidsomstandigheden, met name in overeenstemming is met de arbeidsomstandighedenwet. Hij moet de collectieve en/of persoonlijke beschermingsmiddelen gebruiken die voor dat doel vereist zijn.

Nadat er een systeem aan de davitrac console is gemonteerd

- Controleer of de davitrac-console inclusief het systeem correct is bevestigd aan de davitrac-mast met de borgpennen en veiligheidsspinnen, die zelf weer met een kabeltje aan de console zijn vastgezet.
- Controleer of de systeemkabels correct boven de kabelgeleidingsrollen zijn gelegd zonder dat ze elkaar kruisen.
- Controleer of de kabels van het PBM-systeem boven de kabelgeleidingsrol liggen die is aangeduid als PBM (fig. 2) en dat de kabels voor het heffen of verplaatsen van de gebruiker boven de kabelgeleidingsrol lopen die is aangeduid als heffen (fig. 2). Deze kabelgeleidingsrollen bevinden zich op de ankerkop van de davitrac.
- Raadpleeg de bedieningsinstructies die bij het systeem zijn geleverd voor informatie over het gebruik van de systemen.
- Controleer voor gebruik altijd of:
 - De kabel geen tekenen van slijtage, rafels, brandplekken of scheuren vertoont; en
 - De kabel geen tekenen van verbuiging, slijtage, roest of geknapte draden vertoont.

3.1.1. blocfor™ 20R en 30R

- Controleer de toestand van de gehele lengte van de vanglijn; de metalen kabel mag geen tekenen van verbuiging, slijtage, roest of geknapte draden vertonen.

- Controleer of de vanglijn vergrendelt wanneer er snel aan het uiteinde wordt getrokken en dat deze over de gehele lengte normaal oprolt en weer uitrolt.
- Controleer de staat van de behuizing (geen vervorming, schroeven aanwezig, enz.).
- Controleer de staat en werking van de connectors: geen zichtbare vervorming, kunnen worden geopend, gesloten en vergrendeld.
- Controleer de staat van de bijbehorende onderdelen, harnas en connectors. Raadpleeg de specifieke instructies voor elk product.
- Controleer het hele valbeveiligingssysteem.
- Controleer of de console goed aan de davitrac-mast is vergrendeld.
- Controleer of de apparatuur in de automatische valbeveiligingsfunctie staat: de reddingsfunctie mag niet worden ingeschakeld voor gebruik.
- Controleer of de reddingsfunctie goed in- en uitschakelt.
- Controleer of de vanglijn vergrendelt wanneer er snel aan het uiteinde wordt getrokken en dat deze over de gehele lengte normaal oprolt en weer uitrolt.

4. Functies en beschrijvingen



BELANGRIJK: De davitrac-consoles zijn bedoeld voor een specifiek systeem voor exclusief gebruik op de Tractel®-davitrac.

- De davitrac blocfor™-console mag alleen worden gebruikt als verankeringspunt met de blocfor™ 20R of 30R conform norm EN 360.
- De davitrac blocfor™-, caRoL™- en scafor™-consoles mogen alleen worden gebruikt als verankeringspunten met respectievelijk de hijsmiddelen voor redding blocfor™ 20R en 30R, caRoL™ R en scafor™ R, conform norm EN 1496.
- De davitrac caRoL™- en scafor™-consoles mogen uitsluitend worden gebruikt als verankeringspunten met respectievelijk caRoL™ R, caRoL™ MO en scafor™ R voor uitrusting voor hangend werk aan een touw conform de vereisten van Richtlijn 2001/45/EG.
- De davitrac caRoL™- en scafor™-consoles mogen alleen worden gebruikt als verankeringspunten bij respectievelijk caRoL™ TS 500, caRoL™ MO en scafor™ R hijslieren conform de vereisten van Richtlijn 2006/42/EG. In dit geval is de maximale WLL 500 kg voor het heffen van de last.



OPMERKING:

Wanneer de davitrac wordt gebruikt om een last te hijsen, is het ten strengste verboden deze tegelijkertijd te gebruiken als een PBM-verankeringspunt. In deze configuratie moet een onafhankelijk verankeringspunt voor de valbeveiliging van de gebruiker beveiligen.

4.1. blocfor™ 20R en 30R

De blocfor™ 20R en 30R valbeveiliging is een automatisch blokkerende valbeveiliging conform EN 360; zie sectie 4 van de bijgevoegde handleiding blocfor™ ESD - EN 360.

- De blocfor™ 20R en 30R, met een kabel van gegalvaniseerd staal, zijn getest om te garanderen dat ze het gewicht kunnen dragen van een gebruiker die, uitgerust met zijn gereedschap en apparatuur, maximaal 150 kg weegt.
- De davitrac blocfor™-console is getest om te garanderen dat deze het gewicht kan dragen van een gebruiker die, uitgerust met zijn gereedschap en apparatuur, maximaal 150 kg weegt.

Hij is uitgerust met een reddingstoestel dat werkt door omhoog of omlaag te hijsen (EN 1496 klasse B); reddingsfunctie waarmee de reddingswerker de gebruiker na een val kan ophijzen en/of neerlaten. Hij wordt verticaal gebruikt als hij op de davitrac-console wordt geïnstalleerd.

Deze functie wordt uitgeschakeld als de blocfor™ in gebruik is als valstopapparaat.

De reddingsfunctie is beperkt tot een afdaling van maximaal 2 m. Boven deze hoogte gebruikt u afdalingsmateriaal volgens EN 341.

4.2. caRoI™

De davitrac caRoI™-console kan worden gebruikt voor het bevestigen van:

- Een lier als hijsmiddelen voor redding, caRoI™ R;
- Een lier voor het heffen van lasten, caRoI™ TS; en
- Een lier voor het hijsen van lasten of voor hangend werk aan een touw, overeenkomstig Richtlijn 2001/45/EG, caRoI™ MO.

4.2.1. caRoI™ R

Gebruik als hijsmiddelen voor redding

De caRoI™ R-lier is een EN 1496-reddingslier. In deze configuratie is de maximale capaciteit 150 kg. De reddingsfunctie stelt de reddingswerker in staat de gebruiker na een val omhoog en/of omlaag te bewegen.

Gebruik bij het hijsen van lasten

De caRoI™ R-lier is een lier voor het hijsen van lasten conform Richtlijn 2006/42/EG met een max. WLL van 250 kg. Met de hijsfunctie kan de gebruiker een max. last van 250 kg heffen en/of laten zakken.

4.2.2. caRoI™ TS

De caRoI™ TS-lier is een lier voor het hijsen van lasten conform Richtlijn 2006/42/EG met een max. WLL van

500 kg. Met de hijsfunctie kan de gebruiker een max. last van 500 kg heffen en/of laten zakken.

4.2.3. caRoI™ MO

De caRoI™ MO-lier is een gemotoriseerde lier voor het heffen van lasten conform Richtlijn 2006/42/EG met een max. WLL van 500 kg. Met de hijsfunctie kan de gebruiker een max. last van 500 kg heffen en/of laten zakken.

Bij gebruik voor hangend werk aan een touw kan slechts één gebruiker worden aangesloten op de caRoI™ MO-lier. De gebruiker moet dan altijd ook worden aangesloten op een valbeveiliging met een reddingsfunctie. Zie de handleiding van caRoI™ MO.

4.3. scafor™ R

De davitrac scafor™-console kan worden gebruikt om een scafor™-lier te bevestigen.

Gebruik als hijsmiddelen voor redding

De scafor™ R-lier is een EN 1496-reddingslier. In deze configuratie is de maximale capaciteit 150 kg. De reddingsfunctie stelt de reddingswerker in staat de gebruiker na een val omhoog en/of omlaag te bewegen.

Gebruik bij het hijsen van lasten

De scafor™ R-lier is een lier voor het hijsen van lasten conform Richtlijn 2006/42/EG met een max. WLL van 500 kg. Met de hijsfunctie kan de gebruiker een max. last van 500 kg heffen en/of laten zakken.

5. Installatie

Raadpleeg de bedieningsinstructies die bij elk systeem zijn geleverd voor informatie over het gebruik van de systemen die aan de consoles zijn bevestigd.

Voor dat de davitrac-console op de mast van de davitrac wordt geplaatst, moet de gebruiker ervoor zorgen dat de mast correct op de basissteun is geplaatst en dat de basissteun stevig aan de constructie is bevestigd volgens de instructies van de davitrac-basissteun.

De davitrac-console mag alleen aan de mast van de davitrac worden bevestigd.

Deze zijn uitgerust met een sleutelsysteem dat is ontworpen om de console aan de boven- of onderkant aan de davitrac-mast te plaatsen.

De davitrac-consoles zijn voorzien van borgpennen met een veiligheidspin, die met een stalen kabeltje verbonden zijn.

Als er slechts één systeem wordt geïnstalleerd, moet dit aan de achterzijde van de mast worden geïnstalleerd:

- Een scafor™ R- of caRol™-lier wordt op de hoogste positie geplaatst (fig. 3.a); en
- De blocfor™ R-valbeveiliger wordt staat in de laagste positie (fig. 3.b).

Als er meerdere systemen worden geïnstalleerd, moeten deze als volgt worden geïnstalleerd:

- Een scafor™ R- of caRol™-lier wordt in de hoogste positie geplaatst aan de achterzijde van de mast (fig. 3.c); en
- De blocfor™ R-valbeveiliger wordt in de laagste positie geplaatst, aan de voorkant van de mast (fig. 3.c).

Er is geen andere configuratie toegestaan.

Leid de kabel, afhankelijk van de positie van uw systeem, over de kabelgeleidingsrollen (fig. 3). Bij aan de voorzijde gemonteerde apparatuur moet de kabel over de voorste kabelgeleidingsrol lopen. Bij aan de achterzijde gemonteerde apparatuur moet de kabel over de achterste kabelgeleidingsrol lopen.

De positie van de ankerkop kan naar behoefte op drie posities worden ingesteld. Vergrendel deze altijd op zijn plaats met de veiligheidspin.

 **OPMERKING:** Geen enkele andere assemblage dan de hierboven beschreven is toegestaan zonder schriftelijke toestemming van Tractel®.

 **OPMERKING:** De vermelde lasten zijn de toepasselijke maximumwaarden, die in geen geval mogen worden vermenigvuldigd met het aantal of de verankeringspunten op de kop of mast van davitrac.

5.1. blocfor™ 20R en 30R

Voordat u blocfor™ 20R of 30R voor de eerste keer gebruikt, moet deze worden bevestigd op de daarvoor bestemde console.

5.1.1. Installatie van de blocfor™ 20R en 30R op de davitrac blocfor™ -console

1. Plaats het verankeringspunt van de blocfor™ op het verankeringspunt van de console (fig. 4.a), en plaats de sluitring en borgmoer zonder ze vast te draaien.
2. Plaats de platte hoekbeugel op de kabelinvoerbus van de blocfor™ en stel deze af. Plaats vervolgens de montagebout.
3. Draai de borgmoer stevig vast (fig. 4.a) en draai de bout van de platte hoekbeugel vast (fig. 4.a).

5.1.2. Installatie van de davitrac blocfor™-console aan de mast van de davitrac

1. De davitrac blocfor™ -console wordt altijd in de laagste positie op de mast geplaatst (fig. 5):
 - Aan de voorzijde als er andere compatibele uitrusting wordt gebruikt; en
 - Aan de achterkant als de blocfor™-console de enige uitrusting is.
2. Plaats de gaten in de console in lijn met de twee gaten aan de onderkant van de mast (fig. 5).
3. Breng de borgpennen, die aan de console zijn bevestigd, aan in de gaten (fig. 5).
4. Vergrendel de borgpennen met de veiligheidsspinnen (fig. 5).
5. Haal de kabel uit de blocfor™ om deze over de bijbehorende kabelgeleidingsrol te leiden (fig. 5).
6. Verwijder het pennetje dat ervoor zorgt dat de kabel niet uit de kabelgeleidingsrol schiet en plaats de kabel boven de PBM-kabelgeleidingsrol op de ankerkop (fig. 5).
7. Plaats de borgpen die ervoor zorgt dat de kabel niet uit de kabelgeleidingsrol schiet weer terug en vergrendel de veiligheidspen (fig. 5).

5.1.3. Demontage van de blocfor™-console van de davitrac-mast

1. Verwijder de borgpen die ervoor zorgt dat de kabel niet uit de kabelgeleidingsrol schiet en verwijder deze (fig. 5).



GEVAAR: De kabel wordt automatisch teruggetrokken door de blocfor™; wees voorzichtig met deze plotselinge beweging.

2. Verwijder de kabel van de kabelgeleidingsrollen (fig. 5).
3. Verwijder de veiligheidsspinnen die zijn bevestigd aan de borgpennen op de blocfor™-console (fig. 5).
4. Verwijder de borgpennen uit de console (fig. 5) en houd de console en blocfor™ vast om schade aan de apparatuur te voorkomen.
5. Plaats de borgpennen en veiligheidsspinnen terug op de console.

5.2. caRol™

Voordat caRol™ voor de eerste keer wordt gebruikt, moet deze worden geïnstalleerd op de daarvoor bestemde console.

5.2.1. Installatie van caRol™-lieren op de davitrac caRol™ -console

1. Plaats de caRol™-lier op de plaat van de davitrac caRol™ -console (fig. 4.b).

2. Plaats de caRol™-lier tegenover de overeenkomstige gaten op de plaat van de caRol™-console (fig. 4.b).
3. Plaats de vier schroeven die bij de console zijn geleverd in de gaten (fig. 4.b).
4. Plaats de sluitringen op de schroeven en draai de vier borgmoeren stevig vast (fig. 4.b)

5.2.2. Installatie van de davitrac caRol™-console aan de mast van de davitrac

1. De davitrac caRol™-console wordt altijd in de hoogste positie aan de achterzijde van de mast geplaatst (fig. 5).
2. Plaats de gaten in de console in lijn met de twee gaten aan de bovenzijde van de mast (fig. 5).
3. Breng de borgpennen, die aan de console zijn bevestigd, aan in de gaten (fig. 5).
4. Vergrendel de borgpennen met de veiligheidsspinnen (fig. 5).
5. Haal de kabel uit de caRol™ om deze over de bijbehorende kabelgeleidingsrol te leiden (fig. 5).
6. Verwijder de borgpen die ervoor zorgt dat de kabel niet uit de kabelgeleidingsrol schiet en plaats de kabel boven de kabelgeleidingsrol voor materiaal op de ankerkop (fig. 5) (voor reddingsoperaties en het hijsen van lasten of hangend werk aan een touw).
7. Plaats de borgpen die ervoor zorgt dat de kabel niet uit de kabelgeleidingsrol schiet weer terug en vergrendel de veiligheidsspinnen (fig. 5).

5.2.3. Demontage van de davitrac caRol™-console

1. Verwijder de borgpen die ervoor zorgt dat de kabel niet uit de kabelgeleidingsrol schiet en verwijder deze (fig. 5).
2. Verwijder de kabel van de kabelgeleidingsrollen (fig. 5).
3. Verwijder de veiligheidsspinnen die zijn bevestigd aan de borgpennen op de caRol™-console (fig. 5).
4. Verwijder de pennen uit de console (fig. 5) en houd de console en caRol™ vast om schade aan de apparatuur te voorkomen.
5. Plaats de borgpennen en veiligheidsspinnen terug op de console.

5.3. scafor™ R

Voordat u scafor™ R voor de eerste keer gebruikt, moet deze worden bevestigd op de daarvoor bestemde console.

5.3.1. Installatie van de scafor™ R-lier op de davitrac scafor™-console

1. Plaats de scafor™ R-lier op de bovenste positioneringspen van de scafor™ davitrac-console (fig. 4.C).
2. Plaats de verankeringsklem van de scafor™ R-lier tegenover het gat in het ankerpunt van de scafor™-console (fig. 4.C).
3. Steek de met de console meegeleverde schroef in het gat in het verankeringspunt van de scafor™ R-lier (fig. 4.C).
4. Plaats de sluitring op de schroef en draai de borgmoer stevig vast (fig. 4.C).

5.3.2. Installatie van de davitrac scafor™-console aan de mast van de davitrac

1. De davitrac scafor™-console wordt in de hoogste positie aan de achterzijde van de davitrac mast geplaatst (fig. 5).
2. Positioneer de gaten in de console in lijn met de gaten in de mast (fig. 5).
3. Breng de borgpennen, die aan de console zijn bevestigd, aan in de gaten (fig. 5).
4. Vergrendel de borgpennen met de veiligheidsspinnen (fig. 5).
5. Haal de kabel uit de lier om deze over de externe kabelgeleidingsrol te leiden (fig. 5).
6. Verwijder het pennetje dat ervoor zorgt dat de kabel niet uit de kabelgeleidingsrol schiet en plaats de kabel.
 - a. Op de kabelgeleidingsrol voor hijsen (fig. 5) voor een reddingsoperatie
 - b. Op de kabelgeleidingsrol voor hijsen (fig. 5) voor het heffen van een last
 - c. Op de kabelgeleidingsrol voor hijsen (fig. 5) voor hangend werk aan een touw.
7. Plaats de borgpen die ervoor zorgt dat de kabel niet uit de kabelgeleidingsrol schiet en vergrendel de pen met de veiligheidspin (fig. 5).

5.3.3. Demontage van de scafor™ R davitrac-console

1. Verwijder de borgpen die ervoor zorgt dat de kabel niet uit de kabelgeleidingsrol schiet (fig. 5).
2. Verwijder de kabel van de kabelgeleidingsrollen (fig. 5).
3. Verwijder de veiligheidsspinnen die zijn bevestigd aan de borgpennen (fig. 5).
4. Verwijder de borgpennen die aan de console zijn bevestigd in de gaten (fig. 5) en verwijder de davitrac scafor™-console met de scafor™ R-lier en bewaar ze in de originele verpakking.

Voor informatie over het gebruik van de scafor™ R-lier en de davitrac-console raadpleegt u de handleiding 'scafor™ R-lier - Uitgerust met een console voor de Tractel® davitrac ' die is meegeleverd.

6. Gebruik



GEVAAR: De aanwezigheid van een tweede gebruiker in de buurt is essentieel voor het uitvoeren van een mogelijke evacuatie.

De te plannen reddingsoperaties moeten van tevoren zijn bestudeerd om de personele bezetting en uitrusting te definiëren die moeten worden gebruikt om de gewonde persoon binnen een periode van minder dan 15 minuten te redden. Na die tijd is de gebruiker in gevaar.

Gedurende de reddingsfase moet er direct of indirect visueel contact of andere communicatiemiddelen aanwezig zijn tussen de reddingswerker en andere personen die bij de reddingsoperatie betrokken zijn.

Voor reddingsoperaties wordt het gebruik van een comfortabel harnas EN 813 (type Promast™, Transport, Secours) of een harnas uitgerust met een EN 1497 reddingsbanden voor noodgevallen aanbevolen.

6.1. blocfor™ 20R en 30R

Na een val wordt het mechanisme van de blocfor™ vergrendeld. Om de gebruiker naar boven of beneden te evacueren, schakelt u de reddingsfunctie in door op de vergrendelknop te drukken en vervolgens de handslinger te bedienen.

Het automatisch blokkerende valstopsysteem blocfor™ 20R en 30R 150 kg is uitgerust met twee handgrepen om het bedienen en gebruik ervan bij reddingswerkzaamheden eenvoudiger te maken. De hendel van het apparaat wordt met de ene hand vastgehouden en de handslinger met de andere.

Voor informatie over het gebruik van de blocfor™ 20R en 30R in de valstopmodus raadpleegt u de blocfor™ EN 360-instructies.

6.1.1. Reddingsoperatie met blocfor™ R

6.1.1.1. De reddingsfunctie activeren

Zie figuur 6.1.

- (1) Druk op de rode vergrendelknop om de reddingsfunctie in te schakelen.
- (2) Trek aan de handslinger en draai deze om de gebruiker terug te halen:
 - Met de klok mee voor omhoog; of

- Tegen de klok in voor omlaag.

6.1.1.2. Terugkeren naar de valbeveiligingsfunctie

6.1.1.2.1. De kabel weer in het toestel oprollen

Zie figuur 6.2.

Wanneer het terughalen is voltooid, kunt u de hele kabel terugrollen in de eenheid door de handslinger rechtsonder te draaien.



GEVAAR: Schakel de reddingsfunctie van het apparaat niet uit als de kabel niet volledig in de behuizing is gerold, anders rolt de kabel zichzelf met hoge snelheid op.

6.1.1.2.2. De reddingsfunctie uitschakelen

Zie figuur 6.3

- Om de reddingsfunctie uit te schakelen, drukt u tegelijkertijd op de rode knop (1) en de handslinger (2).
- Zorg ervoor dat de handslinger verticaal is gepositioneerd, met de hendel aan de bovenkant, zodat deze handeling kan worden uitgevoerd.
- Trek aan de handgreep (3) voordat u deze terugklapt (4).



GEVAAR:

hijswerkzaamheden met blocfor™ R zijn verboden.

Het liersysteem is uitsluitend bedoeld voor reddingsoperaties.

6.2. caRoI™

6.2.1. caRoI™ R

6.2.1.1. Reddingsoperatie met de caRoI™ R-lier



BELANGRIJK: Tijdens reddingsoperaties mag het liersysteem alleen worden gebruikt voor reddingsoperaties en mag het niet worden gebruikt voor het hijsen van lasten.

Om een reddingsoperatie uit te voeren door middel van hijsen, draait u de handslinger in de richting van de pijl M om de gebruiker die geëvacueerd moet worden omhoog te halen (fig. 4.b).



GEVAAR: Het hijsen van lasten met de caRoI™-lier is verboden in combinatie met een reddingsoperatie waarbij personen worden gehesen of met hangend werk aan een touw.

Tijdens reddingsoperaties mag het liersysteem alleen worden gebruikt voor reddingsoperaties.

6.2.1.2. Hijswerkzaamheden met lasten

Voor informatie over het gebruik van de caRoI™ R-lier voor hijswerkzaamheden, raadpleegt u de handleiding 'caRoI™ - TS-type handlier met wormschroef'.

6.2.2. caRoI™ TS

Voor informatie over het gebruik van de caRoI™ TS-lier voor hijswerkzaamheden, raadpleegt u de handleiding 'caRoI™ - TS-type handlier met wormschroef'.

6.2.3. caRoI™ MO

Voor informatie over het gebruik van de caRoI™ TS-lier voor hijswerkzaamheden, raadpleegt u de handleiding 'caRoI™ MO - Installatie-, gebruik- en onderhoudshandleidingen - Gemotoriseerde trommellier'.

6.3. scafor™ R

Voor informatie over het gebruik van de scafor™ R-lier voor hijswerkzaamheden raadpleegt u de handleiding 'scafor™ R-lier - Uitgerust met een console voor de davitrac Tractel®'.

7. Verboden gebruik

De volgende zaken zijn streng verboden:

- Het installeren of gebruiken van een davitrac-console die is uitgerust met zijn systeem zonder de juiste toestemming en erkenning of, bij gebrek daaraan, zonder toezicht van een geautoriseerde en officieel bevoegde persoon;
- Het gebruik van een davitrac-console als een van de markeringen onleesbaar is;
- Het installeren of gebruiken van een davitrac-console zonder deze eerst grondig te controleren;
- Een davitrac-console gebruiken als hij niet binnen de afgelopen 12 maanden periodiek is geïnspecteerd door een technicus die schriftelijk toestemming heeft gegeven voor hergebruik;
- Een davitrac-console aan de davitrac bevestigen als hij niet binnen de afgelopen 12 maanden periodiek is geïnspecteerd door een technicus die schriftelijk toestemming heeft gegeven voor hergebruik;
- Een davitrac-console gebruiken voor andere doeleinden dan die beschreven in deze handleiding;
- Een systeem aan een davitrac bevestigen op enige andere wijze dan zoals beschreven in deze handleiding;
- Een davitrac-console gebruiken in strijd met de informatie in sectie 13, Levensduur;

- Een consolesysteem gebruiken buiten de mogelijkheden die in deze handleiding in hoofdstuk 4, Functies en beschrijvingen, worden vermeld;
- Een davitrac-console gebruiken als deze een val heeft tegengehouden;
- Een davitrac-console gebruiken in een zeer corrosieve of explosiegevaarlijke omgeving;
- Een davitrac-console gebruiken buiten het temperatuurbereik dat in deze handleiding is gespecificeerd;
- Een davitrac-console gebruiken als u niet in goede fysieke conditie verkeert;
- Een valbeveiliging gebruiken als u zwanger bent;
- Een davitrac-console gebruiken als de veiligheidsfunctie van een van de bijbehorende items wordt beïnvloed door de veiligheidsfunctie van een ander item of deze kan verstoren;
- Het uitvoeren van reparatie- of onderhoudswerkzaamheden aan een caRoI™-, scafor™- of blocfor™ R-lier zonder eerst te zijn getraind en schriftelijk te zijn gekwalificeerd door Tractel®;
- Een davitrac-console gebruiken als deze niet volledig is;
- Een caRoI™-, scafor™- of blocfor™-lier gebruiken als deze niet compleet is, of als hij van tevoren is gedemonteerd of als onderdelen zijn vervangen door een persoon die niet door Tractel® is geautoriseerd.
- Het toestel gebruiken als er niet vooraf een reddingsplan is opgesteld in het geval de gebruiker valt;
- Een Tractel®-verankeringsstelsel voor valbeveiliging te installeren op een constructie met een mechanische breeksterkte onder 16 kN, verticaal en horizontaal. Deze belasting kan verticaal worden uitgeoefend met een maximale hefboomarm van 700 mm; en
- Om het PBM-ankerpunt aan het uiteinde van de giek tegelijkertijd te gebruiken met een uitgeruste console.

8. Bijbehorende apparatuur

8.1. PBM

- Een blocfor™ R (EN 360) valstopsysteem met reddingsfunctie(EN 1496);
- Een caRoI™ R-lier, EN 1496-Hijsmiddel voor reddingswerkzaamheden
- Een scafor™ R-lier, EN 1496- Hijsmiddel voor reddingswerkzaamheden
- Een davitrac + davitrac EN 795:2012 basistype A of B;
- Een connector (EN 362);
- Een veiligheidsharnas (EN 361) of (EN 361/358/813);
- Een valstopstelsel (EN 360, EN 353-2 of EN 355).

Alle andere bijbehorende apparatuur is verboden.

8.2. Heffen

Hijssier conform Machinerichtlijn 2006/42/EG, als volgt:

- caRoI™ TS;
- caRoI™ MO;
- scafor™ R.

9. Transport en opslag

Raadpleeg voor de bijbehorende systemen de specifieke handleidingen van de bijbehorende producten.

Tijdens opslag en/of transport moet het product:

- Opgeslagen bij een temperatuur tussen -35°C en 60°C; en
- Beschermd worden tegen chemische, mechanische of andere vormen van mogelijke schade.

10. Conformiteit met apparatuur

Tractel SAS, RD 619, Saint-Hilaire-sous-Romilly, 10102 Romilly-sur-Seine, Frankrijk verklaart hierbij dat de in deze handleiding beschreven veiligheidsuitrusting:

De op een vloer bevestigde, aan een oppervlak bevestigde, aan een wand bevestigde en in de vloer verzonken basis in combinatie met de davitrac en:

De console en blocfor™ 20R en 30R:

- Identiek zijn aan de apparatuur die door APAVE SUDEUROPE SAS, CS 60193, 13322 Marseille, Frankrijk, is getest op conformiteit met norm EN 1496 van 2017;
- met een breeksterkte van 15 kN;

De console en caRoI™ R:

- Identiek zijn aan de apparatuur die door APAVE SUDEUROPE SAS, CS 60193, 13322 Marseille, Frankrijk, is getest op conformiteit met norm EN 1496 van 2017;
- Zijn onderworpen aan een conformiteitsverklaring met:
 - Richtlijn 2001/45/EG, werktuigen die aan een lijn hangen;
 - Machinerichtlijn 2006/42/EG, hijsen van lasten;
- Met een breeksterkte van 15 kN;

De console en caRoI™ TS:

- Zijn onderworpen aan een conformiteitsverklaring met:
 - Machinerichtlijn 2006/42/EG, hijsen van lasten.
- Met een breeksterkte van 15 kN;

De console en caRoI™ MO:

- Zijn onderworpen aan een conformiteitsverklaring met:

- Richtlijn 2001/45/EG, hangend werk aan een touw.; en
 - Machinerichtlijn 2006/42/EG, hijsen van lasten.
- Met een breeksterkte van 15 kN;

De console en scafor™ R:

- Identiek zijn aan de apparatuur die door APAVE SUDEUROPE SAS, CS 60193, 13322 Marseille, Frankrijk, is getest op conformiteit met norm EN 1496 van 2017;
- Met een breeksterkte van 15 kN;
- Zijn onderworpen aan een conformiteitsverklaring met:
 - Richtlijn 2001/45/EG, hangend werk aan een touw.; en
 - Machinerichtlijn 2006/42/EG, hijsen van lasten.

Het door APAVE afgegeven - non-EG-certificaat van conformiteit en de conformiteitsverklaringen met de normen sluiten toepassingen uit die verband houden met andere richtlijnen. Afhankelijk van het gebruik van deze producten zijn deze onderworpen aan een conformiteitsverklaring zoals hierboven omschreven.

11. Markering

De productmarkering die in deze handleiding wordt beschreven, geeft het volgende aan:

- a. De handelsnaam: TRACTEL®;
- b. De productbeschrijving;
- c. De referentienorm gevolgd door het jaar van toepassing;
- d. Productreferentie, bijv. 286819;
- e. Het CE-logo gevolgd door het nummer 0082, het identificatienummer van de aangemelde instantie die verantwoordelijk is voor de productiecontrole;
- f. Het batchnummer JJ/MM;
- g. Het serienummer;
- h. Een pictogram dat aangeeft dat de handleiding voor gebruik moet worden gelezen;
- o. De minimale breeksterkte van het verankeringsstelsel;
- p. Het aantal personen: Maximaal één gebruiker;
- w. De veilige werklust; en
- aa. De datum van de volgende periodieke inspectie.

12. Periodieke inspectie en reparaties

Een jaarlijkse periodieke inspectie is verplicht, maar afhankelijk van de gebruiksfrequentie, de omgevingsomstandigheden en de voorschriften van het bedrijf of het land van gebruik kunnen periodieke inspecties vaker plaatsvinden.

Als deze apparatuur vuil is, was het dan met schoon en koud water en een synthetische borstel. Bescherm de apparatuur tijdens transport en opslag tegen gevaren (directe warmtebron, chemische producten en UV-licht, enz.). Verpak het in een vochtbestendige verpakking.

Periodieke inspecties moeten worden uitgevoerd door een gekwalificeerde monteur, in strikte overeenstemming met de periodieke inspectieprocedures.

Het bevestigen van de leesbaarheid van de productmarkeringen is een cruciaal onderdeel van de periodieke inspectie.

Het resultaat van deze inspecties moet worden geregistreerd in het inspectieregister dat zich in het midden van deze instructies bevindt. Dit moet gedurende de gehele levensduur van het product worden bewaard, totdat het uit bedrijf wordt genomen.

De monteur moet ook de regels A tot en met E van de tabel invullen met de volgende informatie:

- A: Naam van de inspecteur;
- B: Datum van inspectie;
- C: Inspectieresultaat OK/niet OK;
- D: Handtekening van de inspecteur;
- E: Datum van volgende inspectie.

Na het stoppen van een val moet er een periodieke inspectie worden uitgevoerd op dit product, zoals beschreven in deze sectie.

De davitrac blocfor™-, scafor™- en caRol™-consoles worden geleverd met hun uitgeruste systeem. Het is dan ook raadzaam om periodieke visuele inspecties uit te voeren op de consoles en hun respectievelijke systeem.

12.1. De kabel controleren

Draag altijd beschermende handschoenen en een veiligheidsbril bij het controleren van de kabel

In dit hoofdstuk wordt de procedure voor het controleren van een Tractel®-kabel voor blocfor™, scafor™ en caRol™ beschreven.

Alle kabels worden geleverd met een connector.

De bevestigingslus mag nooit een eenvoudige knoop of sluiting met kabelklemmen of gesplitst zijn.

Plaats de kabel zodanig dat deze over de gehele omtrek en lengte kan worden geïnspecteerd.

 **OPMERKING:** De kabel alleen is geen onderdeel van PBM, maar een onderdeel van een systeem; hij moet compatibel zijn met het systeem waarmee hij wordt gebruikt.

12.1.1. Samenstelling van de kabel

De kabel is gemaakt van gegalvaniseerd staal of roestvrij staal.

Om gebruikt te worden, moeten de kabeluiteinden zijn voorzien van een door Tractel® vervaardigde oog.

De terminal moet zijn:

- Oog en kous met een aluminium kous voor gegalvaniseerde kabels; en
- Oog en kous met een koperen kous voor roestvrijstalen kabels.

12.1.2. De algemene toestand van de kabel controleren

- Rol de kabel over de gehele lengte af;
- Houd de kabel, terwijl u handschoenen draagt, tussen uw duim en wijsvinger;
- Inspecteer de gehele lengte van de stalen kabel en controleer meer specifiek of:
 - Hij afgekneld is;
 - Hij gerafeld is;
 - Hij roestig is;
 - Er tieren zijn gebroken;
 - De kous in slechte staat verkeerd,
 - De kabelkous ontbreekt of is vervormd;
 - De valindicator is geactiveerd op de kabels die hiermee zijn uitgerust; en
 - Een van de kabeluiteinden voldoet niet aan de normen.

 **OPMERKING:** Als een van de bovenstaande situaties zich voordoet, moet de apparatuur uit bedrijf worden genomen.

 **Neem bij twijfel, of als u deze checklist niet begrijpt, contact op met Tractel®.**

12.2. De blocfor™ R controleren

De blocfor™-valbeveiliging wordt geleverd met zijn davitrac-console en zijn kabel.

Plaats de blocfor™ R-valbeveiliging zodanig dat deze aan beide zijden kan worden geïnspecteerd.

12.2.1. Controle van de markeringen

De valbeveiliging moet ten minste de volgende markeringen hebben, conform norm EN 365:

- De naam van de fabrikant of leverancier;
- Het CE-label;
- Deze productreferentie;
- Het partij- of serienummer;
- Het CE-nummer;
- De EN-norm gevolgd door het referentiejaar; en
- Het logo; lees de instructiehandleiding.

 **OPMERKING:** Als er markeringen ontbreken, moet de betreffende apparatuur uit bedrijf worden genomen.

12.2.2. De aanwezigheid van de verplichte onderdelen controleren

Het valbeveiligingssysteem moet ten minste het volgende bevatten:

- Zijn davitrac-console;
- Een valstopsysteem;
- Een handslinger;
- Connectors; en
- De schokdemper, als er een is.

12.2.3. De algemene toestand van de valbeveiliging controleren

Inspecteer beide zijden van de valbeveiliging en controleer meer specifiek of:

- De behuizingen zijn vervormd;
- De volledige kabel onjuist is opgerold of juist is uitgerold;
- Er ergens roest zit;
- Er pennen, schroeven of klinknagels ontbreken;
- De stalen kabel niet meer voldoet aan de eisen van hoofdstuk 12.1; en
- De valindicator is geactiveerd of, als er een is, of de schokdemper is geactiveerd.

 **OPMERKING:** Als een van de bovenstaande situaties zich voordoet, moet de apparatuur uit bedrijf worden genomen.

12.2.4. De algemene toestand van de kabel controleren

Zie hoofdstuk 12.1, De **kabel controleren, om de controle uit te voeren.**

Het uiteinde van de kabel moet zijn voorzien van een connector. Deze connector moet ook worden gecontroleerd.

12.2.5. De algemene toestand van de uitscheurbare schokdemper controleren

Als er een uitscheurbare schokdemper aanwezig is, inspecteer deze dan aan alle kanten en controleer specifiek of:

- De verpakking van de demper ontbreekt;
- De verpakking van de demper ongeopend is en niet vergleden;
- De demper niet is geactiveerd;
- De naden niet beschadigd zijn;
- Inspecteer beide zijden van de band volledig en let meer specifiek op:
 - Scheuren;
 - Sneden;
 - Oppervlakteslijtage door wrijving; en
 - Perforatie door spetters van gesmolten metaal.
- Inspecteer beide zijden van de naden volledig en controleer in het bijzonder of ze niet:

- Pluizig zijn;
- Beschadigd zijn; of
- Onderbroken zijn door doorsnijding.

 **OPMERKING:** Als een van deze situaties zich voordoet, moet de apparatuur uit bedrijf worden genomen.

12.2.6. De valbeveiligingsfunctie controleren

Dit hoofdstuk beschrijft de procedure voor het controleren van de blocfor™ Rvalbeveiligingsfunctie.

Ga in een veilige omgeving zonder risico op vallen te werk volgens de volgende instructies:

1. Bevestig de valbeveiliging verticaal aan een verankeringspunt, ten minste 2 m van de grond;
2. Haak een gewicht van 10 kg aan het uiteinde van de kabel en houd deze op zijn plaats; en
3. Laat het gewicht van 10 kg vallen.
4. De val moet worden gestopt binnen één meter (1 m) ten opzichte van de uitgangspositie van het gewicht.
5. Houd de kabel vast, haak het gewicht los en controleer of de kabel weer goed oprolt in de blocfor™.

 **OPMERKING:** Als de vergrendeling niet onmiddellijk plaatsvindt, als hij na een paar schokken optreedt, mag het product niet worden gebruikt en moet het worden geretourneerd aan Tractel® of een erkende reparateur.

12.2.7. Het reddingshefsysteem controleren

Dit hoofdstuk beschrijft de procedure voor het controleren van het blocfor™ Rreddingsfunctie.

Ga in een veilige omgeving zonder risico op vallen te werk volgens de volgende instructies:

1. Installeer de blocfor™-valbeveiliging op een verankeringspunt in verticale positie;
2. Wikkel de kabel af en sluit een gewicht van 150 kg aan op het uiteinde van de kabel;
3. Schakel de blocfor™-lier in door op de rode knop te drukken;
4. hijs het gewicht van 150 kg met behulp van de handslinger;
5. Laat de handslinger weer los; de vergrendeling moet onmiddellijk plaatsvinden, zonder wegglijden;
6. Wacht drie minuten; en
7. Breng het gewicht terug naar beneden.



OPMERKING: Als de vergrendeling niet onmiddellijk plaatsvindt, als hij na een paar schokken optreedt of als het gewicht al vóór de vertraging van drie minuten zakt, mag het product niet worden gebruikt en moet het worden geretourneerd aan Tractel® of een erkende reparateur.

12.3. De lieren van de caRol™ R, caRol™ TS en caRol™ MO controleren

De caRol™-lier wordt geleverd met zijn davitrac-console en zijn kabel.

Plaats de caRol™-lier zodanig dat deze van alle kanten kan worden geïnspecteerd.

12.3.1. Controle van de markeringen

De caRol™-lier moet ten minste de volgende markering hebben:

- De naam van de fabrikant of leverancier;
- Het CE-label;
- De productreferentie;
- Het partij- of serienummer;
- De EN-norm gevolgd door het referentiejaar; en
- Het logo; lees de instructiehandleiding.



OPMERKING: Als er markeringen ontbreken, moet de betreffende apparatuur uit bedrijf worden genomen.

12.3.2. De aanwezigheid van de verplichte onderdelen controleren

De caRol™-lier moet ten minste de volgende zaken hebben:

- Zijn davitrac-console;
- Een caRol™-kabel;
- De lier met al zijn onderdelen;
 - Een handslinger voor de caRol™ R en TS;
 - Een plastic handvat voor de caRol™ R en TS;
 - Een bedieningskast voor de caRol™ MO; en
 - Elektrische connectors voor de caRol™ MO.

12.3.3. De algemene toestand van de caRol™-lier controleren

Inspecteer beide zijden van de caRol™-lier en controleer meer specifiek of:

- De behuizingen zijn vervormd;
- De handslinger en de plastic handgreep zijn vervormd;
- De volledige kabel onjuist is opgerold of juist is uitgerold;
- Er ergens roest zit;
- Er pennen, schroeven of klinknagels ontbreken;
- De stalen kabel niet meer voldoet aan de eisen van hoofdstuk 12.1;



OPMERKING: Als een van deze situaties zich voordoet, moet de apparatuur uit bedrijf worden genomen.

12.3.4. Voor de caRol™ MO

Naast de caRol™-controles die zijn beschreven in hoofdstukken 12.3.1, 12.3.2 en 12.3.3, is het noodzakelijk om de volgende aanvullende controles uit te voeren op de caRol™ MO.

- Controleren of de bedieningskast en alle functies juist werken;
- Controleren of de elektrakabel in goede staat verkeert en controleren dat er geen sprake is van een van de volgende storingen:
 - Een ingesneden draad;
 - Een draad met ontbrekende isolatielaag;
 - Een onjuist aangesloten draad; en
- Controleer ook of de eindschakelaars naar behoren werken.



OPMERKING: Het niet naleven van de bovenstaande controles betekent niet noodzakelijkerwijs dat de apparatuur uit bedrijf moet worden genomen, maar het toestel mag niet worden gebruikt totdat het door Tractel of een erkende reparateur is gerepareerd.

12.3.5. De algemene toestand van de kabel controleren

Zie hoofdstuk 12.1, De kabel controleren, om de controle uit te voeren.

Het uiteinde van de kabel moet zijn voorzien van een haak. Deze haak moet ook worden gecontroleerd.

12.3.6. Het correct functioneren van de caRol™-lier controleren

Ga in een veilige omgeving zonder risico op vallen te werk volgens de volgende instructies:

Installeer de caRol™-lier met zijn console aan de mast van een davitrac.

Om de juiste werking van de vergrendeling te controleren, gebruikt u een gewicht met een gewicht van:

- 275 kg bevestigd aan het uiteinde van de kabel voor de caRol™ R;
- 550 kg bevestigd aan het uiteinde van de kabel voor de caRol™ TS en caRol™ MO.

Ga als volgt verder met de controle van het stoppen van het gewicht:

1. Hijs het gewicht met de caRol™-lier;
2. Laat de draaislinger of knop van de bedieningskast los;

3. De vergrendeling moet onmiddellijk plaatsvinden, zonder wegglijden;
4. Wacht drie minuten; en
5. Breng het gewicht terug naar beneden.



OPMERKING: Als de vergrendeling niet onmiddellijk plaatsvindt, als hij na een paar schokken optreedt of als het gewicht al vóór de vertraging van drie minuten zakt, mag het product niet worden gebruikt en moet het worden geretourneerd aan Tractel® of een erkende reparateur.

12.3.6.1. Extra controle voor de caRoL MO

De caRoL™ MO is uitgerust met een eindschakelaar die ook getest moet worden op de davitrac. Tijdens het hijsen moet het uiteinde van de kabel 50 cm onder de davitrac-kop stoppen als deze zich in positie P1 bevindt op 700 m (volgens de davitrac-instructies)



OPMERKING: Het niet naleven van de bovenstaande controle betekent niet noodzakelijkerwijs dat de apparatuur uit bedrijf moet worden genomen, maar het toestel mag niet worden gebruikt totdat het door Tractel of een erkende reparateur is gerepareerd.

12.4. De scafor™ R controleren

De scafor™ R wordt geleverd met zijn davitrac-console, zonder kabel.

Zie de instructies 'scafor™ R-lier - Uitgerust met een console voor de davitrac Tractel®' om deze te controleren.

12.5. De consoles van de blocfor™, caRoL™ en scafor™ controleren

De davitrac-consoles worden bij hun systeem geleverd. Voor de systeemcontrole raadpleegt u de bijbehorende hoofdstukken.

Plaats de console zodanig dat alle kanten gecontroleerd kunnen worden.

12.5.1. Controle van de markeringen

De console moet ten minste de volgende markering hebben:

- De naam van de fabrikant of leverancier;
- De productreferentie;
- Het partij- of serienummer;
- De EN-norm gevolgd door het referentiejaar; en
- Het logo; lees de instructiehandleiding.



OPMERKING: Als er markeringen ontbreken, moet de betreffende apparatuur uit bedrijf worden genomen.

12.5.2. De aanwezigheid van de verplichte onderdelen controleren

De davitrac-console moet ten minste het volgende bevatten:

- De davitrac console;
- Twee borgpennen; en
- Twee veiligheidsspinnen die door middel van een kabeltje met de console zijn verbonden.

12.5.3. De algemene toestand van de console controleren

Inspecteer beide zijden van de console en controleer meer specifiek of:

- De console op welke manier dan ook vervormd is;
- De montagegaten op welke manier dan ook vervormd zijn;
- De borgpennen en veiligheidsspinnen op welke manier dan ook vervormd zijn; en
- Of er ergens roest zit.



OPMERKING: Het niet naleven van de bovenstaande controle betekent niet noodzakelijkerwijs dat de apparatuur uit bedrijf moet worden genomen, maar het toestel mag niet worden gebruikt totdat het door Tractel of een erkende reparateur is gerepareerd.

13. Levensduur

Tractel®-PBM van textiel, zoals harnessen, vanglijnen, touwen en schokdempers, Tractel® mechanische PBM, zoals stopcable™ en stopfor™ valbeveiligers, blocfor™ automatisch blokkerende valbeveiligers en Tractel® reddingslijnen en verankeringsystemen kunnen worden gebruikt vanaf de productiedatum, op voorwaarde dat ze:

- Normaal worden gebruikt, in overeenstemming met de aanbevelingen voor gebruik in deze handleiding;
- Periodiek geïnspecteerd worden. Deze inspectie moet ten minste eenmaal per jaar worden uitgevoerd door een erkende en competente monteur. Na voltooiing van deze periodieke inspectie moet het product schriftelijk worden gecertificeerd als geschikt om opnieuw in bedrijf te worden gesteld; en
- Volledig voldoen aan de opslag- en transportvoorwaarden die in deze handleiding worden beschreven.

Als algemene regel en afhankelijk van de toepassing van de hierboven vermelde gebruiksvoorwaarden kan de levensduur langer zijn dan 10 jaar.

14. Verwijdering

Bij het afvoeren van het product moeten de verschillende componenten worden gerecycled door metalen en synthetische componenten te scheiden en te sorteren. Deze materialen moeten worden gerecycled door gespecialiseerde organisaties. Bij het afvoeren van het product moet een gekwalificeerde persoon de onderdelen demonteren en scheiden.

NL

Onderdeel	Behandel als afval van het type:
Console, borgpennen, afstandhouder, schroeven en as van de kabelgeleidingsrol.	Staal
caRol™ R en caRol™ TS	Staal

Voor de caRol™ MO, scafor™ R en blocfor™, zie hun respectievelijke handleiding.

Naam en adres van de fabrikant:

Tractel SAS - RD 619 - BP 38

Saint-Hilaire-sous-Romilly

10102 Romilly-sur-Seine

Inspectierapport

Type of product Type de produit Produktbezeichnung Produkttype Tipo de producto Tipo di prodotto Tipo de produto Τύπος προϊόντος Produkttype Produkttyp Tuotetyypit Produkttype Тип продукту Тип изделия	Product reference Référence produit Artikelnummer Produktcode Referencia producto Riferimento prodotto Referência do produto Κωδικός προϊόντος Produktreferanse Produktreferens Tuotteen viitenumero Produktnummer Oznaczenie produktu Артикул изделия	Serial number Numéro de série Seriennummer Seriennummer Numero de serie Numero di serie Número de série Σειριακός αριθμός Seriennummer Seriennummer Sarjanumero Seriennummer Numer seryjny Серийный номер	Name of user Nom de l'utilisateur Name des Benutzers Naam van de gebruiker Nombre del usuario Nome dell'utilizzatore Nome do utilizador Όνομα του χρήστη Brukerens navn Användarens namn Käyttäjän nimi Brugerens navn Nazwisko użytkownika Фамилия пользователя
Date of manufacturing Date de fabrication Herstellungsdatum Fabricagedatum Fecha de fabricación Data di produzione Data de fabrico Ημερομηνία κατασκευής Fabrikasjonsdato Tillverkningsdatum Valmistuspäivä Fabrikationsdato Data produkcji Дата производства	Date of purchase Date d'achat Kaufdatum Aankoopdatum Fecha de compra Data di acquisto Data de compra Ημερομηνία αγοράς Kjøpedato Inköpsdatum Ostöpäivä Købsdato Data zakupu Дата покупки	X=Date of commissioning X=Date de mise en service X=Datum der Inbetriebnahme X=Datum ingebruikneming X=Fecha de puesta en servicio X=Data di messa in servizio X=Data de entrada em serviço X=Ημερομηνία θέσης σε λειτουργία X=Dato for bruk første gang X=Första användningsdagen X=Käyttöönottopäivä X=Data for ibrugtagning X=Data przekazania do użytku X=Дата ввода в эксплуатацию	

NL

No	X	X+1	X+2	X+3	X+4	X+5	X+6	X+7	X+8	X+9	X+10
12.2 blocfor™ 20R & 30R											
12.2.1											
12.2.2											
12.2.3											
12.2.4											
12.2.5											
12.2.6											
12.2.7											
12.3 caRol™ R, caRol™ TS & caRol™ MO											
12.3.1											
12.3.2											
12.3.3											
12.3.4											
12.3.5											
12.3.6											
12.3.6.1											
12.5 brackets blocfor™, caRol™ & scafor™											
12.5.1											
12.5.2											
12.5.3											
A											
B											
C											
D											
E											

Índice

1. Instrucciones importantes.....	67	6.2.1.2. Operación de elevación de carga.....	73
2. Definiciones y pictogramas.....	68	6.2.2. caRoI™ TS	73
2.1. Definiciones.....	68	6.2.3. caRoI™ MO	73
2.2. Pictogramas.....	68	6.3. scafoR™ R.....	74
3. Condiciones de funcionamiento	68	7. Uso prohibido	74
3.1. Comprobaciones antes del uso	68	8. Equipos asociados	74
3.1.1. blocfoR™ 20R y 30R	69	8.1. EPI.....	74
4. Funciones y descripciones	69	8.2. Elevación	74
4.1. blocfoR™ 20R y 30R	69	9. Transporte y almacenamiento	74
4.2. caRoI™	70	10. Conformidad del equipo	74
4.2.1. caRoI™ R	70	11. Marcado.....	75
4.2.2. caRoI™ TS	70	12. Inspección periódica y reparación.....	75
4.2.3. caRoI™ MO	70	12.1. Comprobación del cable.....	76
4.3. scafoR™ R.....	70	12.1.1. Composición del cable	76
5. Instalación	70	12.1.2. Comprobación del estado general del cable	76
5.1. blocfoR™ 20R y 30R	71	12.2. Comprobación del blocfoR™ R.....	76
5.1.1. Instalación de blocfoR™ 20R y 30R en el soporte blocfoR™ davitrac.....	71	12.2.1. Comprobación del marcado	76
5.1.2. Instalación del soporte blocfoR™ davitrac en el mástil del davitrac	71	12.2.2. Comprobación de que los componentes obligatorios están presentes.....	76
5.1.3. Desmontaje del soporte blocfoR™ del mástil del davitrac	71	12.2.3. Comprobación del estado general del sistema de detención de caídas	76
5.2. caRoI™	71	12.2.4. Comprobación del estado general del cable	77
5.2.1. Instalación de los cabrestantes caRoI™ en el soporte caRoI™ davitrac	71	12.2.5. Comprobación del estado general del absorbedor de energía rompible	77
5.2.2. Instalación del soporte caRoI™ davitrac en el mástil del davitrac	71	12.2.6. Comprobación de la función de detención de caídas	77
5.2.3. Desmontaje del soporte caRoI™ davitrac	72	12.2.7. Comprobación del sistema de rescate por izado	77
5.3. scafoR™ R.....	72	12.3. Comprobación de los cabrestantes caRoI™ R, caRoI™ TS y caRoI™ MO.....	77
5.3.1. Instalación del cabrestante scafoR™ R en el soporte scafoR™ davitrac	72	12.3.1. Comprobación del marcado	77
5.3.2. Instalación del soporte scafoR™ davitrac en el mástil del davitrac	72	12.3.2. Comprobación de que los componentes obligatorios están presentes.....	78
5.3.3. Desmontaje del soporte scafoR™ R davitrac	72	12.3.3. Comprobación del estado general del cabrestante caRoI™	78
6. Uso	72	12.3.4. Para el caRoI™ MO.....	78
6.1. blocfoR™ 20R y 30R	73	12.3.5. Comprobación del estado general del cable	78
6.1.1. Funcionamiento de rescate con blocfoR™ R.....	73	12.3.6. Comprobación del correcto funcionamiento del cabrestante caRoI™	78
6.1.1.1. Activación de la función de recuperación	73	12.3.6.1. Comprobación adicional del caRoI™ MO	78
6.1.1.2. Regrese a la función de detención de caídas.....	73	12.4. Comprobación del scafoR™ R.....	78
6.2. caRoI™	73		
6.2.1. caRoI™ R	73		
6.2.1.1. Operación de rescate con el cabrestante caRoI™ R.....	73		

12.5. Comprobación de los soportes blocfor™, caRoI™ y scafor™	79
12.5.1. Comprobación del marcado	79
12.5.2. Comprobación de que los componentes obligatorios están presentes	79
12.5.3. Comprobación del estado general del soporte	79
13. Vida útil	79
14. Eliminación	79

1. Instrucciones importantes

- Antes de utilizar el producto, es fundamental que el supervisor y el operador revisen y comprendan la información del manual proporcionado por Tractel SAS, con el objetivo de garantizar un uso seguro y eficaz del equipo. Este manual debe estar en todo momento a disposición de todos los operadores. Puede solicitar más copias a Tractel®.
- Antes de utilizar este equipo de seguridad, es fundamental que los usuarios estén formados en su uso. Compruebe el estado del producto y del equipo asociado y asegúrese de que haya suficiente espacio libre para las caídas.
- El producto solo puede ser utilizado por operadores formados y cualificados o por operadores bajo la vigilancia de un supervisor.
- El producto no debe utilizarse y debe ser inspeccionado por Tractel SAS o por un técnico autorizado y cualificado, que debe autorizar por escrito la nueva puesta en marcha del producto, si:
 - No está en un buen estado de manera visible.
 - Existen dudas acerca de su seguridad.
 - Se ha utilizado para detener una caída.
 - No se ha sometido a una inspección periódica durante los últimos 12 meses; la seguridad del usuario depende de que el equipo sea eficaz y resistente.
- Se recomienda efectuar una inspección visual antes de cada uso; el operador debe asegurarse de que cada componente esté en buenas condiciones de funcionamiento, en particular inspeccionando el estado y la presencia del anillo de rotación del mástil en el mástil. Cuando se realiza, las funciones de seguridad no deben deteriorarse en modo alguno.
- No puede efectuarse ninguna modificación ni adición sin el consentimiento previo y por escrito de Tractel SAS. El equipo debe transportarse y almacenarse en su embalaje original.
- Si el peso del operador más el de su equipo está comprendido entre los 100 kg y los 150 kg, es fundamental asegurarse de que el peso total no supere el límite de carga de trabajo de cada componente del sistema de detención de caídas.
- Este producto se puede utilizar en temperaturas que oscilan entre -35 °C y + 60 °C.
- Deberá cumplir con las normativas locales de trabajo aplicables.
- Al utilizar este producto, el operador debe estar en buenas condiciones físicas y psicológicas. En caso de duda, consulte a su médico o al médico del trabajo. Las mujeres embarazadas no deben utilizar este producto.
- Este producto no debe utilizarse más allá de sus límites ni en ninguna otra situación que no sea para su uso previsto. (Consulte el capítulo 4, Funciones y descripciones).
- Antes de cada uso de un sistema de detención de caídas, compruebe que haya suficiente espacio libre para caídas y que no haya obstáculos en el recorrido de la caída.
- Un arnés de cuerpo entero de conformidad con la norma EN 361 es el único equipo que se puede utilizar alrededor del cuerpo en un sistema de detención de caídas; fíjelo al punto marcado con una A en el arnés.
- Para la seguridad del operador, es esencial que el dispositivo o el punto de anclaje esté colocado correctamente y que el trabajo se lleve a cabo de manera que se reduzca al mínimo el riesgo de las caídas y de la altura.
- Para la seguridad del operador, si el producto se revende fuera del primer país de destino, el distribuidor debe suministrar: un manual de instrucciones y directrices sobre su mantenimiento para las inspecciones y reparaciones periódicas, todo redactado en el idioma del país donde se utilice el producto.
- Además del equipo de protección contra caídas, es esencial para la seguridad del operador y del supervisor que utilicen un equipo de protección individual como cascos, gafas de seguridad, guantes y calzado de seguridad, al manipular y utilizar este producto.
- El producto solo se puede utilizar con el equipo asociado descrito en este manual. (Consulte el capítulo 8, Equipos asociados).
- Este producto solo puede utilizarse en presencia de al menos dos operadores.
- No utilice más de dos equipos asociados en el producto al mismo tiempo.
- Peligro al utilizar varios equipos donde la función de seguridad de uno de ellos puede afectar o interferir con la función de seguridad de otro.
- Antes del uso, el supervisor y el operador deben leer y comprender la información de los manuales de los dispositivos EN 1496 y EN 360, los soportes permanentes del manual davitrac y davimast y el manual davitrac.



NOTA:

Para cualquier aplicación especial, póngase en contacto con Tractel®.

2. Definiciones y pictogramas

2.1. Definiciones

“**Sistema**”: este manual se refiere a los sistemas de detención de caídas o cabrestantes que se fijan a su soporte davitrac.

“**Supervisor**”: persona o departamento responsable de la gestión del producto descrito en el manual y de la seguridad a la hora de utilizarlo.

“**Técnico**”: persona responsable de las operaciones de mantenimiento descritas en el manual, que está cualificada y familiarizada con el producto.

“**Operador**”: persona que utiliza el producto según lo previsto.

“**EPI**”: equipo de protección individual contra las caídas de altura.

“**Conector**”: elemento de conexión de los componentes de un sistema de detención de caídas. Cumple con la norma EN 362.

“**Arnés de detención de caídas**”: dispositivo que se lleva alrededor del cuerpo para protegerse contra caídas. Se compone de correas y hebillas. Cuenta con puntos de anclaje de protección contra caídas marcados con una A si se pueden utilizar solos, o marcados con A/2 si deben utilizarse en combinación con otro punto A/2. Cumple con la norma EN 361.

“**Protección contra caídas autorretráctil**”: dispositivo de detención de caídas con función de bloqueo automático y sistema automático de tensión y retorno para el cordón retráctil.

“**Cordón autorretráctil**”: elemento de conexión de un sistema de protección contra caídas autorretráctil. Puede estar hecho de cable metálico, correa o fibra sintética, según el tipo de dispositivo.

“**Peso máximo del operador**”: se refiere al peso máximo del operador vestido, utilizando EPI y ropa de trabajo y llevando las herramientas y piezas necesarias para un trabajo.

“**Límite de carga de trabajo**”: se refiere a la carga de trabajo límite de un dispositivo de elevación de equipos.

“**Sistema de detención de caídas**”: conjunto compuesto por los siguientes elementos:

- Un dispositivo de anclaje.
- Un componente de enlace.
- Protección contra caídas según la norma EN 363.
- Un arnés de detención de caídas.

“**Dispositivo de rescate por izado según la norma EN 1496 clase B**”: se refiere al componente o subconjunto de un equipo de rescate que permite izar a un operador con la ayuda de un rescatador desde un punto bajo hasta un punto alto y está equipado con una función de descenso manual adicional para bajar al operador sobre una distancia de hasta 2 m.

“**Equipo de rescate**”: se refiere al sistema personal de protección contra caídas mediante el cual una persona puede salvarse a sí misma o a otras a fin de evitar cualquier caída.

2.2. Pictogramas



PELIGRO: Cuando está al comienzo de un párrafo, indica que se trata de instrucciones para evitar lesiones a los operadores, particularmente lesiones mortales, graves o leves y daños al medioambiente.



IMPORTANTE: Colocado al comienzo de un párrafo, indica que se trata de instrucciones destinadas a evitar fallos o daños en el equipo, pero sin poner en peligro directamente la vida o la salud del operador o la de otros, o es poco probable que cause daño al medio ambiente.



NOTA: Cuando está al principio de un párrafo, indica que se trata de instrucciones para asegurar la eficacia o la comodidad de las operaciones de instalación, uso o mantenimiento.

3. Condiciones de funcionamiento

3.1. Comprobaciones antes del uso



PELIGRO: Antes de realizar cualquier trabajo de instalación, el instalador debe tener estas instrucciones disponibles.

Antes de instalar un sistema en el soporte davitrac

- El marcado del producto debe estar presente y ser legible.
- Antes de cada uso, asegúrese de que el producto esté visiblemente en buenas condiciones, sin marcas, impactos ni deformaciones. Si no es así, no lo utilice e informe al supervisor.
- Para los sistemas EPI, compruebe que el sistema (bloctor™ 20R y 30R) esté correctamente fijado a su soporte davitrac bloctor™.

- Para los dispositivos de rescate por izado, compruebe que el sistema (caRoI™ R 250, de 20 m y 30 m, scafor™ R 500, blocfor™ 20R y 30R) esté correctamente fijado a su soporte davitrac específico.
- Para los sistemas de elevación, compruebe que el sistema (caRoI™ TS o MO) esté correctamente fijado al soporte caRoI™ davitrac.
- Antes de realizar el trabajo, el instalador debe disponer el sitio de manera que el trabajo de instalación se lleve a cabo en las condiciones de seguridad requeridas, específicamente de conformidad con la normativa laboral. Deberá utilizar el equipo de protección individual o colectivo necesario para tal fin.

Después de instalar un sistema en el soporte davitrac

- Compruebe que el soporte davitrac, junto con su sistema, esté conectado correctamente al mástil davitrac con los pasadores y que los pasadores de bloqueo están fijados en su lugar en el soporte con un cable.
- Compruebe que los cables del sistema estén tendidos correctamente por encima de las poleas guía sin cruzarse entre sí.
- Compruebe que los cables del sistema EPI estén tendidos por encima de la polea identificada como EPI (figura 2) y que los cables para elevar o mover al operador estén tendidos por encima de la polea identificada como de elevación (figura 2). Estas poleas se colocan en el cabezal de anclaje del davitrac.
- Para obtener información sobre cómo utilizar los sistemas, consulte las instrucciones de funcionamiento suministradas con el sistema.
- Compruebe siempre antes de su uso que:
 - El cable no muestra signos de abrasión, deshilachado, quemaduras o cortes.
 - El cable no muestra signos de flexión, abrasión, corrosión o cortes.

3.1.1. blocfor™ 20R y 30R

- Compruebe el estado de toda la longitud de la cinta; el cable metálico no debe mostrar signos de flexión, abrasión, corrosión o cortes.
- Compruebe que la cinta se bloquea cuando se tira rápidamente de su extremo y que se enrolla y se desenrolla normalmente en toda su longitud.
- Compruebe el estado de la carcasa (sin distorsión, presencia de tornillos, etc.).
- Compruebe el estado y el funcionamiento de los conectores: sin distorsión visible y que se pueden abrir, cerrar y bloquear.
- Compruebe el estado del arnés y los conectores de los componentes asociados. Consulte las instrucciones específicas para cada producto.
- Compruebe todo el sistema de detención de caídas.
- Compruebe que el soporte esté bloqueado correctamente en el mástil davitrac.

- Compruebe que el equipo esté en función automática de detención de caídas: la función de recuperación no debe activarse antes del uso.
- Compruebe que la función de recuperación se active y desactive correctamente.
- Compruebe que la cinta se bloquea cuando se tira rápidamente de su extremo y que se enrolla y se desenrolla normalmente en toda su longitud.

4. Funciones y descripciones



IMPORTANTE: Los soportes davitrac están destinados para un sistema específico de uso exclusivo en el davitrac de Tractel®.

- El soporte davitrac blocfor™ solo se puede utilizar como punto de anclaje con el blocfor™ 20R o 30R según la norma EN 360.
- Los soportes davitrac blocfor™, caRoI™ y scafor™ solo se pueden utilizar como puntos de anclaje respectivamente con los dispositivos de rescate por izado blocfor™ 20R y 30R, caRoI™ R y scafor™ R según la norma EN 1496.
- Los soportes davitrac caRoI™ y scafor™ solo pueden utilizarse como puntos de anclaje respectivamente con los dispositivos de trabajo para acceso con cuerdas caRoI™ R, caRoI™ MO y scafor™ R según los requisitos de la Directiva 2001/45/CE.
- Los soportes davitrac caRoI™ y scafor™ solo pueden utilizarse como puntos de anclaje respectivamente con los sistemas de elevación de carga caRoI™ TS 500, caRoI™ MO y scafor™ R según los requisitos de la Directiva 2006/42/CE. En este caso, la LCT máxima es de 500 kg para la elevación de cargas.



NOTA:

Quando se utiliza el davitrac para elevar una carga, está estrictamente prohibido utilizarla simultáneamente como punto de anclaje del EPI. En esta configuración, el operador debe asegurarse mediante un punto de anclaje de detención de caídas independiente.

4.1. blocfor™ 20R y 30R

El sistema de detención de caídas blocfor™ 20R y 30R es un sistema de detención de caídas autorretractil según la norma EN 360; consulte la sección 4 del manual adjunto de blocfor™ ESD - EN 360.

- El blocfor™ 20R y 30R con un cable de acero galvanizado se pone a prueba para garantizar que pueda soportar el peso de un operador equipado con sus herramientas y equipos de hasta 150 kg.

- El soporte blocfor™ davitrac se pone a prueba para garantizar que pueda soportar el peso de un operador equipado con sus herramientas y equipos de hasta 150 kg.

Está equipado con un dispositivo de rescate por izado o descenso (EN 1496 clase B): función de recuperación que permite al rescatador subir o bajar al operador después de una caída. Se utiliza verticalmente cuando se instala en el soporte del davitrac.

Este dispositivo se desconecta cuando blocfor™ se utiliza como sistema de detención de caídas.

La función de rescate descendente está limitada a un descenso máximo de 2 m. Más allá de esta altura, utilice un descensor conforme a la norma EN 341.

4.2. caRol™

El soporte caRol™ davitrac se puede utilizar para fijar:

- Un cabrestante para un dispositivo de rescate por izado, caRol™ R.
- Un cabrestante para elevar cargas, caRol™ TS.
- Un cabrestante para la elevación de cargas o acceso con cables, según la Directiva 2001/45/CE, caRol™ MO.

4.2.1. caRol™ R

Uso en rescate por izado

El cabrestante caRol™ R es un dispositivo de rescate por izado según la norma EN 1496. En esta configuración, su capacidad máxima es de 150 kg. Su función de recuperación permite al rescatador subir o bajar al operador después de una caída.

Uso en elevación de cargas

El caRol™ R es un cabrestante de elevación de carga según la Directiva 2006/42 CE con una LCT máx. de 250 kg. Su función de elevación permite al operador subir o bajar una carga máx. de 250 kg.

4.2.2. caRol™ TS

El caRol™ TS es un cabrestante de elevación de carga según la Directiva 2006/42 CE con una LCT máx. de 500 kg. Su función de elevación permite al operador subir o bajar una carga máx. de 500 kg.

4.2.3. caRol™ MO

El caRol™ MO es un cabrestante de elevación de carga con motor según la Directiva 2006/42 CE con una LCT máx. de 500 kg. Su función de elevación permite al operador subir o bajar una carga máx. de 500 kg.

Cuando se utiliza para accesos con cables, solo se puede conectar un operador al cabrestante caRol™

MO. Debe estar siempre conectado a un sistema de detención de caídas con función de recuperación. Consulte el manual del caRol™ MO.

4.3. scafor™ R

El soporte scafor™ davitrac se puede utilizar para fijar un cabrestante scafor™.

Uso en rescate por izado

El cabrestante scafor™ R es un dispositivo de rescate por izado según la norma EN 1496. En esta configuración, su capacidad máxima es de 150 kg. Su función de recuperación permite al rescatador subir o bajar al operador después de una caída.

Uso en elevación de cargas

El scafor™ R es un cabrestante de elevación de carga según la Directiva 2006/42 CE con una LCT máx. de 500 kg. Su función de elevación permite al operador subir o bajar una carga máx. de 500 kg.

5. Instalación

Para obtener información sobre cómo utilizar los sistemas fijados a los soportes, consulte los manuales suministrados con cada sistema.

Antes de colocar el soporte davitrac en el mástil del davitrac, el operador debe asegurarse de que el mástil esté colocado correctamente en su soporte y que esta esté firmemente sujeto a la estructura conforme a las instrucciones del soporte davitrac.

El soporte de anclaje davitrac solo puede instalarse en el mástil del davitrac.

Están equipados con dispositivos de llave diseñados para colocar el soporte en la parte superior o inferior del mástil del davitrac.

Los soportes davitrac están equipados con pasadores de bloqueo con un pasador de seguridad, conectados por un cable de acero.

Cuando solo se monta un sistema, debe instalarse en la parte trasera del mástil:

- Se coloca un cabrestante scafor™ R o caRol™ en la posición alta (figura 3.a).
- El dispositivo de detención de caídas™ R está en la posición baja (figura 3.b).

Cuando se instalan varios sistemas, debe hacerse de la siguiente manera:

- Se coloca un cabrestante scafor™ R o caRol™ en la posición alta, en la parte trasera del mástil (figura 3.c).

- El dispositivo de detención de caídas™ R se coloca en la posición baja, en la parte delantera del mástil (figura 3.c).

No se permite ninguna otra configuración.

Dependiendo de la posición de su sistema, pase el cable por las poleas de transferencia (figura 3). Para los equipos de montaje delantero, el cable debe pasar por encima de la polea delantera. Para los equipos de montaje trasero, el cable debe pasar por encima de la polea trasera.

La posición del cabezal de anclaje se puede establecer en tres posiciones según sea necesario. Bloquéelo siempre en su posición con el pasador de seguridad.

 **NOTA:** No se permite ningún otro ensamblaje aparte de los establecidos anteriormente sin la aprobación por escrito de Tractel®.

 **NOTA:** Las cargas indicadas son los valores máximos aplicables, que en ningún caso deben multiplicarse por el número de puntos de anclaje situados en el cabezal o el mástil del davitrac.

5.1. blocfor™ 20R y 30R

Antes de utilizar blocfor™ 20R o 30R por primera vez, es necesario instalarlo en el soporte suministrado para este propósito.

5.1.1. Instalación de blocfor™ 20R y 30R en el soporte blocfor™ davitrac

1. Coloque el punto de anclaje blocfor™ en el punto de anclaje del soporte (figura 4.a) y coloque la arandela y la contratuerca sin apretarlas.
2. Coloque el soporte de ángulo plano en la bandeja de cables del soporte blocfor™ y ajústelo. A continuación, coloque el tornillo de montaje.
3. Apriete firmemente la contratuerca (figura 4.a) y el tornillo del soporte de ángulo plano (figura 4.a).

5.1.2. Instalación del soporte blocfor™ davitrac en el mástil del davitrac

1. El soporte blocfor™ davitrac siempre se coloca en la posición baja en el mástil (figura 5):
 - En la parte delantera, si se utiliza otro equipo compatible.
 - En la parte trasera, si el soporte blocfor™ es el único equipo.
2. Coloque los orificios del soporte en línea con los dos orificios que hay en la parte inferior del mástil (figura 5).
3. Introduzca los pasadores fijados al soporte en los orificios (figura 5).

4. Bloquéelos con los pasadores de seguridad (figura 5).
5. Extraiga el cable del blocfor™ para pasarlo por la correspondiente polea guía (figura 5).
6. Retire el pasador del cable anti-saltos y coloque el cable sobre la polea del EPI en el cabezal de anclaje (figura 5).
7. Introduzca el pasador del cable anti-saltos y bloquee el pasador de seguridad (figura 5).

5.1.3. Desmontaje del soporte blocfor™ del mástil del davitrac

1. Desbloquee el pasador de seguridad del cable anti-saltos y retírelo (figura 5).

 **PELIGRO:** El cable regresa automáticamente mediante el soporte blocfor™; tenga cuidado de que no haga movimientos bruscos.

2. Retire el cable de las poleas (figura 5).
3. Retire los pasadores de seguridad fijados a los pasadores del soporte blocfor™ (figura 5).
4. Retire los pasadores del soporte (figura 5) y sujete el soporte y el soporte blocfor™ para evitar cualquier daño al equipo.
5. Sustituya los pasadores y los pasadores de seguridad en el soporte.

5.2. caRol™

Antes de utilizar caRol™ por primera vez, es necesario instalarlo en el soporte suministrado para este propósito.

5.2.1. Instalación de los cabrestantes caRol™ en el soporte caRol™ davitrac

1. Coloque el cabrestante caRol™ en la placa del soporte caRol™ davitrac (figura 4.b).
2. Coloque el cabrestante caRol™ frente a los orificios correspondientes en la placa de soporte caRol™ (figura 4.b).
3. Introduzca los cuatro tornillos suministrados con el soporte en los orificios (figura 4.b).
4. Coloque las arandelas en los tornillos y apriete firmemente las cuatro contratuercas (figura 4.b)

5.2.2. Instalación del soporte caRol™ davitrac en el mástil del davitrac

1. El soporte caRol™ davitrac siempre se coloca en la posición alta, en la parte trasera del mástil (figura 5).
2. Coloque los orificios del soporte en línea con los dos orificios que hay en la parte superior del mástil (figura 5).

3. Introduzca los pasadores fijados al soporte en los orificios (figura 5).
4. Bloquéelos con los pasadores de seguridad (figura 5).
5. Extraiga el cable del caRoI™ para pasarlo por la correspondiente polea guía (figura 5).
6. Retire el pasador del cable anti-saltos y coloque el cable sobre la polea de elevación en el cabezal de anclaje (figura 5) (para operaciones de rescate y elevación de carga o accesos con cuerdas).
7. Introduzca el pasador del cable anti-saltos y bloquee el pasador de seguridad (figura 5).

5.2.3. Desmontaje del soporte caRoI™ davitrac

1. Desbloquee el pasador de seguridad del cable anti-saltos y retírelo (figura 5).
2. Retire el cable de las poleas (figura 5).
3. Retire los pasadores de seguridad fijados a los pasadores del soporte caRoI™ (figura 5).
4. Retire los pasadores del soporte (figura 5) y sujete el soporte y el caRoI™ para evitar cualquier daño al equipo.
5. Sustituya los pasadores y los pasadores de seguridad en el soporte.

5.3. scafoR™ R

Antes de utilizar scafoR™ R por primera vez, es necesario instalarlo en el soporte suministrado para este propósito.

5.3.1. Instalación del cabrestante scafoR™ R en el soporte scafoR™ davitrac

1. Coloque el cabrestante scafoR™ R en el pasador de posicionamiento superior del soporte scafoR™ davitrac (figura 4.C).
2. Coloque el clip de anclaje del cabrestante scafoR™ R en el lado opuesto al orificio del punto de anclaje del soporte scafoR™ (figura 4.C).
3. Introduzca el tornillo suministrado con el soporte en el orificio del punto de anclaje del cabrestante scafoR™ R (figura 4.C).
4. Coloque la arandela en el tornillo y apriete firmemente la contratuerca (figura 4.C).

5.3.2. Instalación del soporte scafoR™ davitrac en el mástil del davitrac

1. El soporte scafoR™ davitrac se coloca fuera del mástil en los dos orificios de anclaje situados en la parte superior del mástil del davitrac (figura 5).
2. Coloque los orificios del soporte en línea con los orificios del mástil (figura 5).
3. Introduzca los pasadores fijados al soporte en los orificios (figura 5).

4. Bloquéelos con los pasadores de seguridad (figura 5).
5. Extraiga el cable del cabrestante para pasarlo por la polea guía externa del mástil (figura 5).
6. Retire el pasador del cable anti-saltos y coloque el cable.
 - a. Por encima de la polea de elevación (figura 5) para una operación de rescate.
 - b. Por encima de la polea de elevación (figura 5) para una operación de elevación de carga.
 - c. Por encima de la polea de elevación (figura 5) para un acceso con cuerdas.
7. Introduzca el pasador del cable anti-saltos y bloquee el pasador con los pasadores de seguridad (figura 5).

5.3.3. Desmontaje del soporte scafoR™ R davitrac

1. Retire el pasador del cable anti-saltos (figura 5).
2. Retire el cable de las poleas (figura 5).
3. Retire los pasadores de seguridad fijados a los pasadores (figura 5).
4. Retire los pasadores fijados al soporte en los orificios (figura 5) y retire el soporte scafoR™ davitrac con el cabrestante scafoR™ R y guárdelo en su embalaje original.

Para obtener información sobre cómo utilizar el cabrestante scafoR™ R y su soporte davitrac, consulte el manual del "Cabrestante scafoR™ R; equipado con un soporte para el davitrac Tractel®" que se suministra con él.

6. Uso



PELIGRO: Es esencial la presencia de un segundo operador cercano para llevar a cabo una posible evacuación.

Las operaciones de rescate que se planifiquen deben haberse estudiado previamente para definir los recursos humanos y el equipo que se utilizará para rescatar a una persona lesionada en menos de 15 minutos. Pasado este tiempo, el operador corre peligro.

Durante la fase de rescate, debe haber contacto visual directo o indirecto u otros medios de comunicación entre el rescatador y otras personas involucradas en el rescate.

Para las operaciones de rescate, se recomienda usar un arnés cómodo EN 813 (tipo Promast™, transporte, emergencia) o un arnés equipado con una correa para el hombro de emergencia EN 1497.

6.1. blocfor™ 20R y 30R

Después de una caída, se bloquea el mecanismo del blocfor™. Para evacuar al operador en sentido ascendente o descendente, active el mecanismo de recuperación presionando el botón de bloqueo y luego accione la manivela.

El sistema de detención de caídas autorretráctil blocfor™ 20R y 30R 150 kg está equipado con dos empuñaduras para facilitar su manejo y uso en el rescate por izado, sosteniendo la empuñadura del equipo con una mano y la manivela con la otra.

Para obtener información sobre cómo utilizar el dispositivo blocfor™ 20R y 30R en el modo de detención de caídas, consulte las instrucciones del blocfor™ EN 360.

6.1.1. Funcionamiento de rescate con blocfor™ R

6.1.1.1. Activación de la función de recuperación

Véase la figura 6.1.

- (1) Presione el botón de bloqueo rojo para activar la función de recuperación.
- (2) Tire y gire la manivela para recuperar al operador:
 - Hacia la derecha para subir.
 - Hacia la izquierda para bajar.

6.1.1.2. Regrese a la función de detención de caídas

6.1.1.2.1. Rebobinar el cable en el dispositivo

Véase la figura 6.2.

Una vez completada la recuperación, rebobine todo el cable en la unidad girando la manivela hacia la derecha.



PELIGRO: No desactive la función de recuperación de la unidad si el cable no está completamente enrollado en la carcasa; de lo contrario, el cable podría rebobinarse automáticamente a alta velocidad.

6.1.1.2.2. Desactivación de la función de recuperación

Véase la figura 6.3

- Para desactivar el mecanismo del cabrestante, presione el botón rojo (1) y el eje de la manivela (2) simultáneamente.
- Para llevar a cabo esta operación, asegúrese de que la manivela esté colocada verticalmente, con la empuñadura en la parte superior.
- Tire de la empuñadura (3) antes de doblarla hacia atrás (4).



PELIGRO:

Se prohíben todas las operaciones de izado con blocfor™ R.

El sistema del cabrestante está diseñado solo para operaciones de rescate.

6.2. caRol™

6.2.1. caRol™ R

6.2.1.1. Operación de rescate con el cabrestante caRol™ R



IMPORTANTE: Durante las operaciones de rescate, el sistema de cabrestante solo puede utilizarse para operaciones de este tipo y no se puede emplear para elevar cargas.

Para realizar una operación de rescate mediante elevación, gire la manivela en la dirección de la flecha M para evacuar hacia arriba al operador que se debe rescatar (figura 4.b).



PELIGRO: Se prohíbe cualquier operación de elevación de carga con el cabrestante caRol™ en combinación con una operación de rescate mediante la elevación de una persona o un acceso con cuerdas.

Durante las operaciones de rescate, el sistema de cabrestante solo se puede utilizar para operaciones de este tipo.

6.2.1.2. Operación de elevación de carga

Para obtener información sobre cómo utilizar el cabrestante caRol™ R para una operación de elevación, consulte el manual "CaRol™; cabrestante manual tipo TS con tornillo sin fin".

6.2.2. caRol™ TS

Para obtener información sobre cómo utilizar el cabrestante caRol™ TS para una operación de elevación, consulte el manual "CaRol™; cabrestante manual tipo TS con tornillo sin fin".

6.2.3. caRol™ MO

Para obtener información sobre cómo utilizar el cabrestante caRol™ MO para una operación de elevación, consulte el manual "caRol™ MO; manuales de instalación, uso y mantenimiento; cabrestante de tambor motorizado".

6.3. scafor™ R

Para obtener información sobre cómo utilizar el cabrestante scafor™ R para una operación de elevación, consulte el manual "Cabrestante scafor™ R; equipado con un soporte para el davitrac Tractel®".

7. Uso prohibido

Queda estrictamente prohibido:

- Instalar o utilizar un soporte davitrac equipado con su sistema sin la debida autorización y reconocimiento o, en su defecto, sin la supervisión de una persona autorizada y de competencia reconocida.
- Utilizar un soporte davitrac si es ilegible cualquier texto del marcado.
- Instalar o utilizar un soporte davitrac sin haberlo verificado a fondo.
- Utilizar un soporte davitrac si no ha sido sometido a una inspección periódica en los últimos 12 meses por un técnico que haya autorizado su reutilización por escrito.
- Conectar un soporte davitrac al davitrac, si no ha sido sometido a una inspección periódica en los últimos 12 meses por un técnico que haya autorizado su reutilización por escrito.
- Utilizar un soporte davitrac para aplicaciones distintas a las descritas en este manual.
- Fijar un sistema a un soporte davitrac por cualquier medio que no sea el descrito en este manual.
- Utilizar un soporte davitrac en contradicción con la información especificada en el apartado 13, Vida útil.
- Utilizar un sistema de soporte excediendo las capacidades mencionadas en el capítulo 4 de este manual, Funciones y descripciones.
- Utilizar un soporte davitrac si ya ha detenido una caída.
- Utilizar un soporte davitrac en una atmósfera muy corrosiva o explosiva.
- Utilizar un soporte davitrac fuera del intervalo de temperatura especificado en este manual.
- Utilizar un soporte davitrac si no está en plena forma física.
- Utilizar un sistema de detención de caídas si está embarazada.
- Utilizar un soporte davitrac si la función de seguridad de uno de los artículos asociados está afectada por la función de seguridad de otro artículo o interfiere con esta.
- Realizar cualquier operación de reparación o mantenimiento en un cabrestante caRol™, scafor™ o blocfor™ R sin que Tractel® le haya formado y habilitado para ello por escrito.
- Utilizar un soporte davitrac si no está completo.
- Utilizar un cabrestante caRol™, scafor™ o blocfor™ si no está completo, si ha sido desmontado de antemano o si algunos componentes han sido sustituidos por una persona no autorizada por Tractel®.

- Utilizar el dispositivo si no se ha implantado previamente un plan de rescate en caso de caída del operador.
- Instalar un dispositivo de anclaje de detención de caídas Tractel® en una estructura con una resistencia mecánica a la rotura inferior a 16 kN, vertical y horizontalmente. Esta carga se puede aplicar verticalmente con un brazo de palanca máximo de 700 mm.
- Utilizar simultáneamente el punto de anclaje del EPI en el extremo del brazo con un soporte equipado.

8. Equipos asociados

8.1. EPI

- Un sistema de detención de caídas blocfor™ R (EN 360) con dispositivo de rescate por izado (EN 1496).
- Un cabrestante caRol™ R, dispositivo de rescate por izado EN 1496.
- Un cabrestante scafor™ R, dispositivo de rescate por izado EN 1496.
- Un davitrac + soporte davitrac EN 795:2012 tipos A o B.
- Un conector (EN 362).
- Un arnés de cuerpo entero (EN 361) o (EN 361/358/813).
- Un arnés de cuerpo entero (EN 360, EN 353-2 o EN 355).

Se prohíbe cualquier otro equipo asociado.

8.2. Elevación

Los cabrestantes de elevación de conformidad con la Directiva 2006/42/CE relativa a las máquinas, siguientes:

- caRol™ TS.
- caRol™ MO.
- scafor™ R.

9. Transporte y almacenamiento

Para los sistemas asociados, consulte los manuales específicos de los productos correspondientes.

Durante su almacenamiento o transporte, el producto:

- Debe almacenarse a una temperatura de entre -35 °C y 60 °C.
- Debe estar protegido frente a un ataque químico, mecánico o de otro tipo.

10. Conformidad del equipo

Tractel SAS RD 619, Saint-Hilaire-sous-Romilly, 10102 Romilly-sur-Seine, Francia, declara que el equipo de seguridad descrito en este manual (soportes de

suelo, mural, mural largo y embutido de suelo), en combinación con el davitrac y

el soporte y el blocfor™ 20R y 30R:

- Es idéntico al equipo que ha sido probado para cumplir con la norma EN 1496 de 2017 por APAVE SUDEUROPE SAS, CS 60193, 13322 Marsella, Francia.
- Tiene una resistencia a la rotura de 15 kN.

El soporte y el caRol™ R:

- Es idéntico al equipo que ha sido probado para cumplir con la norma EN 1496 de 2017 por APAVE SUDEUROPE SAS, CS 60193, 13322 Marsella, Francia.
- Está sujeto a una declaración de conformidad con:
 - Directiva 2001/45/CE, dispositivos de trabajo suspendidos con cuerda.
 - Directiva 2006/42/CE relativa a las máquinas, elevación de cargas.
- Tiene una resistencia a la rotura de 15 kN.

El soporte y el caRol™ TS:

- Está sujeto a una declaración de conformidad con:
 - Directiva 2006/42/CE relativa a las máquinas, elevación de cargas.
- Tiene una resistencia a la rotura de 15 kN.

El soporte y el caRol™ MO:

- Está sujeto a una declaración de conformidad con:
 - Directiva 2001/45/CE, dispositivos de trabajo suspendidos con cuerda.
 - Directiva 2006/42/CE relativa a las máquinas, elevación de cargas.
- Tiene una resistencia a la rotura de 15 kN.

El soporte y el scafor™ R:

- Es idéntico al equipo que ha sido probado para cumplir con la norma EN 1496 de 2017 por APAVE SUDEUROPE SAS, CS 60193, 13322 Marsella, Francia.
- Tiene una resistencia a la rotura de 15 kN.
- Está sujeto a una declaración de conformidad con:
 - Directiva 2001/45/CE, dispositivos de trabajo suspendidos con cuerda.
 - Directiva 2006/42/CE relativa a las máquinas, elevación de cargas.

El certificado de conformidad de examen no CE emitido por APAVE y las declaraciones de conformidad con las normas excluyen las aplicaciones asociadas a otras directivas. Dependiendo de su uso, estos otros productos están sujetos a una declaración de conformidad como se ha especificado anteriormente.

11. Marcado

El marcado del producto descrito en este manual indica:

- a. Nombre comercial: TRACTEL®.
- b. Descripción del producto.
- c. Norma de referencia, seguida del año de aplicación.
- d. Referencia del producto, por ejemplo, 286819.
- e. Logotipo CE seguido del número 0082, número de identificación del organismo notificado responsable de la inspección de producción.
- f. Número de lote AA/MM.
- g. Número de serie.
- h. Pictograma que indica que debe leerse el manual antes del uso.
- o. Resistencia mínima a la rotura del dispositivo de anclaje.
- p. Número de personas: Un operador como máximo.
- w. El límite de carga de trabajo.
- aa. La fecha de la próxima inspección periódica.

12. Inspección periódica y reparación

Es obligatorio realizar una inspección periódica anual. Sin embargo, dependiendo de la frecuencia de uso, las condiciones ambientales y las normas de la empresa o el país de uso, las inspecciones periódicas pueden ser más frecuentes.

Si este equipo está sucio, lávelo con agua limpia y fría con un cepillo sintético. Durante el transporte y el almacenamiento, proteja el equipo en un embalaje resistente a la humedad contra cualquier peligro (fuente de calor directa, productos químicos, luz ultravioleta, etc.).

Las inspecciones periódicas deben ser realizadas por un técnico cualificado, en estricto cumplimiento de los procedimientos de inspección periódica.

Confirmar la legibilidad del marcado del producto es una parte integral de la inspección periódica.

El resultado de estas inspecciones debe anotarse en el registro de inspección que se encuentra en el medio de estas instrucciones, el cual debe mantenerse durante toda la vida útil del producto hasta que se ponga fuera de servicio.

El técnico también debe completar las líneas A a E de la tabla, con la siguiente información:

- A: Nombre del inspector.
- B: Fecha de inspección.
- C: C. Resultado correcto/incorrecto de la inspección
- D: Firma del inspector.
- E: Fecha de la siguiente inspección.

Después de detener una caída, este producto debe someterse a una inspección periódica como se describe en esta sección.

Los soportes davitrac blocfor™, scafor™ y caRoI™ se suministran con su sistema equipado, por lo que se recomienda llevar a cabo inspecciones visuales periódicas en los soportes y sus respectivos sistemas.

12.1. Comprobación del cable

Utilice siempre guantes y gafas de protección cuando compruebe el cable.

En este capítulo, se describe el procedimiento para comprobar un cable Tractel® para blocfor™, scafor™ y caRoI™.

Todos los cables se suministran con un conector.

El lazo de sujeción no debe ser nunca un simple nudo o bloqueo con abrazaderas de cable o empalme.

Coloque el cable de modo que pueda inspeccionarse en toda su circunferencia y longitud.

 **NOTA:** El cable por sí solo no es una pieza de EPI sino un subconjunto de un sistema; debe ser compatible con el sistema con el que se utiliza.

12.1.1. Composición del cable

El cable se fabrica en acero galvanizado o acero inoxidable.

Para su utilización, los cables deben tener una hebillas en el extremo fabricada por Tractel®.

El terminal se debe:

- Abrochar y enfundar con un manguito de aluminio para cables galvanizados.
- Abrochar y enfundar con un manguito de cobre para cables de acero inoxidable.

12.1.2. Comprobación del estado general del cable

- Desenrolle el cable en toda su longitud.
- Sostenga el cable con los guantes puestos entre el pulgar y el índice.
- Inspeccione toda la longitud del cable de acero y, más específicamente, compruebe si:
 - Está pellizcado.
 - Se ha deshilachado.
 - Se ha corroído.
 - Las hebras están cortadas.
 - El manguito no está en las condiciones requeridas.
 - Falta la vaina del cable o está deformada.

- Se ha activado el indicador de caída en los cables equipados con él.
- Uno de los extremos del cable no es compatible.

 **NOTA:** Si se produce una de las situaciones anteriores, el equipo debe ponerse fuera de servicio.

 **En caso de duda o si no comprende esta lista de verificación, póngase en contacto con Tractel®.**

12.2. Comprobación del blocfor™ R

El sistema de detención de caídas blocfor™ R se suministra con el soporte davitrac y el cable.

Coloque el sistema de detención de caídas blocfor™ R de modo que pueda inspeccionarse en cada lado.

12.2.1. Comprobación del marcado

El sistema de detención de caídas debe contar como mínimo con los siguientes marcados, según la norma EN 365:

- El nombre del fabricante o proveedor.
- La etiqueta CE.
- La referencia de este equipo.
- El lote o número de serie.
- El número CE.
- La norma EN del equipo seguida del año de referencia.
- El logotipo; lea el manual de instrucciones.

 **NOTA:** Si falta alguna marca, el equipo afectado debe ponerse fuera de servicio.

12.2.2. Comprobación de que los componentes obligatorios están presentes

El sistema de detención de caídas debe tener al menos lo siguiente:

- Su soporte davitrac.
- Un sistema de detención de caídas.
- Empuñadura de manivela.
- Conectores.
- El absorbedor de energía, si lo hay.

12.2.3. Comprobación del estado general del sistema de detención de caídas

Inspeccione ambos lados del sistema de detención de caídas y, más específicamente, compruebe si:

- Las carcasas están deformadas.
- El cable se ha enrollado incorrectamente o desenrollado del todo.
- Hay presencia de corrosión.
- Faltan pasadores, tornillos o remaches.
- El cable de acero no cumple con el capítulo 12.1.
- Se ha activado el indicador de caída o el absorbedor de energía, si lo hay.



NOTA: Si se produce una de las situaciones anteriores, el equipo debe ponerse fuera de servicio.

12.2.4. Comprobación del estado general del cable

Consulte el capítulo 12.1, **Comprobación del cable**, para realizar la comprobación.

El extremo del cable debe estar equipado con un conector que también debe comprobarse.

12.2.5. Comprobación del estado general del absorbedor de energía rompible

Cuando haya un absorbedor de energía rompible, inspecciónelo por todos lados y compruebe específicamente que:

- Falta el embalaje del absorbedor.
- El embalaje del absorbedor no está abierto o no se ha deslizado.
- El absorbedor no se ha activado.
- Las uniones no están dañadas.
- Inspeccione a fondo ambos lados de la correa y busque más específicamente:
 - Desgaste.
 - Cortes.
 - Desgaste superficial debido a la fricción.
 - Perforaciones por salpicaduras de metal fundido.
- Inspeccione completamente ambos lados de las uniones y, más específicamente, compruebe que no:
 - Están cubiertas con pelusa.
 - Están dañadas.
 - Están cortadas de forma intermitente.



NOTA: Si se produce una de estas situaciones, el equipo debe ponerse fuera de servicio.

12.2.6. Comprobación de la función de detención de caídas

En este capítulo, se describe el procedimiento para comprobar la función de detención de caídas de blocfor™ R.

En un entorno seguro sin riesgo de caída, proceda conforme a las siguientes instrucciones:

1. Fije verticalmente el dispositivo de detención de caídas en un punto de anclaje al menos a 2 m del suelo.
2. Enganche un peso de 10 kg en el extremo del cable, manteniéndolo en su posición.
3. Deje caer el peso de 10 kg.
4. La caída debe detenerse en menos de un metro (1 m) en relación a la posición inicial del peso.
5. Sujete el cable, desenganche el peso y compruebe el rebobinado del cable en el blocfor™.



NOTA: Si el bloqueo no es inmediato, sino que se produce después de varias sacudidas, el producto no debe utilizarse y debe devolverse a Tractel® o llevarlo a un reparador autorizado.

12.2.7. Comprobación del sistema de rescate por izado

En este capítulo, se describe el procedimiento para comprobar la función de rescate por izado de blocfor™ R.

En un entorno seguro sin riesgo de caída, proceda conforme a las siguientes instrucciones:

1. Instale el sistema de detención de caídas blocfor™ en un punto de anclaje en posición vertical.
2. Desenrolle el cable y enganche un peso de 150 kg al final del cable.
3. Active el cabrestante blocfor™ pulsando el botón rojo.
4. Levante el peso de 150 kg con la empuñadura de manivela.
5. Suelte la manivela; el bloqueo debe realizarse inmediatamente sin resbalar.
6. Espere tres minutos.
7. Baje el peso.



NOTA: Si el bloqueo no es inmediato, sino que se produce después de varias sacudidas o si el peso baja antes del retardo de tres minutos, el producto no debe utilizarse y debe devolverse a Tractel® o llevarlo a un reparador autorizado.

12.3. Comprobación de los cabrestantes caRol™ R, caRol™ TS y caRol™ MO

El cabrestante caRol™ se suministra con el soporte davitrac y el cable.

Coloque el cabrestante caRol™ de modo que pueda inspeccionarse desde todos los lados.

12.3.1. Comprobación del marcado

El cabrestante caRol™ debe tener como mínimo el siguiente marcado:

- El nombre del fabricante o proveedor.
- La etiqueta CE.
- La referencia del equipo.
- El lote o número de serie.
- La norma EN del equipo seguida del año de referencia.
- El logotipo; lea el manual de instrucciones.



NOTA: Si falta alguna marca, el equipo afectado debe ponerse fuera de servicio.

12.3.2. Comprobación de que los componentes obligatorios están presentes

El cabrestante caRol™ debe tener como mínimo lo siguiente:

- Su soporte davitrac.
- Un cable caRol™.
- El cabrestante con todos sus componentes.
 - Un brazo de manivela para el caRol™ R y TS.
 - Una empuñadura de plástico para el caRol™ R y TS.
 - Una caja de control para el caRol™ MO.
 - Conectores eléctricos para el caRol™ MO.

12.3.3. Comprobación del estado general del cabrestante caRol™

Inspeccione ambos lados del cabrestante caRol™ y, más específicamente, compruebe si:

- Las carcasas están deformadas.
- La empuñadura de manivela y la empuñadura de plástico están deformadas.
- El cable se ha enrollado incorrectamente o desenrollado del todo.
- Hay presencia de corrosión.
- Faltan pasadores, tornillos o remaches.
- El cable de acero no cumple con el capítulo 12.1.

 **NOTA:** Si se produce una de estas situaciones, el equipo debe ponerse fuera de servicio.

12.3.4. Para el caRol™ MO

Además de las comprobaciones del caRol™ descritas en los capítulos 12.3.1, 12.3.2 y 12.3.3, es necesario realizar las siguientes comprobaciones adicionales en el caRol™ MO.

- Comprobación del correcto funcionamiento de la caja de control y todas las funciones.
- Comprobación del buen estado del cable eléctrico y la ausencia de los siguientes fallos:
 - Cable cortado.
 - Cable pelado.
 - Cable conectado incorrectamente.
- Comprobación del correcto funcionamiento de los interruptores de límite.

 **NOTA:** El incumplimiento de las comprobaciones anteriores no significa necesariamente que el equipo deba ponerse fuera de servicio, sino que el dispositivo no se debe utilizar hasta que haya sido reparado por Tractel o por un reparador autorizado.

12.3.5. Comprobación del estado general del cable

Consulte el capítulo 12.1, Comprobación del cable, para realizar la comprobación.

El extremo del cable debe estar equipado con un gancho que también debe comprobarse.

12.3.6. Comprobación del correcto funcionamiento del cabrestante caRol™

En un entorno seguro sin riesgo de caída, proceda conforme a las siguientes instrucciones:

Instale el cabrestante caRol™ con su soporte en el mástil de un davitrac.

Para comprobar el correcto funcionamiento del bloqueo, realice un pesaje:

- 275 kg fijados al extremo del cable para el caRol™ R.
- 550 kg fijados al extremo del cable para caRol™ TS y caRol™ MO.

Proceda a comprobar la parada del peso del siguiente modo:

1. Levante el peso con el cabrestante caRol™.
2. Suelte la empuñadura de manivela o el botón de la caja de control.
3. El bloqueo del peso debe realizarse inmediatamente sin resbalar.
4. Espere tres minutos.
5. Baje el peso.

 **NOTA:** Si el bloqueo no es inmediato, sino que se produce después de varias sacudidas o si el peso baja antes del retardo de tres minutos, el producto no debe utilizarse y debe devolverse a Tractel® o llevarlo a un reparador autorizado.

12.3.6.1. Comprobación adicional del caRol MO

El caRol™ MO está equipado con un sistema de interruptor de límite que también debe probarse en el davitrac. Durante la operación de elevación, el extremo del cable debe detenerse 50 cm por debajo del cabezal del davitrac cuando está en la posición P1 a 700 m (según las instrucciones del davitrac).

 **NOTA:** El incumplimiento de la comprobación anteriores no significa necesariamente que el equipo deba ponerse fuera de servicio, sino que el dispositivo no se debe utilizar hasta que haya sido reparado por Tractel o por un reparador autorizado.

12.4. Comprobación del scafor™ R

El scafor™ R se suministra con el soporte davitrac sin el cable.

Consulte las instrucciones "Cabrestante scafor™ R; equipado con un soporte para el davitrac Tractel®" para su comprobación.

12.5. Comprobación de los soportes blocfor™, caRol™ y scafor™

Los soportes davitrac se suministran con su sistema. Para la comprobación de los sistemas, consulte los capítulos correspondientes.

Coloque el soporte de modo que se puedan inspeccionar todos los lados.

12.5.1. Comprobación del marcado

El soporte debe tener como mínimo el siguiente marcado:

- El nombre del fabricante o proveedor.
- La referencia del equipo.
- El lote o número de serie.
- La norma EN del equipo seguida del año de referencia.
- El logotipo; lea el manual de instrucciones.

 **NOTA:** Si falta alguna marca, el equipo afectado debe ponerse fuera de servicio.

12.5.2. Comprobación de que los componentes obligatorios están presentes

El soporte davitrac debe tener como mínimo lo siguiente:

- El soporte davitrac.
- Dos pasadores.
- Dos pasadores de seguridad conectados al soporte mediante un cable.

12.5.3. Comprobación del estado general del soporte

Inspeccione ambos lados del soporte y, más específicamente, compruebe si:

- El soporte está deformado de alguna manera.
- Los orificios de montaje están deformados de alguna manera.
- Los pasadores y los pasadores de seguridad están deformados de alguna manera.
- Hay presencia de corrosión.

 **NOTA:** El incumplimiento de la comprobación anteriores no significa necesariamente que el equipo deba ponerse fuera de servicio, sino que el dispositivo no se debe utilizar hasta que haya sido reparado por Tractel o por un reparador autorizado.

13. Vida útil

El EPI textil Tractel®, como arneses, cintas, cuerdas y absorbedores de energía, el EPI mecánico Tractel®, como los dispositivos de detención de caídas stopcable™ y stopfor™, los dispositivos de detención de caídas autorretráctiles blocfor™ y las líneas de vida

y los dispositivos de anclaje Tractel® se pueden usar sin restricciones desde la fecha de fabricación, siempre que:

- Se utilicen normalmente según las recomendaciones de uso de este manual.
- Se sometan a una inspección periódica, que debe ser realizada al menos una vez al año por un técnico autorizado y cualificado. Al finalizar esta inspección periódica, debe certificarse por escrito que el producto está en condiciones para ponerse de nuevo en servicio.
- Se cumplan plenamente las condiciones de almacenamiento y transporte establecidas en este manual.

Como regla general y con sujeción a la aplicación de las condiciones de uso indicadas anteriormente, su vida útil puede exceder de 10 años.

14. Eliminación

Al desechar el producto, deben reciclarse los distintos componentes, clasificando y separando los componentes metálicos o sintéticos. Estos materiales deben reciclarse a través de organizaciones especializadas. Al desechar el producto, una persona cualificada debe desmontar y separar los componentes.

Componente	Tratar como residuo del tipo:
Soporte, pasadores, separador, tornillos y eje de polea.	Acero
caRol™ R y caRol™ TS	Acero

Para caRol™ MO, scafor™ R y blocfor™, consulte sus respectivos manuales.

Nombre y dirección del fabricante:
Tractel SAS - RD 619 - BP 38
Saint-Hilaire-sous-Romilly
10102 Romilly-sur-Seine

Registro de inspecciones

Type of product Type de produit Produktbezeichnung Produkttype Tipo de producto Tipo di prodotto Tipo de produto Τύπος προϊόντος Produkttype Produkttyp Tuotetyypit Produkttype Тип продукту Тип изделия	Product reference Référence produit Artikelnummer Produktcode Referencia producto Riferimento prodotto Referência do produto Κωδικός προϊόντος Produktreferanse Produktreferens Tuotteen viitenumero Produktnummer Oznaczenie produktu Артикул изделия	Serial number Numéro de série Seriennummer Seriennummer Numero de serie Numero di serie Número de série Σειριακός αριθμός Seriennummer Seriennummer Sarjanumero Seriennummer Numer seryjny Серийный номер	Name of user Nom de l'utilisateur Name des Benutzers Naam van de gebruiker Nombre del usuario Nome dell'utilizzatore Nome do utilizador Όνομα του χρήστη Brukerens navn Användarens namn Käyttäjän nimi Brugerens navn Nazwisko użytkownika Фамилия пользователя
Date of manufacturing Date de fabrication Herstellungsdatum Fabricagedatum Fecha de fabricación Data di produzione Data de fabrico Ημερομηνία κατασκευής Fabrikasjonsdato Tillverkningsdatum Valmistuspäivä Fabrikationsdato Data produkcji Дата производства	Date of purchase Date d'achat Kaufdatum Aankoopdatum Fecha de compra Data di acquisto Data de compra Ημερομηνία αγοράς Kjøpedato Inköpsdatum Ostotäpäivä Købsdato Data zakupu Дата покупки	X=Date of commissioning X=Date de mise en service X=Datum der Inbetriebnahme X=Datum ingebruikneming X=Fecha de puesta en servicio X=Data di messa in servizio X=Data de entrada em serviço X=Ημερομηνία θέσης σε λειτουργία X=Dato for bruk første gang X=Första användningsdagen X=Käyttöönottopäivä X=Data for ibrugtagning X=Data przekazania do użytku X=Дата ввода в эксплуатацию	

No	X	X+1	X+2	X+3	X+4	X+5	X+6	X+7	X+8	X+9	X+10
	☺ ☹	☺ ☹	☺ ☹	☺ ☹	☺ ☹	☺ ☹	☺ ☹	☺ ☹	☺ ☹	☺ ☹	☺ ☹
12.2 blocfor™ 20R & 30R											
12.2.1											
12.2.2											
12.2.3											
12.2.4											
12.2.5											
12.2.6											
12.2.7											
12.3 caRol™ R, caRol™ TS & caRol™ MO											
12.3.1											
12.3.2											
12.3.3											
12.3.4											
12.3.5											
12.3.6											
12.3.6.1											
12.5 brackets blocfor™, caRol™ & scafor™											
12.5.1											
12.5.2											
12.5.3											
A											
B											
C											
D											
E											

Indice

1. Istruzioni importanti	82	6.2.1.2. Operazione di sollevamento dei carichi	88
2. Definizioni e pittogrammi	83	6.2.2. caRoI™ TS	88
2.1. Definizioni	83	6.2.3. caRoI™ MO	88
2.2. Pittogrammi	83	6.3. scafoR™ R	88
3. Condizioni operative	83	7. Uso vietato	89
3.1. Controlli prima dell'utilizzo	83	8. Attrezzature associate	89
3.1.1. blocfoR™ 20R e 30R	84	8.1. DPI	89
4. Funzioni e descrizioni	84	8.2. Sollevamento	89
4.1. blocfoR™ 20R e 30R	84	9. Trasporto e stoccaggio	89
4.2. caRoI™	85	10. Conformità dell'attrezzatura	89
4.2.1. caRoI™ R	85	11. Marcatura	90
4.2.2. caRoI™ TS	85	12. Ispezioni periodiche e riparazioni	90
4.2.3. caRoI™ MO	85	12.1. Controllo del cavo	91
4.3. scafoR™ R	85	12.1.1. Composizione del cavo	91
5. Installazione	85	12.1.2. Controllo delle condizioni generali del cavo	91
5.1. blocfoR™ 20R e 30R	86	12.2. Controllo di blocfoR™ R	91
5.1.1. Installazione di blocfoR™ 20R e 30R sulla staffa davitrac blocfoR™	86	12.2.1. Controllo della marcatura	91
5.1.2. Installazione della staffa davitrac blocfoR™ sulla colonna della davitrac	86	12.2.2. Controllo della presenza dei componenti obbligatori	91
5.1.3. Smantellamento della staffa blocfoR™ dalla colonna davitrac	86	12.2.3. Controllo delle condizioni generali dell'arresto caduta	91
5.2. caRoI™	86	12.2.4. Controllo delle condizioni generali del cavo	91
5.2.1. Installazione degli argani caRoI™ sulla staffa davitrac caRoI™	86	12.2.5. Controllo delle condizioni generali dell'assorbitore di energia a strappo	92
5.2.2. Installazione della staffa davitrac caRoI™ sulla colonna della davitrac	86	12.2.6. Controllo della funzione di arresto caduta	92
5.2.3. Smantellamento della staffa davitrac caRoI™	87	12.2.7. Controllo del sistema di sollevamento per soccorso	92
5.3. scafoR™ R	87	12.3. Controllo degli argani caRoI™ R, caRoI™ TS e caRoI™ MO	92
5.3.1. Installazione dell'organo scafoR™ R sulla staffa davitrac scafoR™	87	12.3.1. Controllo della marcatura	92
5.3.2. Installazione della staffa davitrac scafoR™ sulla colonna della davitrac	87	12.3.2. Controllo della presenza dei componenti obbligatori	92
5.3.3. Smantellamento della staffa davitrac scafoR™ R	87	12.3.3. Controllo delle condizioni generali dell'organo caRoI™	93
6. Uso	87	12.3.4. Per caRoI™ MO	93
6.1. blocfoR™ 20R e 30R	88	12.3.5. Controllo delle condizioni generali del cavo	93
6.1.1. Operazione di soccorso con blocfoR™ R	88	12.3.6. Controllo del funzionamento corretto dell'organo caRoI™	93
6.1.1.1. Attivare la funzione di recupero	88	12.3.6.1. Controllo ulteriore per caRoI™ MO	93
6.1.1.2. Ritornare alla funzione di arresto caduta	88	12.4. Controllo di scafoR™ R	93
6.2. caRoI™	88	12.5. Controllo delle staffe blocfoR™, caRoI™ e scafoR™	93
6.2.1. caRoI™ R	88	12.5.1. Controllo della marcatura	93
6.2.1.1. Operazione di soccorso con l'organo caRoI™ R	88		

12.5.2. Controllo della presenza dei componenti obbligatori	94
12.5.3. Controllo delle condizioni generali della staffa	94
13. Vita utile.....	94
14. Smaltimento.....	94

1. Istruzioni importanti

- Prima di utilizzare il prodotto, è essenziale che il supervisore e l'operatore leggano e comprendano le informazioni contenute nel manuale fornito da Tractel SAS, per un uso sicuro ed efficiente dell'attrezzatura. Questo manuale deve essere sempre a disposizione di tutti gli operatori. È possibile richiedere ulteriori copie a Tractel®.
- Prima di utilizzare questa attrezzatura, è essenziale che gli utenti siano stati addestrati riguardo al suo impiego. Verificare le condizioni del prodotto e delle attrezzature associate e accertarsi che lo spazio di caduta sia sufficiente.
- Il prodotto può essere utilizzato solo da operatori addestrati e competenti o da operatori sotto il controllo di un supervisore.
- Il prodotto non deve essere utilizzato e deve essere controllato da Tractel SAS o da un tecnico autorizzato e qualificato, che è tenuto a rilasciare un'autorizzazione scritta per la rimessa in funzione del prodotto, nei seguenti casi:
 - il prodotto non è visibilmente in buono stato;
 - vi sono dubbi sulla sua sicurezza;
 - è stato usato per arrestare una caduta; o
 - non è stato sottoposto a un'ispezione periodica nel corso degli ultimi 12 mesi; la sicurezza degli utenti dipende dal preservare le condizioni di efficacia e robustezza dell'attrezzatura.
- Si consiglia di condurre un'ispezione visiva prima di ogni utilizzo; l'operatore deve accertarsi che ciascun componente sia perfettamente funzionante, in particolare verificandone le condizioni e la presenza dell'anello di rotazione della colonna sulla colonna. Durante l'installazione, le funzioni di sicurezza non devono essere compromesse in alcun modo.
- Non è consentito apportare modifiche o aggiunte senza la previa autorizzazione scritta di Tractel SAS. L'attrezzatura deve essere trasportata e conservata nella sua confezione originale.
- Se il peso dell'operatore sommato al peso della sua attrezzatura è compreso fra 100 kg e 150 kg, è essenziale verificare che il peso totale non superi la portata nominale di ciascuno dei componenti del sistema di arresto caduta.
- Questo prodotto può essere utilizzato a temperature nell'intervallo da -35 °C a +60 °C.
- Osservare le norme di sicurezza sul lavoro vigenti a livello locale.
- L'operatore deve essere in buone condizioni fisiche e psicologiche durante l'utilizzo di questo prodotto. In caso di dubbi, consultare il proprio medico o il medico del lavoro. L'utilizzo del prodotto è vietato alle donne in stato di gravidanza.
- Il prodotto non deve essere utilizzato oltre i suoi limiti o in situazioni diverse dall'uso previsto. (Cfr. capitolo 4, Funzioni e descrizioni.)
- Prima di ogni utilizzo di un sistema di arresto caduta, verificare la presenza di uno spazio di caduta sufficiente e l'assenza di ostacoli lungo la traiettoria di caduta.
- Un'imbracatura completa conforme alla norma EN 361 è l'unica attrezzatura di presa del corpo che può essere utilizzata in un sistema di arresto caduta; agganciarla al punto contrassegnato con la lettera "A" sull'imbracatura.
- È essenziale per la sicurezza dell'operatore che il dispositivo oppure il punto di ancoraggio sia posizionato correttamente e che il lavoro sia effettuato in modo da ridurre al minimo il rischio di cadute e l'altezza.
- Per la sicurezza dell'operatore, se il prodotto viene rivenduto al di fuori del paese di destinazione originale, il distributore dovrà fornire: il manuale d'uso e le istruzioni di manutenzione per le ispezioni periodiche e le riparazioni, entrambi redatti nella lingua del paese di utilizzo del prodotto.
- Oltre all'attrezzatura anticaduta, è essenziale per la sicurezza dell'operatore e del supervisore che essi utilizzino dispositivi di protezione individuale come elmetti antinfortunistici, occhiali di protezione, guanti e calzature di sicurezza durante la movimentazione e l'utilizzo del prodotto.
- Il prodotto può essere utilizzato solo con le attrezzature associate descritte nel presente manuale (cfr. capitolo 8, Attrezzature associate.)
- Questo prodotto può essere utilizzato solo in presenza di almeno due operatori.
- Non utilizzare contemporaneamente più di due attrezzature associate sul prodotto.
- Attenzione: è pericoloso usare varie attrezzature le cui rispettive funzioni di sicurezza possono condizionarsi od ostacolarsi reciprocamente.
- Prima dell'utilizzo, il supervisore e l'operatore devono leggere e comprendere le informazioni contenute nei manuali del dispositivo EN 1496 ed EN 360, nel manuale relativo ai basamenti permanenti per davitrac e davimast e nel manuale davitrac.



NOTA:

Per qualsiasi applicazione speciale, contattare Tractel®.

2. Definizioni e pittogrammi

2.1. Definizioni

“**Sistema**”: nel presente manuale, si riferisce a dispositivi di arresto caduta o argani collegati alla loro staffa davitrac.

“**Supervisore**”: persona o reparto responsabile della gestione e dell'utilizzo in sicurezza del prodotto descritto nel manuale.

“**Tecnico**”: persona qualificata responsabile delle operazioni di manutenzione descritte nel manuale e che ha una conoscenza approfondita del prodotto.

“**Operatore**”: persona che utilizza il prodotto come previsto.

“**DPI**”: dispositivo di protezione individuale contro le cadute dall'alto.

“**Connettore**”: elemento di collegamento fra i componenti di un sistema di arresto caduta. È conforme alla norma EN 362.

“**Imbracatura anticaduta**”: dispositivo di presa del corpo, per la protezione dalle cadute. È composta da cinghie tessili e fibbie. È dotata di punti di aggancio anticaduta contrassegnati con la lettera “A” se possono essere usati da soli o con “A/2” se devono essere usati in combinazione con un altro punto A/2. È conforme alla norma EN 361.

“**Anticaduta autoretrattile**”: dispositivo di arresto caduta con funzione di blocco automatico e sistema di autotensionamento e retrazione per la corda autoretrattile.

“**Corda autoretrattile**”: elemento di collegamento di un sistema anticaduta autoretrattile. Può essere un cavo metallico, una cinghia o una corda in materiale sintetico, a seconda del tipo di dispositivo.

“**Peso massimo dell'operatore**”: peso massimo dell'operatore vestito, con indosso DPI e abbigliamento da lavoro ed equipaggiato degli attrezzi e dei componenti necessari per svolgere il lavoro.

“**Carico massimo di utilizzo**”: carico massimo di utilizzo di un dispositivo di sollevamento dell'attrezzatura.

“**Sistema di arresto caduta**”: Insieme dei seguenti elementi:

- dispositivo di ancoraggio;
- elemento di collegamento;
- anticaduta ai sensi della norma EN 363; e
- imbracatura anticaduta.

“**Dispositivo di soccorso per elevazione conforme alla normativa EN 1496 classe B**”: componente o sottoinsieme di un dispositivo di soccorso che consente, con l'aiuto di un soccorritore, il sollevamento tramite argano di un operatore da un punto basso a un punto più alto, e dotato di una funzione aggiuntiva di abbassamento manuale per abbassare l'operatore fino a una distanza massima di 2 m.

“**Attrezzatura di soccorso**”: sistema anticaduta individuale mediante il quale una persona può salvare se stessa o altri, in modo da prevenire qualsiasi caduta.

2.2. Pittogrammi



PERICOLO: posto all'inizio di un paragrafo, indica i comportamenti da adottare per prevenire eventuali infortuni degli operatori, in particolare di natura letale, gravi o lievi, nonché danni all'ambiente.



IMPORTANTE: posto all'inizio di un paragrafo, indica i comportamenti da adottare per evitare guasti o danni all'attrezzatura, ma che tuttavia non rappresentano un pericolo diretto per la vita o per la salute dell'operatore o di altre persone e/o che hanno scarsa probabilità di causare danni all'ambiente.



NOTA: posto all'inizio di un paragrafo, indica i comportamenti da adottare per garantire l'efficacia o la comodità delle operazioni di installazione, di utilizzo o di manutenzione.

3. Condizioni operative

3.1. Controlli prima dell'utilizzo



PERICOLO: prima di qualunque lavoro di installazione, l'installatore deve avere a disposizione una copia del presente manuale.

Prima dell'installazione di un sistema sulla staffa davitrac

- La marcatura del prodotto deve essere presente e leggibile.
- Prima di ogni utilizzo, assicurarsi che il prodotto sia visivamente in buono stato e che non presenti segni, urti o deformazioni. In caso contrario, non utilizzarlo e avvisare il supervisore.

- Per i sistemi DPI, controllare che il sistema (blocofor™ 20R e 30R) sia correttamente collegato alla sua staffa davitrac blocofor™.
- Per i dispositivi di sollevamento per soccorso, controllare che il sistema (caRol™ R 250 20 m e 30 m, scafor™ R 500, blocofor™ 20R e 30R) sia correttamente collegato alla sua staffa davitrac dedicata.
- Per i sistemi di sollevamento, controllare che il sistema (caRol™ TS o MO) sia correttamente collegato alla sua staffa davitrac caRol™.
- Prima di effettuare il lavoro, l'installatore deve predisporre l'area in modo tale che l'intervento di installazione sia svolto nelle opportune condizioni di sicurezza, in particolare secondo le norme di sicurezza sul lavoro. L'installatore deve usare i dispositivi di protezione collettivi e/o individuali previsti allo scopo.

Dopo l'installazione di un sistema sulla staffa davitrac

- Controllare che la staffa davitrac con il suo sistema sia correttamente collegata alla colonna davitrac con i perni e i perni di bloccaggio fissati in posizione sulla staffa con un cavetto.
- Controllare che i cavi del sistema siano indirizzati correttamente sopra le pulegge di guida senza incrociarsi.
- Controllare che i cavi del sistema DPI siano indirizzati sopra la puleggia indicata come DPI (fig. 2) e che i cavi per sollevare o muovere l'operatore siano indirizzati sopra la puleggia indicata come sollevamento (fig. 2). Tali pulegge sono posizionate sulla testa di ancoraggio della davitrac.
- Per informazioni sulle modalità di utilizzo dei sistemi, consultare le istruzioni operative fornite con il sistema.
- Da controllare sempre prima dell'utilizzo:
 - il cavo non deve presentare alcun segno di abrasione, sfilacciamento, bruciature o tagli; e
 - il cavo non deve presentare alcun segno di flessione, abrasione, corrosione o tagli sui fili.

3.1.1. blocofor™ 20R e 30R

- Controllare le condizioni della corda per l'intera lunghezza; il cavo metallico non deve presentare alcun segno di flessione, abrasione, corrosione o tagli sui fili.
- Controllare che la corda si blocchi quando la sua estremità viene tirata rapidamente e che si avvolga e svolga normalmente per la sua intera lunghezza.
- Controllare le condizioni dell'alloggiamento (nessuna deformazione, presenza di viti, ecc.).
- Controllare le condizioni e il funzionamento dei connettori: nessuna deformazione visibile, possibilità di apertura, chiusura e bloccaggio.
- Controllare le condizioni dei componenti associati: imbracatura e connettori. Fare riferimento alle istruzioni specifiche per ciascun prodotto.
- Controllare il sistema di arresto caduta nel suo complesso.

- Controllare che la staffa sia bloccata correttamente sulla colonna davitrac.
- Controllare che l'attrezzatura sia in funzione di arresto caduta automatica: la funzione di recupero non deve essere attivata prima dell'uso.
- Controllare che la funzione di recupero si attivi e disattivi correttamente.
- Controllare che la corda si blocchi quando la sua estremità viene tirata rapidamente e che si avvolga e svolga normalmente per la sua intera lunghezza.

4. Funzioni e descrizioni



IMPORTANTE: Le staffe davitrac sono destinate a un sistema specifico e a un uso esclusivo su davitrac Tractel®.

- La staffa davitrac blocofor™ può essere utilizzata solo come punto di ancoraggio con il blocofor™ 20R o 30R secondo la norma EN 360.
- Le staffe davitrac blocofor™, caRol™ e scafor™ possono essere utilizzate solo come punti di ancoraggio rispettivamente con i dispositivi di sollevamento di soccorso blocofor™ 20R e 30R, caRol™ R e scafor™ R secondo la norma EN 1496.
- Le staffe davitrac caRol™ e scafor™ possono essere utilizzate solo come punti di ancoraggio rispettivamente con i dispositivi di lavoro per accesso con fune caRol™ R, caRol™ MO e scafor™ R secondo i requisiti della Direttiva 2001/45/CE.
- Le staffe davitrac caRol™ e scafor™ possono essere utilizzate solo come punti di ancoraggio rispettivamente con i sistemi di sollevamento del carico caRol™ TS 500, caRol™ MO e scafor™ R secondo i requisiti della Direttiva 2006/42/CE. In questo caso, il CMU massimo è di 500 kg per il sollevamento del carico.



NOTA:

Quando la davitrac viene utilizzata per sollevare un carico, è assolutamente vietato utilizzarla contemporaneamente come punto di ancoraggio per DPI. In questa configurazione, un punto di ancoraggio anticaduta indipendente deve proteggere l'operatore.

4.1. blocofor™ 20R e 30R

Il dispositivo di arresto caduta blocofor™ 20R e 30R è un dispositivo di arresto caduta autoretrattile conforme alla norma EN 360; cfr. la sezione 4 del manuale blocofor™ ESD - EN 360 allegato.

- Il blocofor™ 20R e 30R, dotato di cavo in acciaio galvanizzato, è collaudato per garantire di poter

sostenere il peso di un operatore, dei suoi strumenti e della sua attrezzatura fino a 150 kg.

- La staffa davitrac blocfor™ è collaudata per garantire di poter sostenere il peso di un operatore, dei suoi strumenti e della sua attrezzatura fino a 150 kg.

È dotato di un dispositivo di soccorso tramite sollevamento verso l'alto o verso il basso (norma EN 1496 classe B); si tratta di una funzione di recupero che consente al soccorritore di sollevare e/o abbassare l'operatore dopo una caduta. Si utilizza in verticale quando è installato sulla staffa davitrac.

Questo dispositivo viene disattivato quando il blocfor™ è in uso in modalità di arresto caduta.

La funzione di soccorso verso il basso è limitata a una discesa massima di 2 m. Al di sopra di questa altezza, utilizzare un discensore conforme alla norma EN 341.

4.2. caRoI™

La staffa davitrac caRoI™ può essere utilizzata per collegare:

- un argano per un dispositivo di sollevamento di soccorso, caRoI™ R;
- un argano per il sollevamento dei carichi, caRoI™ TS; e
- un argano per il sollevamento dei carichi o l'accesso con fune, secondo la Direttiva 2001/45/CE, caRoI™ MO.

4.2.1. caRoI™ R

Uso per soccorso tramite sollevamento

L'argano caRoI™ R è un dispositivo di sollevamento di soccorso secondo la norma EN 1496. In questa configurazione, la portata massima è di 150 kg. La funzione di recupero consente al soccorritore di sollevare e/o abbassare l'operatore dopo una caduta.

Uso per il sollevamento del carico

L'argano caRoI™ R è un argano di sollevamento del carico conforme alla Direttiva 2006/42/CE con un CMU massimo di 250 kg. La sua funzione di sollevamento consente all'operatore di sollevare e/o abbassare un carico massimo di 250 kg.

4.2.2. caRoI™ TS

L'argano caRoI™ TS è un argano di sollevamento del carico conforme alla Direttiva 2006/42/CE con un CMU massimo di 500 kg. La sua funzione di sollevamento consente all'operatore di sollevare e/o abbassare un carico massimo di 500 kg.

4.2.3. caRoI™ MO

L'argano caRoI™ MO è un argano di sollevamento del carico motorizzato conforme alla Direttiva 2006/42/CE con un CMU massimo di 500 kg. La sua funzione di sollevamento consente all'operatore di sollevare e/o abbassare un carico massimo di 500 kg.

Quando lo si utilizza per l'accesso con fune, solo un operatore può essere collegato all'argano caRoI™ MO. Deve essere sempre collegato a un dispositivo di arresto caduta con funzione di recupero. Consultare il manuale di caRoI™ MO.

4.3. scafor™ R

La staffa davitrac scafor™ può essere utilizzata per collegare un argano scafor™.

Uso per soccorso tramite sollevamento

L'argano scafor™ R è un dispositivo di sollevamento per soccorso secondo la norma EN 1496. In questa configurazione, la portata massima è di 150 kg. La funzione di recupero consente al soccorritore di sollevare e/o abbassare l'operatore dopo una caduta.

Uso per il sollevamento del carico

L'argano scafor™ R è un argano di sollevamento del carico conforme alla Direttiva 2006/42/CE con un CMU massimo di 500 kg. La sua funzione di sollevamento consente all'operatore di sollevare e/o abbassare un carico massimo di 500 kg.

5. Installazione

Per informazioni sulle modalità di utilizzo dei sistemi collegati alle staffe, consultare i manuali forniti con ciascun sistema.

Prima di posizionare la staffa davitrac sulla colonna della davitrac, l'operatore deve assicurarsi che la colonna sia posizionata correttamente sulla sua base e che la base sia saldamente collegata alla struttura secondo le istruzioni relative alla base davitrac.

La staffa di ancoraggio davitrac può essere montata solo sulla colonna della davitrac.

Sono dotate di dispositivi di inserimento progettati per posizionare la staffa nella parte superiore o inferiore della colonna davitrac.

Le staffe davitrac sono dotate di perni di bloccaggio con un fermo di sicurezza, collegati da un cavetto d'acciaio.

Quando è installato solo un sistema, deve essere installato nella parte posteriore della colonna:

- un argano scafor™ R o caRoI™ è collocato nella posizione alta (fig. 3.a); e
- il dispositivo di arresto caduta blocfor™ R si trova nella posizione bassa (fig. 3.b).

Quando sono installati molti sistemi, devono essere installati come indicato di seguito:

- un argano scafor™ R o caRoI™ è collocato nella posizione alta nella parte posteriore della colonna (fig. 3.c); e
- il dispositivo di arresto caduta blocfor™ R si trova nella posizione bassa nella parte anteriore della colonna (fig. 3.c).

Non sono consentite altre configurazioni.

A seconda del posizionamento del sistema, indirizzare il cavo sulle pulegge di rinvio (fig. 3). Per le attrezzature montate frontalmente, il cavo deve passare sopra la puleggia anteriore. Per le attrezzature montate posteriormente, il cavo deve passare sopra la puleggia posteriore.

La testa di ancoraggio può essere regolata su tre posizioni a seconda delle esigenze. Bloccarla sempre in posizione con il suo fermo di sicurezza.



NOTA: non sono consentite modalità di montaggio diverse da quelle sopra riportate senza l'approvazione scritta di Tractel®.



NOTA: i carichi indicati rappresentano i valori massimi applicabili, che non devono in nessun caso essere moltiplicati per il numero di punti di ancoraggio sulla testa o sulla colonna davitrac.

5.1. blocfor™ 20R e 30R

Prima di utilizzare blocfor™ 20R o 30R per la prima volta, deve essere installato sulla sua staffa apposita.

5.1.1. Installazione di blocfor™ 20R e 30R sulla staffa davitrac blocfor™

1. Posizionare il blocfor™ sul punto di ancoraggio della staffa (fig. 4.a) e posizionare la rondella e il bullone di bloccaggio senza serrarli.
2. Posizionare la staffa ad angolo piatto nella passerella portacavi della staffa blocfor™ e regolarla. Quindi, mettere in posizione la sua vite di montaggio.
3. Serrare saldamente il bullone di bloccaggio (fig. 4.a) e serrare la vite della staffa ad angolo piatto (fig. 4.a).

5.1.2. Installazione della staffa davitrac blocfor™ sulla colonna della davitrac

1. La staffa davitrac blocfor™ è sempre posizionata in basso sulla colonna (fig. 5):

- nella parte anteriore se si utilizzano altre attrezzature conformi; e
- nella parte posteriore se la staffa blocfor™ è l'unica attrezzatura.

2. Posizionare i fori della staffa in linea con i due fori nella parte inferiore della colonna (fig. 5).
3. Inserire i perni collegati alla staffa nei fori (fig. 5).
4. Bloccare i perni con i fermi di sicurezza (fig. 5).
5. Estrarre il cavo da blocfor™ per farlo passare sulla puleggia di guida corrispondente (fig. 5).
6. Rimuovere il perno del cavo antiribaltamento e posizionare il cavo sopra la puleggia DPI sulla testa di ancoraggio (fig. 5).
7. Inserire il perno del cavo antiribaltamento e bloccare il fermo di sicurezza (fig. 5).

5.1.3. Smantellamento della staffa blocfor™ dalla colonna davitrac

1. Sbloccare il fermo di sicurezza del cavo antiribaltamento e rimuoverlo (fig. 5).



PERICOLO: il cavo viene tirato indietro automaticamente dalla staffa blocfor™; attenzione a non fare movimenti bruschi.

2. Rimuovere il cavo dalle pulegge (fig. 5).
3. Rimuovere i fermi di sicurezza collegati ai perni della staffa blocfor™ (fig. 5).
4. Rimuovere i perni dalla staffa (fig. 5) e tenere la staffa blocfor™ per evitare danni all'attrezzatura.
5. Riposizionare i perni e i fermi di sicurezza sulla staffa.

5.2. caRoI™

Prima di utilizzare caRoI™ per la prima volta, deve essere installato sulla sua staffa apposita.

5.2.1. Installazione degli argani caRoI™ sulla staffa davitrac caRoI™

1. Posizionare l'argano caRoI™ sulla piastra della staffa davitrac caRoI™ (fig. 4.b).
2. Posizionare l'argano caRoI™ davanti ai fori corrispondenti sulla piastra della staffa caRoI™ (fig. 4.b).
3. Inserire le quattro viti fornite con la staffa nei fori (fig. 4.b).
4. Posizionare le rondelle sulle viti e serrare saldamente i quattro bulloni di bloccaggio (fig. 4.b).

5.2.2. Installazione della staffa davitrac caRoI™ sulla colonna della davitrac

1. La staffa davitrac caRoI™ è sempre collocata nella posizione alta nella parte posteriore della colonna (fig. 5).

2. Posizionare i fori della staffa in linea con i due fori nella parte superiore della colonna (fig. 5).
3. Inserire i perni collegati alla staffa nei fori (fig. 5).
4. Bloccare i perni con i fermi di sicurezza (fig. 5).
5. Estrarre il cavo dal caRoI™ per farlo passare sulla puleggia di guida corrispondente (fig. 5).
6. Rimuovere il perno del cavo antiribaltamento e posizionare il cavo sopra la puleggia di sollevamento sulla testa di ancoraggio (fig. 5) (per le operazioni di soccorso e di sollevamento del carico o di accesso con fune).
7. Inserire il perno del cavo antiribaltamento e bloccare il fermo di sicurezza (fig. 5).

5.2.3. Smantellamento della staffa davitrac caRoI™

1. Sbloccare il fermo di sicurezza del cavo antiribaltamento e rimuoverlo (fig. 5).
2. Rimuovere il cavo dalle pulegge (fig. 5).
3. Rimuovere i fermi di sicurezza collegati ai perni della staffa caRoI™ (fig. 5).
4. Rimuovere i perni dalla staffa (fig. 5) e tenere la staffa e caRoI™ per evitare danni all'attrezzatura.
5. Riposizionare i perni e i fermi di sicurezza sulla staffa.

5.3. scafor™ R

Prima di utilizzare scafor™ R per la prima volta, deve essere installato sulla sua staffa apposita.

5.3.1. Installazione dell'argano scafor™ R sulla staffa davitrac scafor™

1. Posizionare l'argano scafor™ R sul perno di posizionamento superiore della staffa davitrac scafor™ (fig. 4.C).
2. Posizionare la clip di ancoraggio dell'argano scafor™ R di fronte al foro del punto di ancoraggio della staffa scafor™ (fig. 4.C).
3. Inserire la vite fornita con la staffa nel foro del punto di ancoraggio dell'argano scafor™ R (fig. 4.C).
4. Posizionare la rondella sulla vite e serrare saldamente il bullone di bloccaggio (fig. 4.C).

5.3.2. Installazione della staffa davitrac scafor™ sulla colonna della davitrac

1. La staffa davitrac scafor™ è posizionata all'esterno della colonna sui due fori di ancoraggio nella parte superiore della colonna davitrac (fig. 5).
2. Posizionare i fori della staffa in linea con i fori della colonna (fig. 5).
3. Inserire i perni collegati alla staffa nei fori (fig. 5).
4. Bloccare i perni con i fermi di sicurezza (fig. 5).

5. Estrarre il cavo dall'argano per farlo passare sulla puleggia di guida esterna della colonna (fig. 5).
6. Rimuovere il perno del cavo antiribaltamento e posizionare il cavo:
 - a. sopra la puleggia di sollevamento (fig. 5) per un'operazione di soccorso;
 - b. sopra la puleggia di sollevamento (fig. 5) per un'operazione di sollevamento del carico;
 - c. sopra la puleggia di sollevamento (fig. 5) per l'accesso con fune.
7. Inserire il perno del cavo antiribaltamento e bloccare il perno con i fermi di sicurezza (fig. 5).

5.3.3. Smantellamento della staffa davitrac scafor™ R

1. Rimuovere il perno del cavo antiribaltamento (fig. 5).
2. Rimuovere il cavo dalle pulegge (fig. 5).
3. Rimuovere i fermi di sicurezza collegati ai perni (fig. 5).
4. Rimuovere i perni collegati alla staffa nei fori (fig. 5) e rimuovere la staffa davitrac scafor™ con l'argano scafor™ R e riporla nel suo imballaggio originale.

Per informazioni sulle modalità di utilizzo dell'argano scafor™ R e della sua staffa davitrac, consultare il manuale in dotazione "Argano scafor™ R - Dotato di una staffa per davitrac Tractel®".

6. Uso



PERICOLO: la presenza di un secondo operatore nelle vicinanze è essenziale per effettuare un'eventuale operazione di soccorso.

Le operazioni di soccorso da pianificare devono essere studiate precedentemente, così da identificare le risorse umane e le attrezzature necessarie per soccorrere la persona ferita entro un limite di tempo inferiore a 15 minuti. Trascorso questo lasso di tempo, l'operatore è in pericolo.

Durante la fase di soccorso, il soccorritore e le altre persone coinvolte nel soccorso devono mantenere un contatto visivo diretto, indiretto o comunicare in altro modo.

Per le operazioni di soccorso, si consiglia l'utilizzo di un'imbracatura confortevole e conforme alla normativa EN 813 (tipologia Promast™, Trasporto, Emergenza) o di un'imbracatura dotata di cinghia di salvataggio conforme alla normativa EN 1497.

6.1. blocfor™ 20R e 30R

Dopo una caduta, il meccanismo di blocfor™ viene bloccato. Per sollevare o abbassare l'operatore caduto, attivare il meccanismo di recupero premendo il pulsante di blocco e azionando quindi la manovella.

Il sistema di arresto caduta autoretrattile blocfor™ 20R e 30R da 150 kg è dotato di due maniglie per facilitarne la movimentazione e l'utilizzo in caso di soccorso per sollevamento, eseguibile tenendo la maniglia dell'attrezzatura con una mano e la manovella con l'altra.

Per informazioni sull'utilizzo del dispositivo blocfor™ 20R e 30R in modalità di arresto caduta, consultare le istruzioni di blocfor™ EN 360.

6.1.1. Operazione di soccorso con blocfor™ R

6.1.1.1. Attivare la funzione di recupero

Cfr. la figura 6.1.

- (1) Premere il pulsante rosso di blocco per attivare la funzione di recupero.
- (2) Tirare e girare la manovella per recuperare l'operatore:
 - in senso orario per sollevare; o
 - in senso antiorario per abbassare.

6.1.1.2. Ritornare alla funzione di arresto caduta

6.1.1.2.1. Riavvolgere il cavo all'interno del dispositivo

Cfr. la figura 6.2.

Una volta completate le azioni di recupero, riavvolgere il cavo nella sua interezza all'interno dell'unità facendo ruotare la manovella in senso orario.



PERICOLO: non disattivare la funzione di recupero dall'unità fino a quando il cavo non è completamente avvolto sul tamburo, altrimenti il cavo potrebbe riavvolgersi da solo a velocità elevata.

6.1.1.2.2. Disattivare la funzione di recupero

Cfr. la figura 6.3.

- Per disattivare il meccanismo dell'argano, premere contemporaneamente il pulsante rosso (1) e l'albero della manovella (2).
- Accertarsi che la manovella sia posizionata verticalmente, con la maniglia in alto, in modo da poter eseguire questa operazione.
- Tirare la maniglia (3), quindi ripiegarla (4).



PERICOLO:

È vietata qualsiasi operazione di sollevamento con blocfor™ R.

Il sistema dell'argano è destinato esclusivamente alle operazioni di soccorso.

6.2. caRol™

6.2.1. caRol™ R

6.2.1.1. Operazione di soccorso con l'argano caRol™ R



IMPORTANTE: durante le operazioni di soccorso, il sistema dell'argano può essere utilizzato solo per tali operazioni e non per sollevare carichi.

Per eseguire un'operazione di soccorso tramite sollevamento, girare la manovella in direzione della freccia M per sollevare l'operatore da soccorrere (fig. 4.b).



PERICOLO: qualsiasi operazione di sollevamento del carico con l'argano caRol™ è vietata se combinata con un'operazione di soccorso tramite sollevamento di una persona o di accesso con fune.

Durante le operazioni di soccorso, il sistema dell'argano può essere utilizzato solo per tali operazioni.

6.2.1.2. Operazione di sollevamento dei carichi

Per informazioni sulle modalità di utilizzo dell'argano caRol™ R per un'operazione di sollevamento, consultare il manuale "caRol™ - Argano manuale di tipo TS con vite perpetua".

6.2.2. caRol™ TS

Per informazioni sulle modalità di utilizzo dell'argano caRol™ TS per un'operazione di sollevamento, consultare il manuale "caRol™ - Argano manuale di tipo TS con vite perpetua".

6.2.3. caRol™ MO

Per informazioni sulle modalità di utilizzo dell'argano caRol™ TS per un'operazione di sollevamento, consultare il manuale "caRol™ MO - Manuali di installazione, uso e manutenzione - Argano motorizzato a tamburo".

6.3. scafor™ R

Per informazioni sulle modalità di utilizzo dell'argano scafor™ R per un'operazione di sollevamento, consultare il manuale "Argano scafor™ R - Dotato di una staffa per davitrac Tractel®".

7. Uso vietato

È assolutamente vietato:

- installare o utilizzare una staffa davitrac con il suo sistema senza essere stati adeguatamente autorizzati e riconosciuti competenti o, in mancanza di queste condizioni, senza operare sotto la supervisione di una persona autorizzata e riconosciuta competente;
- utilizzare una staffa davitrac se una delle marcature non è leggibile;
- installare o utilizzare una staffa davitrac senza aver prima condotto una verifica approfondita;
- utilizzare una staffa davitrac se negli ultimi 12 mesi non è stata sottoposta a ispezione periodica da parte di un tecnico che ne abbia autorizzato il riutilizzo per iscritto;
- collegare una staffa davitrac a davitrac se negli ultimi 12 mesi non è stata sottoposta a ispezione periodica da parte di un tecnico che ne abbia autorizzato il riutilizzo per iscritto;
- utilizzare una staffa davitrac per qualunque applicazione diversa da quelle descritte nel presente manuale;
- collegare un sistema a una staffa davitrac con mezzi diversi da quelli descritti nel presente manuale;
- utilizzare una staffa davitrac in modo non conforme alle informazioni specificate nella sezione 13, Vita utile;
- utilizzare un sistema di staffe oltre le capacità menzionate nel presente manuale nel capitolo 4, Funzioni e descrizioni;
- utilizzare una staffa davitrac se ha arrestato una caduta;
- utilizzare una staffa davitrac in un'atmosfera fortemente corrosiva o esplosiva;
- utilizzare una staffa davitrac al di fuori della fascia di temperatura specificata nel presente manuale;
- utilizzare una staffa davitrac se non si è in buone condizioni fisiche;
- utilizzare un arresto caduta in gravidanza;
- utilizzare una staffa davitrac se la funzione di sicurezza di uno degli elementi associati è compromessa dalla funzione di sicurezza di un altro elemento o può interferire con quest'ultimo;
- eseguire operazioni di riparazione o manutenzione su un argano caRol™, scafor™ o blocfor™ R senza essere stati prima formati e abilitati, per iscritto, da Tractel®;
- utilizzare una staffa davitrac se non è completa;
- utilizzare un argano caRol™, scafor™ o blocfor™ se non è completo, se è stato smantellato precedentemente o se alcuni componenti sono stati sostituiti da personale non autorizzato da Tractel®.
- utilizzare il dispositivo se non è stato predisposto precedentemente un piano di soccorso in caso di caduta dell'operatore;
- installare un dispositivo di ancoraggio anticaduta Tractel® su una struttura con un carico di rottura

meccanico inferiore a 16 kN in senso verticale e orizzontale. Questo carico può essere applicato verticalmente con un braccio di leva massimo di 700 mm; e

- utilizzare contemporaneamente il punto di ancoraggio DPI all'estremità della bandiera con una staffa in dotazione.

8. Attrezzature associate

8.1. DPI

- Un sistema di arresto caduta blocfor™ R (EN 360) con dispositivo di sollevamento di soccorso (EN 1496);
- un argano caRol™ R, dispositivo di sollevamento di soccorso secondo la norma EN 1496;
- un argano scafor™ R, dispositivo di sollevamento di soccorso secondo la norma EN 1496;
- una davitrac + davitrac secondo la norma EN 795:2012 con base di tipo A o B;
- un connettore (EN 362);
- un'imbracatura completa (EN 361) o (EN 361/358/813);
- un dispositivo anticaduta (EN 360, EN 353-2 o EN 355).

Tutte le altre attrezzature associate sono vietate.

8.2. Sollevamento

Argano di sollevamento in conformità alla Direttiva macchine 2006/42/CE come indicato di seguito:

- caRol™ TS;
- caRol™ MO;
- scafor™ R.

9. Trasporto e stoccaggio

Per i sistemi associati, consultare i manuali specifici dei prodotti associati.

Durante il trasporto e/o lo stoccaggio, il prodotto deve essere:

- stoccato a una temperatura compresa tra -35 °C e 60 °C; e
- protetto da agenti chimici, meccanici o di altro tipo.

10. Conformità dell'attrezzatura

Tractel SAS, RD 619, Saint-Hilaire-sous-Romilly, 10102 Romilly-sur-Seine, Francia qui dichiara che l'attrezzatura di sicurezza descritta nel presente manuale:

un basamento a pavimento, a incasso, a parete, distanziato a parete in combinazione con la davitrac e:

la staffa e blocfor™ 20R e 30R:

- è identica all'attrezzatura collaudata come conforme alla normativa EN 1496 del 2017 da APAVE SUDEUROPE SAS, CS 60193, 13322 Marsiglia, Francia;
- con un carico di rottura di 15 kN;

la staffa e caRol™ R:

- è identica all'attrezzatura collaudata come conforme alla normativa EN 1496 del 2017 da APAVE SUDEUROPE SAS, CS 60193, 13322 Marsiglia, Francia;
- è soggetta a una dichiarazione di conformità con:
 - la Direttiva 2001/45/CE, lavori in sospensione su funi;
 - la Direttiva macchine 2006/42/CE, sollevamento del carico;
- con un carico di rottura di 15 kN;

la staffa e caRol™ TS:

- è soggetta a una dichiarazione di conformità con:
 - la Direttiva macchine 2006/42/CE, sollevamento del carico.
- con un carico di rottura di 15 kN;

la staffa e caRol™ MO:

- è soggetta a una dichiarazione di conformità con:
 - la Direttiva 2001/45/CE, lavori in sospensione su funi; e
 - la Direttiva macchine 2006/42/CE, sollevamento del carico.
- con un carico di rottura di 15 kN;

la staffa e scafor™ R:

- è identica all'attrezzatura collaudata come conforme alla normativa EN 1496 del 2017 da APAVE SUDEUROPE SAS, CS 60193, 13322 Marsiglia, Francia;
- con un carico di rottura di 15 kN;
- è soggetta a una dichiarazione di conformità con:
 - la Direttiva 2001/45/CE, lavori in sospensione su funi; e
 - la Direttiva macchine 2006/42/CE, sollevamento del carico.

Il certificato di conformità dell'esame non CE rilasciato da APAVE e le dichiarazioni di conformità alle norme escludono applicazioni associate ad altre direttive. In base all'utilizzo, questi altri prodotti sono soggetti a una dichiarazione di conformità come specificato sopra.

11. Marcatura

La marcatura del prodotto descritta nel presente manuale indica:

- a. Il nome commerciale: TRACTEL®;
- b. Descrizione del prodotto;

- c. Norme di riferimento seguite dall'anno di applicazione;
- d. Riferimento del prodotto, ad es. 286819;
- e. Logo CE seguito dal numero 0082, numero di identificazione dell'organismo notificato responsabile dell'ispezione del prodotto;
- f. Numero di lotto nel formato AA/MM;
- g. Numero di serie;
- h. Pittogramma che indica che è necessario leggere il manuale prima dell'utilizzo;
- o. Carico di rottura minimo del dispositivo di ancoraggio;
- p. Numero di persone: un operatore massimo;
- w. Portata nominale; e
- aa. Data in cui dovrà essere effettuata la successiva ispezione periodica.

12. Ispezioni periodiche e riparazioni

È obbligatorio effettuare un'ispezione periodica con cadenza annuale, ma a seconda della frequenza d'uso, delle condizioni ambientali e delle normative vigenti nell'azienda o nel paese d'uso, le ispezioni periodiche potrebbero essere più frequenti.

Se l'attrezzatura è sporca, lavarla con acqua pulita fredda aiutandosi con una spazzola sintetica. Durante il trasporto e lo stoccaggio, proteggere l'attrezzatura da tutti i pericoli (fonti di calore diretto, sostanze chimiche, raggi UV, ecc.) utilizzando un imballaggio resistente all'umidità.

Le ispezioni periodiche devono essere effettuate da un tecnico qualificato nel pieno rispetto delle procedure di ispezione periodica.

Parte integrante dell'ispezione periodica è la conferma della leggibilità delle marcature del prodotto.

Il risultato di queste ispezioni deve essere riportato nel registro ispezioni inserito al centro del presente manuale, da conservarsi per l'intera vita utile del prodotto fino a quando non viene messo fuori servizio.

Il tecnico è inoltre tenuto a compilare le righe da A a E della tabella inserendo le seguenti informazioni:

- A: Nome dell'ispettore;
- B: Data dell'ispezione;
- C: Risultato dell'ispezione positivo/negativo;
- D: Firma dell'ispettore;
- E: Data dell'ispezione successiva.

Dopo l'avvenuto arresto di una caduta, questo prodotto deve essere sottoposto a un'ispezione periodica, come descritto nella presente sezione.

Le staffe davitrac blocfor™, scafor™ e caRoI™ sono fornite con il loro sistema in dotazione, pertanto si consiglia di effettuare ispezioni visive periodiche delle staffe e del rispettivo sistema.

12.1. Controllo del cavo

Indossare sempre guanti e occhiali protettivi durante il controllo del cavo

Questo capitolo descrive la procedura di controllo di un cavo Tractel® per blocfor™, scafor™ e caRoI™.

Tutti i cavi sono forniti con un connettore.

L'anello di fissaggio non deve mai essere un semplice nodo o un blocco con morsetti per cavi o una giunzione.

Posizionare il cavo in modo da poterlo ispezionare lungo la sua intera circonferenza e lunghezza.

 **NOTA:** il cavo in sé non è un pezzo di DPI ma un sottoinsieme di un sistema; deve essere compatibile con il sistema con cui viene utilizzato.

12.1.1. Composizione del cavo

Il cavo è in acciaio galvanizzato o in acciaio inossidabile.

Per poter essere utilizzati, i cavi devono avere all'estremità una fibbia prodotta da Tractel®.

Il morsetto terminale deve essere:

- serrato e rivestito con un manicotto di alluminio per cavi galvanizzati; e
- serrato e rivestito con un manicotto di rame per cavi in acciaio inossidabile.

12.1.2. Controllo delle condizioni generali del cavo

- Srotolare il cavo per la sua intera lunghezza;
- tenere il cavo con i guanti tra il pollice e l'indice;
- ispezionare l'intera lunghezza del cavo in acciaio e, più specificamente, controllare se:
 - è schiacciato;
 - si è srotolato;
 - si è corroso;
 - i fili sono tagliati;
 - il rivestimento non è nelle condizioni adeguate,
 - la redancia del cavo è mancante o deformata;
 - l'indicatore di caduta è stato attivato sui cavi che ne sono dotati; e
 - una delle estremità del cavo non è conforme.

 **NOTA:** se si presenta una delle situazioni di cui sopra, l'attrezzatura deve essere messa fuori servizio.

 **In caso di dubbi o di mancata comprensione di questa lista di controllo, contattare Tractel®.**

12.2. Controllo di blocfor™ R

Il dispositivo anticaduta blocfor™ R è fornito con la sua staffa davitrac e il suo cavo.

Posizionare il dispositivo anticaduta blocfor™ R in modo da poterlo ispezionare su ogni lato.

12.2.1. Controllo della marcatura

Il dispositivo anticaduta deve avere almeno le marcature seguenti, in linea con la norma EN 365:

- il nome del produttore o del fornitore;
- l'etichetta CE;
- il riferimento di questa attrezzatura;
- il numero di lotto o di serie;
- il numero CE;
- la norma EN dell'attrezzatura seguita dall'anno di riferimento; e
- il logo: leggere il manuale di istruzioni.

 **NOTA:** se manca una qualsiasi marcatura, l'attrezzatura interessata deve essere messa fuori servizio.

12.2.2. Controllo della presenza dei componenti obbligatori

Nel sistema di arresto caduta devono essere presenti almeno i seguenti componenti:

- la staffa davitrac;
- un dispositivo anticaduta;
- una manovella;
- connettori; e
- l'assorbitore di energia, ove previsto.

12.2.3. Controllo delle condizioni generali dell'arresto caduta

Ispezionare ogni lato del dispositivo anticaduta e, più specificamente, controllare se:

- gli alloggiamenti sono deformati;
- l'intero cavo è avvolto o svolto in maniera non corretta;
- sono presenti corrosioni;
- mancano perni, viti o rivetti;
- il cavo in acciaio non è conforme al capitolo 12.1; e
- è stato attivato l'indicatore di caduta o l'assorbitore di energia, ove presente.

 **NOTA:** se si presenta una delle situazioni di cui sopra, l'attrezzatura deve essere messa fuori servizio.

12.2.4. Controllo delle condizioni generali del cavo

Cfr. il capitolo 12.1, Controllo del **cavo**, per eseguire il controllo.

L'estremità del cavo deve essere dotata di un connettore, il quale deve essere a sua volta controllato.

12.2.5. Controllo delle condizioni generali dell'assorbitore di energia a strappo

Se è presente un assorbitore di energia a strappo, ispezionarlo su tutti i lati e, nello specifico, controllare che:

- non manchi l'imballaggio dell'assorbitore;
- l'involucro dell'assorbitore sia sigillato o non sia sciolto;
- l'assorbitore non sia stato attivato;
- le giunzioni non siano danneggiate;
- ispezionare accuratamente entrambi i lati della cinghia e, più specificamente, controllare che non vi siano:
 - lacerazioni;
 - tagli;
 - segni di usura sulla superficie causati dall'attrito; e
 - perforazioni causate da schizzi di metallo fuso.
- Ispezionare accuratamente entrambi i lati delle giunzioni e, più specificamente, controllare che non siano:
 - coperte di lanugine;
 - danneggiate; o
 - tagliate in modo intermittente.

 **NOTA:** se si presenta una di queste situazioni, l'attrezzatura deve essere messa fuori servizio.

12.2.6. Controllo della funzione di arresto caduta

Questo capitolo descrive la procedura di controllo della funzione di arresto caduta di blocfor™ R.

In un ambiente sicuro e senza rischio di caduta, procedere secondo le seguenti istruzioni:

1. Collegare il dispositivo di arresto caduta a un punto di ancoraggio in verticale ad almeno 2 m da terra;
2. agganciare un peso di 10 kg all'estremità del cavo, tenendolo in posizione; e
3. lasciar cadere il peso di 10 kg.
4. La caduta si deve arrestare in meno di un metro (1 m) rispetto alla posizione iniziale del peso.
5. Tenere il cavo, sganciare il peso e controllare il riavvolgimento del cavo in blocfor™.

 **NOTA:** se il blocco non è immediato, se si verifica dopo diversi scatti, il prodotto non deve essere utilizzato e deve essere restituito a Tractel® o a un tecnico autorizzato alla riparazione.

12.2.7. Controllo del sistema di sollevamento per soccorso

Questo capitolo descrive la procedura di controllo della funzione di soccorso mediante sollevamento del blocfor™ R.

In un ambiente sicuro e senza rischio di caduta, procedere secondo le seguenti istruzioni:

1. installare il dispositivo anticaduta blocfor™ su un punto di ancoraggio in posizione verticale;
2. svolgere il cavo e collegare un peso di 150 kg all'estremità del cavo;
3. attivare l'argano blocfor™ premendo il pulsante rosso;
4. sollevare il peso di 150 kg tramite la manovella;
5. lasciare la manovella; il bloccaggio deve avvenire immediatamente, senza scivolamento;
6. attendere tre minuti; e
7. riportare il peso in basso.

 **NOTA:** se il bloccaggio non è immediato, se si verifica dopo diversi scatti o se il peso scende prima dei tre minuti, il prodotto non deve essere utilizzato e deve essere restituito a Tractel® o a un tecnico autorizzato alla riparazione.

12.3. Controllo degli argani caRoI™ R, caRoI™ TS e caRoI™ MO

L'argano caRoI™ è fornito con la sua staffa davitrac e il suo cavo.

Posizionare l'argano caRoI™ in modo da poterlo ispezionare su tutti i lati.

12.3.1. Controllo della marcatura

L'argano caRoI™ deve avere almeno le seguenti marcature:

- il nome del produttore o del fornitore;
- l'etichetta CE;
- il riferimento dell'attrezzatura;
- il numero di lotto o di serie;
- la norma EN dell'attrezzatura seguita dall'anno di riferimento; e
- il logo: leggere il manuale di istruzioni.

 **NOTA:** se manca una qualsiasi marcatura, l'attrezzatura interessata deve essere messa fuori servizio.

12.3.2. Controllo della presenza dei componenti obbligatori

Nell'argano caRoI™ devono essere presenti almeno i seguenti componenti:

- la staffa davitrac;
- un cavo caRoI™;
- l'argano con tutti i suoi componenti;
 - un braccio della manovella per caRoI™ R e TS;
 - una maniglia di plastica per caRoI™ R e TS;

- una scatola di comando per caRol™ MO; e
- connettori elettrici per caRol™ MO.

12.3.3. Controllo delle condizioni generali dell'argano caRol™

Ispezionare ogni lato dell'argano caRol™ e, più specificamente, controllare se:

- gli alloggiamenti sono deformati;
- la manovella e la maniglia di plastica sono deformate;
- l'intero cavo è avvolto o svolto in maniera non corretta;
- sono presenti corrosioni;
- mancano perni, viti o rivetti;
- il cavo in acciaio non è conforme al capitolo 12.1;

 **NOTA:** se si presenta una di queste situazioni, l'attrezzatura deve essere messa fuori servizio.

12.3.4. Per caRol™ MO

Oltre ai controlli di caRol™ descritti nei capitoli 12.3.1, 12.3.2 e 12.3.3, su caRol™ MO è necessario eseguire gli ulteriori controlli seguenti.

- Controllo del corretto funzionamento della scatola di comando e di tutte le funzioni;
- controllo delle condizioni adeguate del cavo elettrico e dell'assenza dei seguenti difetti:
 - tagli sul cavo;
 - filo scoperto;
 - cavo collegato in modo non corretto; e
- controllo del corretto funzionamento dei fincorsa.

 **NOTA:** La non conformità ai controlli di cui sopra non implica necessariamente che l'attrezzatura debba essere messa fuori servizio, ma il dispositivo non deve essere utilizzato fino a quando non sia stato riparato da Tractel o da un tecnico autorizzato alla riparazione.

12.3.5. Controllo delle condizioni generali del cavo

Cfr. il capitolo 12.1, Controllo del cavo, per eseguire il controllo.

L'estremità del cavo deve essere dotata di un gancio, il quale deve essere a sua volta controllato.

12.3.6. Controllo del funzionamento corretto dell'argano caRol™

In un ambiente sicuro e senza rischio di caduta, procedere secondo le seguenti istruzioni:

installare l'argano caRol™ con la sua staffa sulla colonna di un davitrac.

Per controllare il corretto funzionamento del blocco, utilizzare un peso di:

- 275 kg collegato all'estremità del cavo per caRol™ R;
- 550 kg collegato all'estremità del cavo per caRol™ TS e caRol™ MO.

Procedere al controllo dell'arresto del peso come segue:

1. sollevare il peso con l'argano caRol™;
2. lasciare la manovella o il pulsante della scatola di controllo;
3. il bloccaggio del peso deve avvenire immediatamente senza scivolamento;
4. attendere tre minuti; e
5. riportare il peso in basso.

 **NOTA:** se il blocco non è immediato, se si verifica dopo diversi scatti o se il peso scende prima dei tre minuti, il prodotto non deve essere utilizzato e deve essere restituito a Tractel® o a un tecnico autorizzato alla riparazione.

12.3.6.1. Controllo ulteriore per caRol™ MO

caRol™ MO è dotato di un sistema di fincorsa che deve essere a sua volta collaudato su davitrac. Durante l'operazione di sollevamento, l'estremità del cavo deve arrestarsi 50 cm sotto la testa davitrac quando è in posizione P1 a 700 m (secondo le istruzioni davitrac).

 **NOTA:** la non conformità al controllo di cui sopra non implica necessariamente che l'attrezzatura debba essere messa fuori servizio, ma il dispositivo non deve essere utilizzato fino a quando non sia stato riparato da Tractel o da un tecnico autorizzato alla riparazione.

12.4. Controllo di scafor™ R

scafor™ R è fornito con la sua staffa davitrac senza cavo.

Consultare le istruzioni "Argano scafor™ R - Dotato di una staffa per davitrac Tractel®" per controllarlo.

12.5. Controllo delle staffe blocfor™, caRol™ e scafor™

Le staffe davitrac sono fornite con i loro sistemi. Per il controllo dei sistemi, consultare i capitoli corrispondenti.

Posizionare la staffa in modo da poter ispezionare tutti i lati.

12.5.1. Controllo della marcatura

La staffa deve avere almeno le seguenti marcature:

- il nome del produttore o del fornitore;
- il riferimento dell'attrezzatura;
- il numero di lotto o di serie;
- la norma EN dell'attrezzatura seguita dall'anno di riferimento; e
- il logo: leggere il manuale di istruzioni.



NOTA: se manca una qualsiasi marcatura, l'attrezzatura interessata deve essere messa fuori servizio.

12.5.2. Controllo della presenza dei componenti obbligatori

Nella staffa davitrac devono essere presenti almeno i componenti seguenti:

- la staffa davitrac;
- due perni; e
- due perni di sicurezza collegati alla staffa per mezzo di un cavetto.

12.5.3. Controllo delle condizioni generali della staffa

Ispezionare ogni lato della staffa e, più specificamente, controllare se:

- la staffa è deformata in qualche modo;
- i fori di montaggio sono deformati in qualche modo;
- I perni e i perni di sicurezza sono deformati in qualche modo; e
- sono presenti corrosioni.



NOTA: la non conformità al controllo di cui sopra non implica necessariamente che l'attrezzatura debba essere messa fuori servizio, ma il dispositivo non deve essere utilizzato fino a quando non sia stato riparato da Tractel o da un tecnico autorizzato alla riparazione.

14. Smaltimento

Al momento di smaltire il prodotto, i vari componenti devono essere riciclati separando e ordinando i componenti metallici e sintetici. Tali materiali devono essere riciclati da aziende specializzate. Durante lo smaltimento del prodotto, lo smantellamento e la separazione delle parti devono essere effettuati da una persona qualificata.

Componente	Da trattare come rifiuto di tipo:
Staffa, perni, distanziale, viti e albero della puleggia.	Acciaio
caRoI™ R e caRoI™ TS	Acciaio

Per caRoI™ MO, scafor™ R e blocfor™, consultare i rispettivi manuali.

Nome e indirizzo del produttore:
Tractel SAS - RD 619 - BP 38
Saint-Hilaire-sous-Romilly
10102 Romilly-sur-Seine (Francia)

13. Vita utile

I DPI tessili Tractel®, come le imbracature, le corde, le funi e gli assorbitori di energia, i DPI meccanici Tractel®, come i dispositivi di arresto caduta stopcable™ e stopfor™, i dispositivi di arresto caduta autoretrattili blocfor™ e i cavi di salvataggio e i dispositivi di ancoraggio Tractel® possono essere utilizzati dalla data di produzione, purché:

- vengano utilizzati normalmente secondo le raccomandazioni del presente manuale;
- vengano sottoposti a ispezione periodica, che deve essere svolta almeno una volta all'anno da un tecnico autorizzato e qualificato. Al termine dell'ispezione periodica, il tecnico dovrà certificare per iscritto l'idoneità alla rimessa in funzione del prodotto; e
- rispettino pienamente le condizioni di stoccaggio e trasporto riportate nel presente manuale.

Come regola generale e a patto di osservare le condizioni d'uso summenzionate, la loro vita utile può superare i 10 anni.

Registro ispezioni

Type of product Type de produit Produktbezeichnung Produkttype Tipo de producto Tipo di prodotto Tipo de produto Τύπος προϊόντος Produkttype Produkttyp Tuotetyypit Produkttype Typ produktu Тип изделия	Product reference Référence produit Artikelnummer Produktcode Referencia producto Riferimento prodotto Referência do produto Κωδικός προϊόντος Produktreferanse Produktreferens Tuotteen viitenumero Produktnummer Oznaczenie produktu Артикул изделия	Serial number Numéro de série Seriennummer Seriennummer Numero de serie Numero di serie Número de série Σειριακός αριθμός Seriennummer Seriennummer Sarjanumero Seriennummer Numer seryjny Серийный номер	Name of user Nom de l'utilisateur Name des Benutzers Naam van de gebruiker Nombre del usuario Nome dell'utilizzatore Nome do utilizador Όνομα του χρήστη Brukerens navn Användarens namn Käyttäjän nimi Brugerens navn Nazwisko użytkownika Фамилия пользователя
Date of manufacturing Date de fabrication Herstellungsdatum Fabricagedatum Fecha de fabricación Data di produzione Data de fabrico Ημερομηνία κατασκευής Fabrikasjonsdato Tillverkningsdatum Valmistuspäivä Fabrikationsdato Data produkcji Дата производства	Date of purchase Date d'achat Kaufdatum Aankoopdatum Fecha de compra Data di acquisto Data de compra Ημερομηνία αγοράς Kjøpedato Inköpsdatum Ostoppäivä Købsdato Data zakupu Дата покупки	X=Date of commissioning X=Date de mise en service X=Datum der Inbetriebnahme X=Datum ingebruikneming X=Fecha de puesta en servicio X=Data di messa in servizio X=Data de entrada em serviço X=Ημερομηνία θέσης σε λειτουργία X=Dato for bruk første gang X=Första användningsdagen X=Käyttöönottopäivä X=Data for ibrugtagning X=Data przekazania do użytku X=Дата ввода в эксплуатацию	

No	X	X+1	X+2	X+3	X+4	X+5	X+6	X+7	X+8	X+9	X+10
12.2 blocfor™ 20R & 30R											
12.2.1											
12.2.2											
12.2.3											
12.2.4											
12.2.5											
12.2.6											
12.2.7											
12.3 caRol™ R, caRol™ TS & caRol™ MO											
12.3.1											
12.3.2											
12.3.3											
12.3.4											
12.3.5											
12.3.6											
12.3.6.1											
12.5 brackets blocfor™, caRol™ & scafor™											
12.5.1											
12.5.2											
12.5.3											
A											
B											
C											
D											
E											

Índice

1. Instruções prioritárias	97
2. Definições e pictogramas	98
2.1. Definições	98
2.2. Pictogramas	98
3. Condições de utilização	98
3.1. Verificações antes da utilização	98
3.1.1. blocfor™ 20R e 30R	99
4. Funções e descrições	99
4.1. blocfor™ 20R e 30R	99
4.2. caRol™	100
4.2.1. caRol™ R	100
4.2.2. caRol™ TS	100
4.2.3. caRol™ MO	100
4.3. scafor™ R	100
5. Instalação	100
5.1. blocfor™ 20R e 30R	101
5.1.1. Instalação do blocfor™ 20R e 30R no suporte blocfor™ davitrac	101
5.1.2. Instalação do suporte blocfor™ davitrac no mastro do davitrac	101
5.1.3. Desmontagem do suporte blocfor™ do mastro do davitrac	101
5.2. caRol™	101
5.2.1. Instalação de guinchos caRol™ no suporte caRol™ davitrac	101
5.2.2. Instalação do suporte caRol™ davitrac no mastro do davitrac	101
5.2.3. Desmontagem do suporte caRol™ davitrac	102
5.3. scafor™ R	102
5.3.1. Instalação do guincho scafor™ R no suporte scafor™ davitrac	102
5.3.2. Instalação do suporte scafor™ davitrac no mastro do davitrac	102
5.3.3. Desmontagem do suporte scafor™ R davitrac	102
6. Utilização	102
6.1. blocfor™ 20R e 30R	103
6.1.1. Operação de resgate com o blocfor™ R	103
6.1.1.1. Ativação da função de recuperação	103
6.1.1.2. Regresso à função antiqueda	103
6.2. caRol™	103
6.2.1. caRol™ R	103
6.2.1.1. Operação de resgate com o guincho caRol™ R	103
6.2.1.2. Operação de elevação de carga	103
6.2.2. caRol™ TS	103
6.2.3. caRol™ MO	103
6.3. scafor™ R	103
7. Contraindicações de utilização	104
8. Equipamentos associados	104
8.1. EPI	104
8.2. Elevação	104
9. Transporte e armazenamento	104
10. Conformidade do equipamento	104
11. Marcação	105
12. Inspeção periódica e reparação	105
12.1. Verificação do cabo	106
12.1.1. Composição do cabo	106
12.1.2. Verificação do estado geral do cabo... ..	106
12.2. Verificação do blocfor™ R	106
12.2.1. Verificação da marcação	106
12.2.2. Verificação da presença dos elementos obrigatórios	106
12.2.3. Verificação do estado geral do antiqueda	106
12.2.4. Verificação do estado geral do cabo ..	106
12.2.5. Verificação do estado geral do dissipador de energia por destruição	107
12.2.6. Verificação da função antiqueda	107
12.2.7. Verificação do sistema de resgate por elevação	107
12.3. Verificação dos guinchos caRol™ R, caRol™ TS e caRol™ MO	107
12.3.1. Verificação da marcação	107
12.3.2. Verificação da presença dos elementos obrigatórios	107
12.3.3. Verificação do estado geral do guincho caRol™	108
12.3.4. Para o caRol™ MO	108
12.3.5. Verificação do estado geral do cabo... ..	108
12.3.6. Verificação do funcionamento adequado do guincho caRol™	108
12.3.6.1. Verificação adicional para o caRol™ MO	108
12.4. Verificação do scafor™ R	108
12.5. Verificação dos suportes blocfor™, caRol™ e scafor™	108
12.5.1. Verificação da marcação	108

PT

12.5.2. Verificação da presença dos elementos obrigatórios	109
12.5.3. Verificação do estado geral do suporte.....	109
13. Duração de vida	109
14. Eliminação	109

1. Instruções prioritárias

- Antes de utilizar o produto, é essencial que o supervisor e operador revejam e entendam a informação no manual proporcionado pela Tractel SAS, de modo a garantir uma utilização segura e eficaz do equipamento. Este manual deve ser mantido ao dispor de todos os operadores. Podem ser obtidas cópias adicionais da Tractel® a pedido.
- Antes de utilizar este equipamento de segurança, é essencial que os utilizadores tenham recebido formação sobre a sua utilização. Verifique o estado do produto e equipamentos associados e certifique-se de que existe altura livre suficiente.
- O produto só pode ser utilizado por operadores formados e competentes ou por operadores sob a supervisão de um supervisor.
- O produto não deve ser utilizado, e deve ser verificado pela Tractel SAS ou por um técnico autorizado e qualificado que deve autorizar por escrito a entrada de novo em serviço do produto, se:
 - não estiver em bom estado aparente;
 - existirem dúvidas sobre a sua segurança;
 - tiver sido utilizado para parar uma queda; ou
 - se não tiver passado por uma inspeção periódica no curso dos últimos 12 meses; a segurança do utilizador depende da manutenção adequada da eficácia e resistência do equipamento.
- É recomendada uma inspeção visual antes de cada utilização; o operador deve certificar-se de que cada componente está em bom estado de funcionamento, em particular inspecionando o estado e a presença no mastro do anel de rotação do mastro. Uma vez instalado, as funções de segurança não se devem deteriorar de modo algum.
- Não podem ser realizadas modificações ou adições sem o consentimento prévio por escrito da Tractel SAS. O equipamento deve ser transportado e armazenado na embalagem de origem.
- Se o peso do operador mais o do seu equipamento estiver entre 100 kg e 150 kg, é essencial certificar-se de que o peso total não excede a carga de trabalho admissível de cada elemento do sistema de paragem antequeda.
- Este produto pode ser utilizado a temperaturas variando desde -35 °C até +60 °C.
- Cumpra os regulamentos ocupacionais aplicáveis localmente.
- O operador deve estar em plena forma física e psicológica durante a utilização deste produto. Em caso de dúvida, consulte o seu médico ou o seu profissional de medicina ocupacional. As mulheres grávidas não devem utilizar este produto.
- Este produto não deve ser utilizado além dos seus limites, nem em qualquer outra situação diferente da sua utilização prevista. (Ver capítulo 4, Funções e descrições.)
- Antes de cada utilização de um sistema de paragem antequeda, verifique que existe altura livre suficiente e que não existem obstáculos na trajetória da queda.
- Um arnês de corpo inteiro em conformidade com a norma EN 361 é o único equipamento de prensão do corpo que pode ser utilizado num sistema de paragem antequeda; fixe-o ao ponto marcado com A no arnês.
- É essencial para a segurança do operador que o dispositivo ou o ponto de ancoragem esteja corretamente posicionado e que o trabalho seja efetuado de modo a reduzir ao mínimo o risco de quedas, assim como a altura das mesmas.
- Para a segurança do operador, se o produto for revendido fora do país de destino inicial, o distribuidor deve fornecer: um manual de utilização e instruções para a manutenção, para inspeções periódicas e reparações, todos redigidos no idioma do país de utilização do produto.
- Além do equipamento de proteção contra quedas, é essencial para a segurança do operador e supervisor que usem equipamentos de proteção individual como capacetes, óculos de segurança, luvas e calçado de segurança ao manipular e utilizar este produto.
- O produto apenas pode ser utilizado com os equipamentos associados descritos neste manual. (Ver capítulo 8, Equipamentos associados.)
- Este produto apenas pode ser utilizado na presença de pelo menos dois operadores.
- Não utilize mais de dois equipamentos associados simultaneamente no produto.
- Perigo ao utilizar vários equipamentos onde a função de segurança de um pode afetar ou interferir com a função de segurança de outro.
- Antes da utilização, o supervisor e o operador devem ler e compreender a informação dos manuais dos dispositivos EN 1496 e EN 360, do manual das bases permanentes para o davitrac e davimast e do manual do davitrac.

PT

**NOTA:**

para qualquer aplicação especial, entre em contacto com a rede Tractel®.

2. Definições e pictogramas

2.1. Definições

“**Sistema**”: no presente manual, isto refere-se aos antequedas ou guinchos que estão fixados ao seu suporte davitrac.

“**Supervisor**”: o indivíduo ou departamento responsável pela gestão e utilização segura do produto descrito no manual.

“**Técnico**”: uma pessoa qualificada responsável pelas operações de manutenção descritas no manual, que seja qualificada e esteja familiarizada com o produto.

“**Operador**”: a pessoa que utiliza o produto como pretendido.

“**EPI**”: equipamentos de proteção individual contra as quedas de altura.

“**Mosquetão**”: o elemento que conecta os componentes de um sistema de paragem antequeda. Conforme a norma EN 362.

“**Arnês antequeda**”: o dispositivo usado ao redor do corpo para proteção contra quedas. É constituído por correias e conjuntos de fivelas. Possui pontos de fixação de proteção contra quedas marcados com um A quando podem ser utilizados sós, ou marcados com um A/2 quando devem ser utilizados em associação com um outro ponto A/2. Conforme a norma EN 361.

“**Proteção contra quedas automática**”: o dispositivo antequeda com uma função de bloqueio automática e um sistema automático de tensão e retração para a linga automática.

“**Linga automática**”: o elemento de conexão de um sistema de proteção contra quedas automático. Pode ser feito de um cabo de metal, correia ou fibra sintética dependendo do tipo de dispositivo.

“**Peso máximo do operador**”: o peso máximo do operador vestido, equipado com EPI e roupa de trabalho e carregando as ferramentas e peças necessárias para um trabalho.

“**Limite de carga de trabalho**”: a carga de trabalho limite de um dispositivo de elevação de equipamento.

“**Sistema de paragem antequeda**”: conjunto dos seguintes artigos:

- um dispositivo de ancoragem;
- um elemento de ligação;
- proteção contra quedas em conformidade com a norma EN 363 e
- um arnês antequeda.

“**Dispositivo de resgate por elevação EN 1496 classe B**”: um elemento ou subconjunto de equipamento de resgate que permite que um operador seja içado com a ajuda de um resgatador desde um ponto baixo até um ponto alto e equipado com uma função de descensão operada manualmente adicional para fazer descer o operador ao longo de uma distância de até 2 m.

“**Equipamento de resgate**”: o sistema de proteção contra quedas pessoal através do qual uma pessoa se pode salvar a si mesma ou a outras, de modo a evitar qualquer queda.

2.2. Pictogramas



PERIGO: quando colocado no início de um parágrafo, indica instruções destinadas a evitar danos aos operadores, particularmente lesões mortais, graves ou ligeiras, assim como danos ao meio ambiente.



IMPORTANTE: colocado no início de um parágrafo, indica instruções destinadas a evitar uma falha ou dano ao equipamento, mas que não coloca diretamente em perigo a vida ou a saúde do operador ou de outras pessoas, e/ou que provavelmente não causará danos ao meio ambiente.



NOTA: quando colocado no início de um parágrafo, indica instruções para garantir a eficácia ou conveniência das operações de instalação, utilização ou manutenção.

3. Condições de utilização

3.1. Verificações antes da utilização



PERIGO: Antes de qualquer trabalho de instalação, o instalador deve ter à sua disposição estas instruções.

Antes de instalar um sistema no suporte davitrac

- A marcação do produto deve estar presente e ser legível.
- Antes de cada utilização, certifique-se de que o produto está num bom estado aparente, livre de marcas, impactos ou deformação. Caso contrário, não o utilize e informe o supervisor.
- Para sistemas EPI, verifique que o sistema (blocfor™ 20R e 30R) está corretamente fixado ao seu suporte blocfor™ davitrac.
- Para dispositivos de resgate por elevação, verifique que o sistema (caRol™ R 250 20 m e 30 m, scafor™

R 500, blocfor™ 20R e 30R) está corretamente fixado ao seu suporte davitrac específico.

- Para sistemas de elevação, verifique que o sistema (caRol™ TS ou MO) está corretamente fixado ao suporte caRol™ davitrac.
- Antes de realizar o trabalho, o instalador deve organizar o local de modo que o trabalho de instalação seja feito sob as condições de segurança necessárias, especificamente em conformidade com a regulamentação ocupacional. Deve utilizar o equipamento de proteção individual e/ou coletivo necessário para essa finalidade.

Depois de instalar um sistema no suporte davitrac

- Verifique que o suporte davitrac com o seu sistema está corretamente fixado ao mastro do davitrac com os pinos e pinos de bloqueio que são fixados no suporte com um calabrete.
- Verifique que os cabos do sistema estão corretamente encaminhados sobre as polias de guia sem se cruzarem entre si.
- Verifique que os cabos do sistema de EPI estão encaminhados por cima da polia identificada como de EPI (fig. 2) e que os cabos para elevação ou movimentação do operador estão encaminhados por cima da polia identificada como de elevação (fig. 2). Estas polias estão posicionadas na cabeça de ancoragem do davitrac.
- Para obter informação sobre como utilizar os sistemas, consulte as instruções de utilização fornecidas com o sistema.
- Verifique sempre antes da utilização que:
 - o cabo não apresenta marcas de abrasão, desfiamento, queimaduras ou cortes e
 - o cabo não apresenta marcas de flexão, abrasão, corrosão ou fios cortados.

3.1.1. blocfor™ 20R e 30R

- Verifique o estado da totalidade do comprimento da linga; o cabo metálico não deve apresentar quaisquer marcas de flexão, abrasão, corrosão ou fios cortados.
- Verifique que a linga se bloqueia quando a sua extremidade é puxada rapidamente e que se enrola e desenrola ao longo de todo o seu comprimento.
- Verifique o estado do cârter (sem distorção, presença de parafusos, etc.).
- Verifique o estado e função dos mosquetões: sem distorção visível e que possam ser abertos, fechados e bloqueados.
- Verifique o estado dos elementos associados: arnês e mosquetões. Consulte as instruções específicas de cada produto.
- Verifique a totalidade do sistema de paragem antiqueda.
- Verifique que o suporte está adequadamente bloqueado no mastro do davitrac.
- Verifique que o equipamento está na função antiqueda automática: a função de recuperação não deve ser engatada antes da utilização.

- Verifique que a função de recuperação é engatada e desengatada adequadamente.
- Verifique que a linga se bloqueia quando a sua extremidade é puxada rapidamente e que se enrola e desenrola ao longo de todo o seu comprimento.

4. Funções e descrições



IMPORTANTE: os suportes davitrac destinam-se a um sistema específico para utilização exclusiva no davitrac Tractel®.

- O suporte blocfor™ davitrac apenas pode ser utilizado como um ponto de ancoragem com o blocfor™ 20R ou 30R em conformidade com a norma EN 360.
- Os suportes blocfor™, caRol™ e scafor™ davitrac apenas podem ser utilizados como pontos de ancoragem respetivamente com os dispositivos de resgate por elevação blocfor™ 20R e 30R, caRol™ R e scafor™ R em conformidade com a norma EN 1496.
- Os suportes caRol™ e scafor™ davitrac apenas podem ser utilizados como pontos de ancoragem respetivamente com os dispositivos de trabalho para acesso com corda caRol™ R, caRol™ MO e scafor™ R em conformidade com as disposições da Diretiva 2001/45/CE.
- Os suportes caRol™ e scafor™ davitrac apenas podem ser utilizados como pontos de ancoragem respetivamente com os sistemas de elevação de carga caRol™ TS 500, caRol™ MO e scafor™ R em conformidade com as disposições da Diretiva 2006/42/CE. Neste caso, o limite de carga de trabalho (WLL) máximo é de 500 kg para a elevação de carga.



NOTA:

quando o davitrac é utilizado para elevar uma carga, é estritamente proibido utilizá-lo em simultâneo como um ponto de ancoragem de EPI. Nesta configuração, um ponto de ancoragem antiqueda independente deve segurar o operador.

4.1. blocfor™ 20R e 30R

O antiqueda blocfor™ 20R e 30R é um antiqueda automático de acordo com a norma EN 360; ver a secção 4 do manual incluído do blocfor™ ESD - EN 360.

- O blocfor™ 20R e 30R com um cabo feito de aço galvanizado é testado para garantir que pode sustentar o peso de um operador equipado com as suas ferramentas e equipamento até 150 kg.
- O suporte blocfor™ davitrac é testado para garantir que pode sustentar o peso de um operador equipado com as suas ferramentas e equipamento até 150 kg.

É equipado com um dispositivo de resgate por elevação ou descensão (EN 1496 classe B): função de recuperação que permite que o resgatador faça subir e/ou descer o operador após uma queda. É utilizado verticalmente quando instalado no suporte davitrac.

Este dispositivo é desengatado quando o blocfor™ está em utilização antiqueda.

A função de resgate descendente está limitada a uma descensão máxima de 2 m. Acima desta altura, utilize um dispositivo de descensão de acordo com a norma EN 341.

4.2. caRol™

O suporte caRol™ davitrac pode ser utilizado para fixar:

- um guincho para um dispositivo de resgate por elevação, caRol™ R;
- um guincho para elevação de cargas, caRol™ TS e
- um guincho para elevação de cargas ou acesso com corda de acordo com a Diretiva 2001/45/CE, caRol™ MO.

4.2.1. caRol™ R

Utilização em resgate por elevação

O guincho caRol™ R é um guincho que é um dispositivo de resgate por elevação de acordo com a norma EN 1496. Nesta configuração, a sua capacidade máxima é de 150 kg. A sua função de recuperação permite que o resgatador faça subir e/ou descer o operador após uma queda.

Utilização em elevação de carga

O guincho caRol™ R é um guincho de elevação de carga de acordo com a Diretiva 2006/42/CE com um WLL máx. de 250 kg. A sua função de elevação permite que o operador faça subir e/ou descer uma carga máx. de 250 kg.

4.2.2. caRol™ TS

O guincho caRol™ TS é um guincho de elevação de carga de acordo com a Diretiva 2006/42/CE com um WLL máx. de 500 kg. A sua função de elevação permite que o operador faça subir e/ou descer uma carga máx. de 500 kg.

4.2.3. caRol™ MO

O guincho caRol™ MO é um guincho de elevação de carga motorizado de acordo com a Diretiva 2006/42/CE com um WLL máx. de 500 kg. A sua função de elevação permite que o operador faça subir e/ou descer uma carga máx. de 500 kg.

Durante a utilização para acesso com corda, apenas pode ser conectado um operador ao guincho caRol™ MO. Deve ser sempre conectado a um antiqueda com uma função de recuperação. Consulte o manual do caRol™ MO.

4.3. scafor™ R

O suporte scafor™ davitrac pode ser utilizado para fixar um guincho scafor™.

Utilização em resgate por elevação

O guincho scafor™ R é um guincho que é um dispositivo de resgate por elevação de acordo com a norma EN 1496. Nesta configuração, a sua capacidade máxima é de 150 kg. A sua função de recuperação permite que o resgatador faça subir e/ou descer o operador após uma queda.

Utilização em elevação de carga

O guincho scafor™ R é um guincho de elevação de carga de acordo com a Diretiva 2006/42/CE com um WLL máx. de 500 kg. A sua função de elevação permite que o operador faça subir e/ou descer uma carga máx. de 500 kg.

5. Instalação

Para obter informação sobre como utilizar os sistemas fixados aos suportes, consulte os manuais fornecidos com cada sistema.

Antes de posicionar o suporte davitrac no mastro do davitrac, o operador deve garantir que o mastro seja colocado corretamente na sua base e que a base esteja firmemente fixada à estrutura de acordo com as instruções da base davitrac.

O suporte de ancoragem davitrac apenas pode ser instalado no mastro do davitrac.

Estão equipados com dispositivos de chave concebidos para posicionar o suporte na parte superior ou inferior do mastro do davitrac.

Os suportes davitrac estão equipados com pinos de bloqueio com um pino de segurança, conectados por um calabrete de aço.

Quando apenas é instalado um sistema, deve ser instalado na parte posterior do mastro:

- um guincho scafor™ R ou caRol™ é colocado na posição alta (fig. 3.a) e
- o dispositivo antiqueda blocfor™ R é colocado na posição baixa (fig. 3.b).

Quando são instalados vários sistemas, devem ser instalados como se segue:

- um guincho scafor™ R ou caRol™ é colocado na posição alta na parte posterior do mastro (fig. 3.c) e
- o dispositivo antiqueda blocfor™ R é colocado na posição baixa na parte anterior do mastro (fig. 3.c).

Não é permitida qualquer outra configuração.

Dependendo do posicionamento do seu sistema, passe o cabo sobre as polias de transferência (fig. 3). Para equipamento montado na parte anterior, o cabo deve passar sobre a polia anterior. Para equipamento montado na parte posterior, o cabo deve passar sobre a polia posterior.

A posição da cabeça de ancoragem pode ser definida para três posições, conforme necessário. Bloqueie-a sempre em posição com o seu pino de segurança.

 **NOTA:** não é permitido qualquer outro conjunto além dos definidos anteriormente sem a autorização por escrito da Tractel®.

 **NOTA:** as cargas indicadas são os valores máximos aplicáveis que não devem, de qualquer modo, ser multiplicados pelo número de pontos de ancoragem localizados na cabeça do mastro do davitrac.

5.1. blocfor™ 20R e 30R

Antes de utilizar o blocfor™ 20R ou 30R pela primeira vez, este deve ser instalado no seu suporte fornecido para esta finalidade.

5.1.1. Instalação do blocfor™ 20R e 30R no suporte blocfor™ davitrac

1. Posicione o ponto de ancoragem do blocfor™ no ponto de ancoragem do suporte (fig. 4.a) e posicione a arruela e contraporca sem as apertar.
2. Coloque o suporte de ângulo plano no caminho de cabos do suporte blocfor™ e ajuste-o. Depois, coloque o parafuso de montagem no seu sítio.
3. Aperte a contraporca firmemente (fig. 4.a) e aperte o parafuso no suporte de ângulo plano (fig. 4.a).

5.1.2. Instalação do suporte blocfor™ davitrac no mastro do davitrac

1. O suporte blocfor™ davitrac é sempre colocado na posição baixa no mastro (fig. 5):
 - na parte anterior se for utilizado outro equipamento compatível e
 - na parte posterior se o suporte blocfor™ for o único equipamento.
2. Posicione os orifícios no suporte, em linha com os dois orifícios na parte inferior do mastro (fig. 5).

3. Insira os pinos fixados ao suporte nos orifícios (fig. 5).
4. Bloqueie os pinos com os pinos de segurança (fig. 5).
5. Retire o cabo do blocfor™ para passá-lo sobre a polia de guia correspondente (fig. 5).
6. Remova o pino do cabo anti-salto e posicione o cabo por cima da polia de EPI na cabeça de ancoragem (fig. 5).
7. Insira o pino do cabo anti-salto e bloqueie o pino de segurança (fig. 5).

5.1.3. Desmontagem do suporte blocfor™ do mastro do davitrac

1. Desbloqueie o pino de segurança do cabo anti-salto e remova-o (fig. 5).
 **PERIGO:** o cabo é automaticamente recolhido pelo suporte blocfor™; tenha cuidado com qualquer movimento brusco que possa realizar.
2. Remova o cabo das polias (fig. 5).
3. Remova os pinos de segurança fixados aos pinos no suporte blocfor™ (fig. 5).
4. Remova os pinos do suporte (fig. 5) e segure o suporte e o suporte blocfor™ para evitar quaisquer danos ao equipamento.
5. Substitua os pinos e pinos de segurança no suporte.

5.2. caRol™

Antes de utilizar o caRol™ pela primeira vez, este deve ser instalado no seu suporte fornecido para esta finalidade.

5.2.1. Instalação de guinchos caRol™ no suporte caRol™ davitrac

1. Posicione o guincho caRol™ na placa do suporte caRol™ davitrac (fig. 4.b).
2. Posicione o guincho caRol™ virado para os orifícios correspondentes na placa do suporte caRol™ (fig. 4.b).
3. Insira os quatro parafusos fornecidos com o suporte nos orifícios (fig. 4.b).
4. Posicione as arruelas nos parafusos e depois aperte as quatro contraporcas firmemente (fig. 4.b).

5.2.2. Instalação do suporte caRol™ davitrac no mastro do davitrac

1. O suporte caRol™ davitrac é sempre colocado na posição alta na parte posterior do mastro (fig. 5).
2. Posicione os orifícios no suporte, em linha com os dois orifícios na parte superior do mastro (fig. 5).
3. Insira os pinos fixados ao suporte nos orifícios (fig. 5).

- Bloquee os pinos com os pinos de segurança (fig. 5).
- Retire o cabo do caRol™ para passá-lo sobre a polia de guia correspondente (fig. 5).
- Remova o pino do cabo anti-salto e posicione o cabo por cima da polia de elevação na cabeça de ancoragem (fig. 5) (para operações de resgate e elevação de carga ou acesso com corda).
- Insira o pino do cabo anti-salto e bloquee o pino de segurança (fig. 5).

5.2.3. Desmontagem do suporte caRol™ davitrac

- Desbloquee o pino de segurança do cabo anti-salto e remova-o (fig. 5).
- Remova o cabo das polias (fig. 5).
- Remova os pinos de segurança fixados aos pinos no suporte caRol™ (fig. 5).
- Remova os pinos do suporte (fig. 5) e segure o suporte e o caRol™ para evitar quaisquer danos ao equipamento.
- Substitua os pinos e pinos de segurança no suporte.

5.3. scafor™ R

Antes de utilizar o scafor™ R pela primeira vez, este deve ser instalado no seu suporte fornecido para esta finalidade.

5.3.1. Instalação do guincho scafor™ R no suporte scafor™ davitrac

- Posicione o guincho scafor™ R no pino de posicionamento superior do suporte scafor™ davitrac (fig. 4.C).
- Posicione a braçadeira de ancoragem do guincho scafor™ R oposta ao orifício no ponto de ancoragem do suporte scafor™ (fig. 4.C).
- Insira o parafuso fornecido com o suporte no orifício no ponto de ancoragem do guincho scafor™ R (fig. 4.C).
- Posicione a arruela no parafuso e depois aperte a contraporca firmemente (fig. 4.C).

5.3.2. Instalação do suporte scafor™ davitrac no mastro do davitrac

- O suporte scafor™ davitrac é colocado fora do mastro nos dois orifícios de ancoragem na parte superior do mastro do davitrac (fig. 5).
- Posicione os orifícios no suporte, em linha com os orifícios do mastro (fig. 5).
- Insira os pinos fixados ao suporte nos orifícios (fig. 5).
- Bloquee os pinos com os pinos de segurança (fig. 5).

- Retire o cabo do guincho para passá-lo sobre a polia de guia externa do mastro (fig. 5).
- Remova o pino do cabo anti-salto e posicione o cabo:
 - por cima da polia de elevação (fig. 5) para uma operação de resgate;
 - por cima da polia de elevação (fig. 5) para uma operação de elevação de carga;
 - por cima da polia de elevação (fig. 5) para acesso com corda.
- Insira o pino do cabo anti-salto e bloquee o pino com os pinos de segurança (fig. 5).

5.3.3. Desmontagem do suporte scafor™ R davitrac

- Remova o pino do cabo anti-salto (fig. 5).
- Remova o cabo das polias (fig. 5).
- Remova os pinos de segurança fixados aos pinos (fig. 5).
- Remova os pinos fixados ao suporte nos orifícios (fig. 5) e remova o suporte scafor™ davitrac com o guincho scafor™ R e armazene-o na sua embalagem original.

Para obter informação sobre como utilizar o guincho scafor™ R e o seu suporte davitrac, consulte o manual: "Guincho scafor™ R - Equipado com um suporte para o davitrac Tractel®" fornecido com o mesmo.

6. Utilização



PERIGO: a presença de um segundo operador por perto é essencial para levar a cabo uma possível evacuação.

As operações de resgate a ser planeadas devem ter sido estudadas previamente de modo a definir os recursos humanos e equipamento que serão utilizados para resgatar a pessoa lesionada dentro de um período inferior a 15 minutos. Depois deste prazo, o operador fica em perigo.

Durante a fase de resgate, deve haver contacto visual direto ou indireto, ou outros meios de comunicação, entre o resgatador e outras pessoas envolvidas no resgate.

Para operações de resgate, recomenda-se a utilização de um arnês confortável EN 813 (tipo Promast™, Transporte, Emergência) ou um arnês equipado com uma correia de ombro de emergência EN 1497.

6.1. blocfor™ 20R e 30R

Após uma queda, o mecanismo do blocfor™ é bloqueado. Para evacuar o operador para cima ou para baixo, engate o mecanismo de recuperação premindo o botão de bloqueio e depois acione a manivela.

O sistema de paragem antiqueda automático blocfor™ 20R e 30R 150 kg está equipado com dois manipulós para facilitar o seu manuseamento e utilização no resgate por elevação segurando o manípulo do equipamento com uma mão e o manípulo da manivela com a outra.

Para obter informação sobre como utilizar o dispositivo blocfor™ 20R e 30R no modo antiqueda, consulte as instruções do blocfor™ EN 360.

6.1.1. Operação de resgate com o blocfor™ R

6.1.1.1. Ativação da função de recuperação

Ver a figura 6.1.

- (1) Prima o botão de bloqueio vermelho para engrenar a função de recuperação.
- (2) Puxe e gire a manivela para recuperar o operador:
 - no sentido horário para subir ou
 - no sentido anti-horário para descer.

6.1.1.2. Regresso à função antiqueda

6.1.1.2.1. Voltar a enrolar o cabo no dispositivo

Ver a figura 6.2.

Quando a recuperação estiver completa, volte a enrolar todo o cabo na unidade girando a manivela no sentido horário.



PERIGO: não desengate a função de recuperação da unidade se o cabo não estiver completamente enrolado no cárter, caso contrário o cabo poderá enrolar-se sozinho a uma grande velocidade.

6.1.1.2.2. Desengate da função de recuperação

Ver a figura 6.3

- Para desengatar o mecanismo do guincho, prima o botão vermelho (1) e o eixo da manivela (2) simultaneamente.
- Certifique-se de que o manípulo da manivela esteja posicionado verticalmente, com o manípulo na parte superior de modo que esta operação possa ser levada a cabo.
- Puxe o manípulo (3) antes de o dobrar novamente (4).



PERIGO:

é proibida qualquer operação de elevação com o blocfor™ R.

O sistema de guincho destina-se apenas a operações de resgate.

6.2. caRol™

6.2.1. caRol™ R

6.2.1.1. Operação de resgate com o guincho caRol™ R



IMPORTANTE: Durante as operações de resgate, o sistema de guincho apenas pode ser utilizado para operações de resgate e não pode ser utilizado para elevar cargas.

Para realizar uma operação de resgate por elevação, gire o manípulo da manivela na direção da seta M para evacuar para cima o operador a ser resgatado (fig. 4.b).



PERIGO: todas as operações de elevação de carga com o guincho caRol™ são proibidas em combinação com uma operação de resgate por elevação de uma pessoa ou acesso com corda.

Durante as operações de resgate, o sistema de guincho apenas pode ser utilizado para operações de resgate.

6.2.1.2. Operação de elevação de carga

Para obter informação sobre como utilizar o guincho caRol™ R para uma operação de elevação, consulte o manual "caRol™ - Guincho manual com parafuso sem-fim do tipo TS".

6.2.2. caRol™ TS

Para obter informação sobre como utilizar o guincho caRol™ TS para uma operação de elevação, consulte o manual "caRol™ - Guincho manual com parafuso sem-fim do tipo TS".

6.2.3. caRol™ MO

Para obter informação sobre como utilizar o guincho caRol™ MO para uma operação de elevação, consulte o manual "caRol™ MO - Manuais de instalação, utilização e manutenção - Guincho de tambor motorizado".

6.3. scafor™ R

Para obter informação sobre como utilizar o guincho scafor™ R para uma operação de elevação, consulte

o manual “Guincho scafor™ R - Equipado com um suporte para o davitrac Tractel®”.

7. Contraindicações de utilização

É estritamente proibido:

- instalar ou utilizar um suporte davitrac equipado com o seu sistema sem a autorização e reconhecimento adequados ou, no seu defeito, sem a supervisão de uma pessoa autorizada e reconhecida como competente;
- utilizar um suporte davitrac se alguma das marcações não for legível;
- instalar ou utilizar um suporte davitrac sem primeiro verificá-lo minuciosamente;
- utilizar um suporte davitrac se não tiver passado por uma inspeção periódica nos últimos 12 meses por um técnico que tenha autorizado a sua reutilização por escrito;
- conectar um suporte davitrac ao davitrac se não tiver passado por uma inspeção periódica nos últimos 12 meses por um técnico que tenha autorizado a sua reutilização por escrito;
- utilizar um suporte davitrac para quaisquer operações que não aquelas descritas neste manual;
- fixar um sistema a um suporte davitrac mediante quaisquer meios diferentes dos descritos neste manual;
- utilizar um suporte davitrac em contradição com as informações especificadas na secção 13, Duração de vida;
- utilizar um sistema de suporte além das capacidades mencionadas neste manual no capítulo 4, Funções e descrições;
- utilizar um suporte davitrac se tiver detido uma queda;
- utilizar um suporte davitrac numa atmosfera altamente corrosiva ou explosiva;
- utilizar um suporte davitrac fora do intervalo de temperatura especificado neste manual;
- utilizar um suporte davitrac quando não se está em plena forma física;
- utilizar um antiqueda se estiver grávida;
- utilizar um suporte davitrac se a função de segurança de um dos artigos associados está afetada pela função de segurança de outro artigo ou interfere com a segurança;
- efetuar operações de reparação ou manutenção num guincho caRol™, scafor™ ou blocfor™ R sem ter sido formado e qualificado, por escrito, pela Tractel®;
- utilizar um suporte davitrac se não estiver completo;
- utilizar um guincho caRol™, scafor™ ou blocfor™ se não estiver completo, se foi desmontado previamente ou se componentes foram substituídos por uma pessoa não autorizada pela Tractel®;
- utilizar o dispositivo se não tiver sido previamente estabelecido um plano de resgate no caso de queda de um operador;

- instalar um dispositivo de ancoragem antiqueda Tractel® numa estrutura com uma resistência à rutura mecânica inferior a 16 kN na direção vertical e horizontal. Esta carga pode ser aplicada verticalmente com um braço de alavanca máximo de 700 mm e
- utilizar simultaneamente o ponto de ancoragem de EPI na extremidade da lança com um suporte equipado.

8. Equipamentos associados

8.1. EPI

- Um sistema de paragem antiqueda blocfor™ R (EN 360) com dispositivo de resgate por elevação (EN 1496);
- um guincho caRol™ R, dispositivo de resgate por elevação EN 1496;
- um guincho scafor™ R, dispositivo de resgate por elevação EN 1496;
- um davitrac + base davitrac EN 795:2012 de tipo A ou B;
- um mosquetão (EN 362);
- um arnés de corpo inteiro (EN 361) ou (EN 361/358/813);
- um arnés de corpo inteiro (EN 360, EN 353-2 ou EN 355).

Quaisquer outros equipamentos associados estão proibidos.

8.2. Elevação

Guincho de elevação de acordo com a Diretiva 2006/42/CE, relativa às máquinas como se segue:

- caRol™ TS;
- caRol™ MO;
- scafor™ R.

9. Transporte e armazenamento

Para sistemas associados, consulte os manuais específicos dos produtos associados.

Durante o armazenamento e/ou transporte, o produto deve ser:

- armazenado a uma temperatura entre -35 °C e 60 °C e
- protegido contra ataques químicos, mecânicos ou qualquer outro tipo de ataque.

10. Conformidade do equipamento

A sociedade Tractel SAS, RD 619 – Saint-Hilaire-sous-Romilly, 10102 Romilly-sur-Seine, France, declara, pelos presentes, que o equipamento de segurança descrito neste manual:

as bases de solo, montada na superfície, montada em parede compensada ou de solo incorporada em combinação com o davitrac e:

o suporte e blocfor™ 20R e 30R:

- é idêntico ao equipamento que foi testado em conformidade com a norma EN 1496 de 2017 pela APAVE SUDEUROPE SAS, CS 60193, 13322 Marseille, France;
- com uma resistência à rutura de 15 kN;

o suporte e caRol™ R:

- é idêntico ao equipamento que foi testado em conformidade com a norma EN 1496 de 2017 pela APAVE SUDEUROPE SAS, CS 60193, 13322 Marseille, France;
- está sujeito a uma declaração de conformidade com:
 - Diretiva 2001/45/CE, dispositivos de trabalho em suspensão por corda;
 - Diretiva 2006/42/CE, relativa às máquinas, elevação de carga;
- com uma resistência à rutura de 15 kN;

o suporte e caRol™ TS:

- está sujeito a uma declaração de conformidade com:
 - Diretiva 2006/42/CE, relativa às máquinas, elevação de carga;
- com uma resistência à rutura de 15 kN;

o suporte e caRol™ MO:

- está sujeito a uma declaração de conformidade com:
 - Diretiva 2001/45/CE, dispositivos de trabalho em suspensão por corda e
 - Diretiva 2006/42/CE, relativa às máquinas, elevação de carga;
- com uma resistência à rutura de 15 kN;

o suporte e scafor™ R:

- é idêntico ao equipamento que foi testado em conformidade com a norma EN 1496 de 2017 pela APAVE SUDEUROPE SAS, CS 60193, 13322 Marseille, France;
- com uma resistência à rutura de 15 kN;
- está sujeito a uma declaração de conformidade com:
 - Diretiva 2001/45/CE, dispositivos de trabalho em suspensão por corda e
 - Diretiva 2006/42/CE, relativa às máquinas, elevação de carga;

o certificado de conformidade do exame não CE emitido pela APAVE e as declarações de conformidade com as normas excluem aplicações associadas com outras diretivas. Dependendo da sua utilização, estes outros produtos estão sujeitos a uma declaração de conformidade como especificado anteriormente.

11. Marcação

A marcação do produto descrito neste manual indica:

- a. a marca comercial: TRACTEL®;
- b. a descrição do produto;
- c. a norma de referência seguida do ano de aplicação;
- d. referência do produto, por exemplo, 286819;
- e. o logotipo CE seguido do número 0082; número de identificação do organismo notificado encarregado da inspeção de produção;
- f. o número de lote AA/MM;
- g. o número de série;
- h. um pictograma recomendando a leitura do manual antes da utilização;
- o. a resistência à rutura mínima do dispositivo de ancoragem;
- p. o número de indivíduos: um operador no máximo;
- w. a carga de trabalho admissível e
- aa. a data da seguinte inspeção periódica.

12. Inspeção periódica e reparação

É obrigatória uma inspeção periódica anual; contudo, dependendo da frequência de utilização, condições ambientais e regulamentos da empresa ou do país de utilização, as inspeções periódicas podem ser mais frequentes.

Se este equipamento estiver sujo, lave-o apenas com água limpa e fria com uma escova sintética. Durante o transporte e armazenamento, proteja o equipamento numa embalagem resistente à humidade contra qualquer perigo (fonte de calor direto, produtos químicos e luz UV, etc.).

Devem ser levadas a cabo inspeções periódicas por um técnico qualificado em estrito cumprimento dos procedimentos de inspeção periódica.

A confirmação da legibilidade das marcações do produto é uma parte integral da inspeção periódica.

O resultado destas inspeções deve ser registado no registo de inspeção localizado no centro destas instruções, que deve ser conservado ao longo da vida útil do produto, até ser retirado de serviço.

O técnico também deve preencher as linhas A a E da tabela com a seguinte informação:

- A: nome do inspetor;
- B: data da inspeção;
- C: resultado da inspeção OK/Não OK;
- D: assinatura do inspetor;
- E: data da próxima inspeção.

Após a retenção de uma queda, este produto deve passar por uma inspeção periódica, como descrito nesta secção.

Os suportes blocfor™, scafor™ e caRol™ davitrac são fornecidos com o seu sistema equipado, portanto,

é recomendável levar a cabo inspeções visuais periódicas dos suportes e do seu respetivo sistema.

12.1. Verificação do cabo

Use sempre luvas e óculos de proteção ao verificar o cabo.

Este capítulo descreve o procedimento para a verificação de um cabo Tractel® para blocfor™, scafor™ e caRol™.

Todos os cabos são fornecidos com um mosquetão.

O laço de fixação nunca deve ser um nó simples ou bloqueio com braçadeiras de cabo ou um empalme.

Posicione o cabo de modo que possa ser inspecionado ao longo de toda a sua circunferência e comprimento.

 **NOTA:** o cabo isoladamente não é uma peça de EPI, mas um subconjunto de um sistema; deve ser compatível com o sistema com o qual é utilizado.

12.1.1. Composição do cabo

O cabo é feito de aço galvanizado ou aço inoxidável.

Para serem utilizados, os cabos devem ter uma fivela na sua extremidade fabricada pela Tractel®.

O terminal deve ser:

- afivelado e revestido com uma manga de alumínio para cabos galvanizados e
- afivelado e revestido com uma manga de cobre para cabos de aço inoxidável.

12.1.2. Verificação do estado geral do cabo

- Desenrole o cabo em todo o seu comprimento;
- segure o cabo com as suas luvas entre o polegar e indicador;
- inspecione todo o comprimento do cabo de aço e, mais especificamente, verifique se:
 - está comprimido;
 - está desfiado;
 - está corroído;
 - os cordões estão cortados;
 - a manga não está no estado necessário;
 - o olho do cabo está ausente ou deformado;
 - o indicador de queda foi ativado nos cabos equipados com ele e
 - uma das extremidades do cabo não é compatível.

 **NOTA:** se se produz alguma das situações anteriores, o equipamento deve ser retirado de serviço.

 **Em caso de dúvida ou se não compreender esta lista de verificação, entre em contacto com a Tractel®.**

12.2. Verificação do blocfor™ R

O antiqueda blocfor™ R é fornecido com o seu suporte davitrac e o seu cabo.

Posicione o antiqueda blocfor™ R de modo que possa ser inspecionado em cada lado.

12.2.1. Verificação da marcação

O antiqueda deve ter, no mínimo, as seguintes marcações, de acordo com a norma EN 365:

- o nome do fabricante ou fornecedor;
- a etiqueta CE;
- a referência deste equipamento;
- o lote ou número de série;
- o número CE;
- a norma EN do equipamento seguida pelo ano de referência e
- o logotipo; leia o manual de instruções.

 **NOTA:** se alguma marcação estiver ausente, o equipamento afetado deve ser retirado de serviço.

12.2.2. Verificação da presença dos elementos obrigatórios

O sistema de paragem antiqueda deve ter, no mínimo, os seguintes:

- o seu suporte davitrac;
- um antiqueda;
- um manípulo de manivela;
- mosquetões e
- o dissipador de energia, se existir.

12.2.3. Verificação do estado geral do antiqueda

Inspeccione cada lado do antiqueda e, mais especificamente, verifique se:

- os cárteres estão deformados;
- o cabo foi enrolado incorretamente ou desenrolado na sua totalidade;
- existe alguma corrosão;
- faltam pinos, parafusos ou rebites;
- o cabo de aço não está em conformidade com o capítulo 12.1 e
- foi ativado o indicador de queda ou o dissipador de energia, se existir.

 **NOTA:** se se produz alguma das situações anteriores, o equipamento deve ser retirado de serviço.

12.2.4. Verificação do estado geral do cabo

Consulte o capítulo 12.1, Verificação do cabo, para realizar a verificação.

A extremidade do cabo deve estar equipada com um mosquetão que também deve ser verificado.

PT

12.2.5. Verificação do estado geral do dissipador de energia por destruição

Quando está presente um dissipador de energia por destruição, inspecione-o por todos os lados e, especificamente, verifique se:

- falta a embalagem do dissipador;
- a embalagem do dissipador não está aberta ou não se deslizou;
- o dissipador não foi ativado;
- as costuras não estão danificadas.
- Inspeção ambos os lados da correia minuciosamente e, mais especificamente, procure:
 - ruturas;
 - cortes;
 - desgaste superficial devido a fricção e
 - perfurações devido a salpicos de metal fundido.
- Inspeção ambos os lados das costuras minuciosamente e, mais especificamente, verifique que não estão:
 - cobertas de cotão;
 - danificadas ou
 - cortadas de forma intermitente.

 **NOTA:** se se produz alguma destas situações, o equipamento deve ser retirado de serviço.

12.2.6. Verificação da função ant queda

Este capítulo descreve o procedimento para a verificação da função ant queda do blocfor™ R.

Num ambiente seguro, sem risco de queda, proceda de acordo com as seguintes instruções:

1. fixe o dispositivo ant queda a um ponto de ancoragem verticalmente, pelo menos a 2 m do solo;
2. enganche um peso de 10 kg à extremidade do cabo, segurando-o em posição e
3. deixe cair o peso de 10 kg.
4. A queda deve ser detida a menos de um metro (1 m) em relação à posição inicial do peso.
5. Segure o cabo, desenganche o peso e verifique que o cabo é novamente enrolado no blocfor™.

 **NOTA:** se o bloqueio não for imediato, se ocorrer após várias sacudidelas, o produto não deve ser utilizado e deve ser devolvido à Tractel® ou a um reparador autorizado.

12.2.7. Verificação do sistema de resgate por elevação

Este capítulo descreve o procedimento para a verificação da função de resgate por elevação do blocfor™ R.

Num ambiente seguro, sem risco de queda, proceda de acordo com as seguintes instruções:

1. instale o ant queda blocfor™ num ponto de ancoragem, numa posição vertical;
2. desenrole o cabo e conecte um peso de 150 kg à extremidade do cabo;
3. engate o guincho blocfor™ premindo o botão vermelho;
4. eleve o peso de 150 kg utilizando o manípulo da manivela;
5. solte o manípulo da manivela; o bloqueio deve ser feito imediatamente sem deslize;
6. aguarde três minutos e
7. mova o peso para baixo.

 **NOTA:** se o bloqueio não for imediato, se ocorrer após várias sacudidelas ou se o peso descer antes do atraso de três minutos, o produto não deve ser utilizado e deve ser devolvido à Tractel® ou a um reparador autorizado.

12.3. Verificação dos guinchos caRol™ R, caRol™ TS e caRol™ MO

O guincho caRol™ é fornecido com o seu suporte davitrac e o seu cabo.

Posicione o guincho caRol™ de modo que possa ser inspecionado por todos os lados.

12.3.1. Verificação da marcação

O guincho caRol™ deve ter, no mínimo, a seguinte marcação:

- o nome do fabricante ou fornecedor;
- a etiqueta CE;
- a referência do equipamento;
- o lote ou número de série;
- a norma EN do equipamento seguida pelo ano de referência e
- o logotipo; leia o manual de instruções.

 **NOTA:** se alguma marcação estiver ausente, o equipamento afetado deve ser retirado de serviço.

12.3.2. Verificação da presença dos elementos obrigatórios

O guincho caRol™ deve ter, no mínimo, o seguinte:

- o seu suporte davitrac;
- um cabo caRol™;
- o guincho com todos os seus elementos;
 - um braço de manípulo de manivela para o caRol™ R e TS;
 - um manípulo de plástico para o caRol™ R e TS;
 - uma caixa de controlo para o caRol™ MO e
 - mosquetões elétricos para o caRol™ MO.

12.3.3. Verificação do estado geral do guincho caRol™

Inspeccione cada lado do guincho caRol™ e, mais especificamente, verifique se:

- os cárteres estão deformados;
- o manípulo de manivela e o manípulo de plástico estão deformados;
- o cabo foi enrolado incorretamente ou desenrolado na sua totalidade;
- existe alguma corrosão;
- faltam pinos, parafusos ou rebites;
- o cabo de aço não está em conformidade com o capítulo 12.1.

 **NOTA:** se se produz alguma destas situações, o equipamento deve ser retirado de serviço.

12.3.4. Para o caRol™ MO

Além das verificações do caRol™ descritas nos capítulos 12.3.1, 12.3.2 e 12.3.3, é necessário levar a cabo as seguintes verificações adicionais do caRol™ MO.

- Verificação do funcionamento correto da caixa de controlo e de todas as funções.
- Verificação do bom estado do fio elétrico e a ausência das seguintes falhas:
 - fio cortado;
 - fio nu;
 - fio conectado incorretamente.
- Verificação da operação correta dos interruptores de limite.

 **NOTA:** a não conformidade com as verificações anteriores não significa necessariamente que o equipamento tenha de ser retirado de serviço, mas o dispositivo não deve ser utilizado até que tenha sido reparado pela Tractel ou um reparador autorizado.

12.3.5. Verificação do estado geral do cabo

Consulte o capítulo 12.1, Verificação do cabo, para realizar a verificação.

A extremidade do cabo deve estar equipada com um gancho que também deve ser verificado.

12.3.6. Verificação do funcionamento adequado do guincho caRol™

Num ambiente seguro, sem risco de queda, proceda de acordo com as seguintes instruções:

Instale o guincho caRol™ com o seu suporte no mastro de um davitrac.

Para verificar a operação correta do bloqueio, utilize um peso com:

- 275 kg fixado à extremidade do cabo do caRol™ R;

- 550 kg fixado à extremidade do cabo do caRol™ TS e caRol™ MO.

Proceda à verificação da detenção do peso como se segue:

1. eleve o peso com o guincho caRol™;
2. solte o manípulo da manivela ou o botão na caixa de controlo;
3. o bloqueio do peso deve ser feito imediatamente sem deslize;
4. aguarde três minutos e
5. mova o peso para baixo.

 **NOTA:** se o bloqueio não for imediato, se ocorrer após várias sacudidelas ou se o peso descer antes do atraso de três minutos, o produto não deve ser utilizado e deve ser devolvido à Tractel® ou a um reparador autorizado.

12.3.6.1. Verificação adicional para o caRol™ MO

O caRol™ MO está equipado com um sistema de interruptor de limite que também deve ser testado no davitrac. Durante a operação de elevação, a extremidade do cabo deve parar 50 cm por baixo da cabeça do davitrac quando está na posição P1 a 700 m (de acordo com as instruções do davitrac).

 **NOTA:** a não conformidade com a verificação anterior não significa necessariamente que o equipamento tenha de ser retirado de serviço, mas o dispositivo não deve ser utilizado até ter sido reparado pela Tractel ou um reparador autorizado.

12.4. Verificação do scafor™ R

O scafor™ R é fornecido com o seu suporte davitrac sem um cabo.

Consulte as instruções “Guincho scafor™ R - Equipado com um suporte para o davitrac Tractel® ” para verificá-lo.

12.5. Verificação dos suportes blocfor™, caRol™ e scafor™

Os suportes davitrac são fornecidos com o seu sistema. Para a verificação dos sistemas, consulte os capítulos correspondentes.

Posicione o suporte de modo que todos os seus lados possam ser inspecionados.

12.5.1. Verificação da marcação

O suporte deve ter, no mínimo, a seguinte marcação:

- o nome do fabricante ou fornecedor;
- a referência do equipamento;

- o lote ou número de série;
- a norma EN do equipamento seguida pelo ano de referência e
- o logotipo; leia o manual de instruções.



NOTA: se alguma marcação estiver ausente, o equipamento afetado deve ser retirado de serviço.

12.5.2. Verificação da presença dos elementos obrigatórios

O suporte davitrac deve ter, no mínimo, o seguinte:

- o suporte davitrac;
- dois pinos e
- dois pinos de segurança conectados ao suporte através de um calabrete.

12.5.3. Verificação do estado geral do suporte

Inspeccione cada lado do suporte e, mais especificamente, verifique se:

- o suporte está deformado de alguma forma;
- os orifícios de montagem estão deformados de alguma forma;
- os pinos e pinos de segurança estão deformados de alguma forma e
- existe alguma corrosão.



NOTA: a não conformidade com a verificação anterior não significa necessariamente que o equipamento tenha de ser retirado de serviço, mas o dispositivo não deve ser utilizado até ter sido reparado pela Tractel ou um reparador autorizado.

13. Duração de vida

Os EPI têxteis Tractel® tais como, arneses, lingas, cordas e dissipadores de energia, os EPI mecânicos Tractel® como os dispositivos ant queda stopcable™ e stopfor™, os dispositivos ant queda automáticos blocfor™ e as linhas de vida e dispositivos de ancoragem Tractel® podem ser utilizados a contar da sua data de fabrico sob a reserva de que:

- sejam utilizados normalmente em conformidade com as recomendações de utilização deste manual;
- passem por uma inspeção periódica, que deve ser realizada no mínimo uma vez por ano por um técnico autorizado e qualificado. Após a conclusão desta inspeção periódica, o produto deve ser certificado por escrito como apto para ser colocado novamente em serviço; e
- cumprir totalmente as condições de armazenamento e transporte estabelecidas neste manual.

Regra geral e, sujeito à implementação das condições de utilização estabelecidas acima, a sua duração de vida pode exceder 10 anos.

14. Eliminação

Aquando da eliminação final do produto, é obrigatório reciclar os vários componentes por triagem e separação dos componentes metálicos e sintéticos. Estes materiais devem ser reciclados por organizações especializadas. Aquando da eliminação final do produto, uma pessoa qualificada deve desmontar e separar as peças dos componentes.

Componente	Tratar como um resíduo do tipo:
Suporte, pinos, espaçador, parafusos e eixo de polia.	Aço
caRol™ R e caRol™ TS	Aço

Para o caRol™ MO, scafor™ R e blocfor™, consulte os seus respetivos manuais.

Nome e endereço do fabricante:

Tractel SAS - RD 619 - BP 38

Saint-Hilaire-sous-Romilly

10102 Romilly-sur-Seine

PT

Registo de inspeção

Type of product Type de produit Produktbezeichnung Produkttype Tipo de producto Tipo di prodotto Tipo de produto Τύπος προϊόντος Produkttype Produkttyp Tuotetyypit Produkttype Тип продукту Тип изделия	Product reference Référence produit Artikelnummer Produktcode Referencia producto Riferimento prodotto Referência do produto Κωδικός προϊόντος Produktreferanse Produktreferens Tuotteen viitenumero Produktnummer Oznaczenie produktu Артикул изделия	Serial number Numéro de série Seriennummer Seriennummer Numero de serie Numero di serie Número de série Σειριακός αριθμός Seriennummer Seriennummer Sarjanumero Seriennummer Numer seryjny Серийный номер	Name of user Nom de l'utilisateur Name des Benutzers Naam van de gebruiker Nombre del usuario Nome dell'utilizzatore Nome do utilizador Όνομα του χρήστη Brukerens navn Användarens namn Käyttäjän nimi Brugerens navn Nazwisko użytkownika Фамилия пользователя
Date of manufacturing Date de fabrication Herstellungsdatum Fabricagedatum Fecha de fabricación Data di produzione Data de fabrico Ημερομηνία κατασκευής Fabrikasjonsdato Tillverkningsdatum Valmistuspäivä Fabrikationsdato Data produkcji Дата производства	Date of purchase Date d'achat Kaufdatum Aankoopdatum Fecha de compra Data di acquisto Data de compra Ημερομηνία αγοράς Kjøpedato Inköpsdatum Ostotäpäivä Købsdato Data zakupu Дата покупки	X=Date of commissioning X=Date de mise en service X=Datum der Inbetriebnahme X=Datum ingebruikneming X=Fecha de puesta en servicio X=Data di messa in servizio X=Data de entrada em serviço X=Ημερομηνία θέσης σε λειτουργία X=Dato for bruk første gang X=Första användningsdagen X=Käyttöönottopäivä X=Data for ibrugtagning X=Data przekazania do użytku X=Дата ввода в эксплуатацию	

N.º	X	X+1	X+2	X+3	X+4	X+5	X+6	X+7	X+8	X+9	X+10
12.2 blocfor™ 20R e 30R											
12.2.1											
12.2.2											
12.2.3											
12.2.4											
12.2.5											
12.2.6											
12.2.7											
12.3 caRol™ R, caRol™ TS e caRol™ MO											
12.3.1											
12.3.2											
12.3.3											
12.3.4											
12.3.5											
12.3.6											
12.3.6.1											
12.5 suportes blocfor™, caRol™ e scafor™											
12.5.1											
12.5.2											
12.5.3											
A											
B											
C											
D											
E											

Innholdsfortegnelse

1. Viktige instruksjoner	112	6.2.1.2. Løfte last	118
2. Definisjoner og piktogrammer.....	113	6.2.2. caRol™ TS	118
2.1. Definisjoner.....	113	6.2.3. caRol™ MO	118
2.2. Piktogrammer	113	6.3. scafor™ R.....	118
3. Driftsforhold	113	7. Kontraindikasjoner for bruk.....	118
3.1. Sjekker før bruk	113	8. Tilleggsutstyr.....	118
3.1.1. blocfor™ 20R and 30R.....	114	8.1. PVU	118
4. Funksjoner og beskrivelser.....	114	8.2. Løfting	119
4.1. blocfor™ 20R and 30R.....	114	9. Transport og oppbevaring	119
4.2. caRol™	114	10. Utstyrets konformitet.....	119
4.2.1. caRol™ R	115	11. Merking	119
4.2.2. caRol™ TS	115	12. Periodisk kontroll	119
4.2.3. caRol™ MO	115	12.1. Sjekke kabelen	120
4.3. scafor™ R.....	115	12.1.1. Kabelsammensetning	120
5. Installasjon.....	115	12.1.2. Sjekke den generelle tilstanden til kabelen	120
5.1. blocfor™ 20R and 30R.....	115	12.2. Sjekke blocfor™ R.....	120
5.1.1. Installasjon av blocfor™ 20R og 30R på blocfor™ davitrac-braketten	115	12.2.1. Sjekke merkingen	120
5.1.2. Installering av blocfor™ davitrac-braketten på masten på davitrac.....	116	12.2.2. Sjekke at de nødvendige elementene er til stede	120
5.1.3. Demontering av blocfor™-braketten fra davitrac-masten.....	116	12.2.3. Sjekke den generelle tilstanden til fallstoppet	121
5.2. caRol™	116	12.2.4. Sjekke den generelle tilstanden til kabelen	121
5.2.1. Installering av caRol™-vinsjer på caRol™ davitrac-braketten	116	12.2.5. Sjekke den generelle tilstanden til den avrivable falldemperen	121
5.2.2. Installering av caRol™ davitrac-braketten på masten på davitrac.....	116	12.2.6. Sjekke fallstoppfunksjonen	121
5.2.3. Demontering av caRol™ davitrac-braketten.....	116	12.2.7. Sjekke redningsløftesystemet.....	121
5.3. scafor™ R.....	116	12.3. Sjekke caRol™ R, caRol™ TS- og caRol™ MO-vinsjene	121
5.3.1. Installering av scafor™ R-vinsjen på scafor™ davitrac-braketten	116	12.3.1. Sjekke merkingen	121
5.3.2. Installering av scafor™ davitrac-braketten på masten på davitrac.....	117	12.3.2. Sjekke at de nødvendige elementene er til stede	122
5.3.3. Demontering av scafor™ davitrac-braketten.....	117	12.3.3. Sjekke den generelle tilstanden til caRol™-vinsjen	122
6. Bruk	117	12.3.4. For the caRol™ MO.....	122
6.1. blocfor™ 20R and 30R.....	117	12.3.5. Sjekke den generelle tilstanden til kabelen	122
6.1.1. Redningoperasjon med blocfor™ R... 117		12.3.6. Sjekke at caRol™-vinsjen fungerer som den skal	122
6.1.1.1. Aktivering av redningsfunksjon.....	117	12.3.6.1. Ytterligere sjekk for caRol™ MO	122
6.1.1.2. Gå tilbake til fallstoppfunksjonen	117	12.4. Sjekke scafor™ R.....	122
6.2. caRol™	118	12.5. Sjekke blocfor™-, caRol™- og scafor™-brakettene	122
6.2.1. caRol™ R	118	12.5.1. Sjekke merkingen	122
6.2.1.1. Redningsoperasjon med caRol™ R-vinsjen	118	12.5.2. Sjekke at de nødvendige elementene er til stede	123

12.5.3. Sjekk den generelle tilstanden til braketten.....	123
13. Levetid	123
14. Avhending.....	123

1. Viktige instruksjoner

- Før produktet tas i bruk er det av avgjørende betydning for driftssikkerhet og effektiv bruk av utstyret at arbeidslederen og operatøren har lest og forstått opplysningene i håndboken fra Tractel SAS. Denne håndboken må oppbevares på en slik måte at den er tilgjengelig for enhver operatør. Ekstra eksemplarer kan anskaffes ved forespørsel til Tractel®.
- Brukere må få opplæring av dette sikkerhetsutstyret før det tas i bruk. Kontroller tilstanden til produktet og tilhørende utstyr og sørg for at det er nok fallklaring.
- Produktet kan bare brukes opplærte og kyndige operatører eller av operatører under tilsyn av en arbeidsleder.
- Produktet må ikke brukes og må kontrolleres av Tractel SAS eller av en autorisert og kvalifisert tekniker, som må godkjenne gjenbruk av systemet skriftlig, hvis:
 - Det er ikke i synlig god stand;
 - Det er bekymringer om hvor trygt det er;
 - Det har blitt brukt til å stoppe et fall; eller
 - Det har ikke gjennomgått en periodisk kontroll de siste 12 månedene; brukersikkerhet er avhengig av å holde utstyret effektivt og sterkt.
- En visuell inspeksjon anbefales før hver bruk; operatøren må sørge for at hvert element er i god stand, spesielt ved å inspisere tilstanden til og tilstedeværelsen av mastrotasjonsringen på masten. Når det settes på plass, må sikkerhetsfunksjonene ikke være forringet på noen måte.
- Enhver modifikasjon eller tilføyelse av anordninger kan ikke utføres før man på forhånd har fått skriftlig samtykke fra Tractel SAS. Utstyret må transporteres og oppbevares i originalemballasjen.
- Dersom operatørvekten pluss vekten av operatørens utstyr og verktøy er på mellom 100 kg og 150 kg, er det svært viktig å forsikre seg om at denne totale vekten ikke overstiger den sikre brukslasten for hvert av elementene som utgjør fallsikringsystemet.
- Dette produktet kan brukes i temperaturer fra -35 °C til +60 °C.

- Følg lokalt gjeldende arbeidsforskrifter.
- Operatør må være i god fysisk og psykisk form når han/hun bruker dette produktet. Når du er i tvil, rådfør deg med legen eller yrkeslegen din. Gravide kvinner kan ikke bruke dette produktet.
- Dette produktet må ikke brukes ut over sine bruksgrenser, eller i andre situasjoner enn det er forutsett for. (Se kapittel 4, Funksjoner og beskrivelse.)
- Sørg for at det er tilstrekkelig fallklaring før du bruker et fallsikringsystem, og at det ikke er noen hindringer i fallbanen.
- En hel kroppsselle i henhold til EN 361 er det eneste utstyret rundt kroppen som kan brukes i et fallsikringsystem; fest den til punktet merket A på selen.
- Det er svært viktig for operatørens sikkerhet at enheten eller forankringspunktet er riktig plassert, og at arbeidet blir utført på en slik måte at risikoen for og høyde på fall, blir redusert til et minimum.
- Dersom produktet videreselges utenfor det landet det først er beregnet på, er det svært viktig for operatørens sikkerhet at distributøren leverer med: bruksanvisningen, instruksjonene for vedlikehold og periodisk kontroll, samt instruksene angående reparasjon, på det språket som snakkes i det landet produktet skal brukes.
- I tillegg til fallsikringsutstyr er det viktig for brukerens og arbeidslederens sikkerhet at de bruker personlig verneutstyr slik som hjelmer, vernebriller, hansker og vernesko når de håndterer og bruker dette produktet.
- Produktet må bare brukes med tilhørende utstyr beskrevet i denne håndboken. (Se kapittel 8. Tilhørende utstyr.)
- Dette produktet kan bare brukes i nærheten av minst to operatører.
- Ikke bruk mer enn to tilhørende utstyr på produktet samtidig.
- Fare Når du bruker flere utstyr hvor sikkerhetsfunksjonen til ett utstyr kan påvirke eller forstyrre sikkerhetsfunksjonen til et annet.
- Før bruk må arbeidsleder og operatør lese og forstå informasjonen i håndbøkene for enheten EN 1496 og EN 360, de permanente basene for davitrac og davimast-håndboken og davitrac-håndboken.



For enhver spesialbruk, ta kontakt med Tractel®.

2. Definisjoner og piktogrammer

2.1. Definisjoner

"System": Dette refererer i denne håndboken til fallsikringer eller vinsjer som er festet til davitrac-braketten.

"Tilsynsansvarlig": Personen eller avdelingen ansvarlig for håndtering og trygg bruk av produktet beskrevet i denne håndboken.

"Tekniker": En kvalifisert person med ansvar for de vedlikeholdsoperasjoner som blir beskrevet i håndboken, og som er kompetent og godt kjent med produktet.

"Operatør": Personen som bruker produktet som tiltenkt.

"PVU": Personlig verneutstyr mot fall fra høyder.

"Kontakt": Elementet som koples mellom elementer i et fallsikringssystem. Det er i samsvar med standarden EN 362.

"Sikkerhetssele": Enheten som brukes rundt kroppen for fallsikring. Det består av seler og spennere. Det omfatter festepunkter i fallsikringssystemet merket med en A dersom de kan brukes alene, eller med A/2, dersom de må brukes sammen med et annet punkt merket A/2. Det er i samsvar med standarden EN 361.

"Fallsikring med automatisk rappell": Fallsikring med en automatisk låsefunksjon og et automatisk stramme- og rappellsystem for inntrekkbar festesnor.

"Festesnor med automatisk rappell": Koplelementet til en fallsikring med automatisk rappell. Den kan være laget av en metallkabel, stroping eller syntetisk fiber avhengig av enhetstype.

"Maksimal operatørvekt": Maksimal vekt på den kledde operatøren, som er iført personlig verneutstyr og arbeidsklær og bærer verktøyene og delene som kreves for jobben.

"Arbeidslastgrense": Grensen for arbeidsbelastning for et utstyrs løfteenhet.

"Fallsikringssystem": Sett med følgende elementer:

- En forankringsenhet;
- Et forbindelseselement;
- Fallsikring i samsvar med standarden EN 363; og
- En sikkerhetssele.

"Høyderedningsenhet EN 1496 klasse B": En element eller undergruppe av redningsutstyr som gjør at en operatør kan vinsjes ved hjelp av en redningsmann fra

et lavt punkt til et høyt punkt og som er utstyrt med en ekstra manuell senkefunksjon for å senke operatøren over en avstand på opptil 2 m.

"Redningsutstyr": Det personlige fallsikringssystemet som en person kan bruke til å redde seg selv eller andre, slik at eventuelle fall forhindres.

2.2. Piktogrammer



FARE: I begynnelsen av linjen angir det instruksjoner som er gitt for å unngå skader på operatører, herunder dødelige, alvorlige eller lette skader, samt skader på miljøet.



VIKTIG: I begynnelsen av linjen angir det instruksjoner som er gitt for å unngå feil eller skade på utstyret, men som ikke setter operatørens eller andre personers liv eller helse direkte i fare, og/eller som med lite sannsynlighet vil føre til skade på miljøet.



MERK: I begynnelsen av linjen angir det instruksjoner som er gitt for å sikre at en installasjon, bruk eller vedlikeholdsoperasjon blir så effektiv eller bekvemmelig som mulig.

3. Driftsforhold

3.1. Sjekker før bruk



FARE: Før installasjonsarbeid må installatøren ha denne instruksjonen tilgjengelig.

Før du installerer et system på davitrac-braketten

- Produktmerkingen må være til stede og leselig.
- Før hver bruk må du kontrollere at produktet er i en synlig god stand, fritt for merker, slag eller deformasjon. Hvis ikke, ikke bruk det og informer arbeidslederen.
- For PVU-systemer må du kontrollere at systemet (bloctor™ 20R og 30R) er riktig festet til bloctor™ davitrac-braketten.
- Når du skal løfte redningsutstyr, må du kontrollere at systemet (caRoI™ R 250 20 m og 30 m, scafor™ R 500, bloctor™ 20R og 30R) er riktig festet til den dedikerte davitrac-braketten.
- For løftesystemer må du kontrollere at systemet (caRoI™ TS or MO) er riktig festet til caRoI™ davitrac-braketten.
- Før arbeidet påbegynnes må installatøren ordne i stand området slik at installasjonsarbeidet utføres under de nødvendige sikkerhetsforholdene, og spesielt i samsvar med arbeidsforskriftene. Installatøren må bruke det kollektive og/eller personlige verneutstyret som kreves for dette formålet.

Etter at du installerer et system på davitrac-braketten

- Kontroller at davitrac-braketten med systemet er riktig festet til davitrac-masten med pinnene og låsepinnene som er festet på braketten med en liten kable.
- Kontroller at systemkablene er ført riktig over føringskivene uten å krysse hverandre.
- Kontroller at PVU-systemkablene er ført over remskiven som er identifisert som PVU (fig. 2) og at kabler for løfting eller flytting av føreren føres over remskiven som er identifisert som løfting (fig. 2). Disse remskivene er plassert på forankringshodet på davitrac.
- Se bruksanvisningen som fulgte med systemet for informasjon om hvordan systemene skal brukes.
- Sjekk alltid før bruk at:
 - Kabelen viser ingen tegn på slitasje, opptrøveling, brannskader eller kutt; og
 - Kabelen viser ingen tegn til bøyning, slitasje, korrosjon eller kuttete ledninger.

3.1.1. blocfor™ 20R and 30R

- Sjekk tilstanden til hele festesnoren lengde; metallkabelen må ikke vise tegn på bøyning, slitasje, korrosjon eller kuttete ledninger.
- Sjekk at festesnoren låser seg når man drar hardt i enden av den og at den ruller seg normalt ut og inn på hele lengden.
- Kontroller husets tilstand (ingen forvrengning, skruer til stede, osv.).
- Sjekk at koblingene er i god stand og fungerer riktig; ingen tegn på deformering, og riktig åpning, lukking og låsing.
- Kontroller tilstanden til de tilhørende elementene og kontaktene. Se de spesifikke anvisningene for hvert av produktene.
- Kontroller hele fallsikringssystemet.
- Kontroller at braketten er låst ordentlig på davitrac-masten.
- Kontroller at utstyret er i automatisk fallstoppfunksjon: redningsfunksjonen skal ikke kobles til før bruk.
- Kontroller at redningsfunksjonen kobles til og fra på riktig måte.
- Sjekk at festesnoren låser seg når man drar hardt i enden av den og at den ruller seg normalt ut og inn på hele lengden.

4. Funksjoner og beskrivelser



VIKTIG: davitrac-brakettene er beregnet på et spesifikt system for eksklusiv bruk på Tractel® davitrac.

- Blocfor™ davitrac-braketten kan bare brukes som et forankringspunkt med blocfor™ 20R eller 30R i tråd med standard EN 360.
- Blocfor™, caRoI™ og scafor™ davitrac-brakettene kan bare brukes som forankringspunkter henholdsvis med løfteredningsenhetene

blocfor™ 20R og 30R, caRoI™ R og scafor™ R i henhold til standarden EN 1496.

- caRoI™ og scafor™ davitrac-brakettene kan bare brukes som henholdsvis forankringspunkter med arbeidsutstyrene for tautilgang caRoI™ R, caRoI™ MO og scafor™ R i samsvar med kravene i direktiv 2001/45/EF.
- caRoI™ og scafor™ davitrac-brakettene kan bare brukes som henholdsvis forankringspunkter med lastløftesystemene caRoI™ TS 500 caRoI™ MO og scafor™ R i samsvar med kravene i direktiv 2006/42/EF. I dette tilfellet er maksimal WLL 500 kg for lastløfting.



MERK:

Når davitrac brukes til å løfte en last, er det strengt forbudt å bruke den samtidig som et PVU-forankringspunkt. I denne konfigurasjonen må et uavhengig forankringspunkt for fallsikring sikre operatøren.

4.1. blocfor™ 20R and 30R

Blocfor™ 20R- og 30R-fallsikringen er en fallsikring med automatisk rappell i samsvar med EN 360; se avsnitt 4 i den vedlagte blocfor™ ESD – EN 360-håndboken.

- Blocfor™ 20R og 30R med en kabel laget av galvanisert stål er testet for å sikre at den kan holde vekten til en operatør utstyrt med verktøy og utstyr på opptil 150 kg.
- Blocfor™ davitrac-braketten er testet for å sikre at den kan holde vekten til en operatør utstyrt med verktøy og utstyr på opptil 150 kg.

Den er utstyrt med en redningsenhet ved å løfte opp eller ned (EN 1496 klasse B): redningsfunksjon som lar redderen løfte og/eller senke operatøren etter et fall. Den brukes vertikalt når den er installert på davitrac-braketten.

Denne enheten kobles fra når blocfor™ brukes til fallstopp.

Redningsfunksjon nedover er begrenset til en maksimal nedstigning på 2 m. Over denne høyden, brukes en nedstigningsenhet i henhold til EN 341.

4.2. caRoI™

caRoI™ davitrac-braketten kan brukes til å feste:

- En vinsj for en løfteredningsenhet, caRoI™ R;
- En vinsj for løfting av laster, caRoI™ TS; og
- En vinsj for løfting av last eller tautilgang, i henhold til direktiv 2001/45/EF, caRoI™ MO.

4.2.1. caRoI™ R

Bruk i redningsløft

caRoI™ R-vinsjen er en vinsj som er en EN 1496-løfteredningsenhet. I denne konfigurasjonen er maksimal kapasitet 150 kg. Med redningsfunksjonen kan redderen løfte og/eller senke operatøren etter et fall.

Bruk i lastløfting

caRoI™ R-vinsjen er en lastløftende vinsj i samsvar med direktiv 2006/42/EF med maks. WLL på 250 kg. Med løftefunksjonen kan operatøren løfte og/eller senke maks. last på 250 kg.

4.2.2. caRoI™ TS

caRoI™ TS-vinsjen er en lastløftende vinsj i samsvar med direktiv 2006/42/EF med maks. WLL på 500 kg. Med løftefunksjonen kan operatøren løfte og/eller senke maks. last på 500 kg.

4.2.3. caRoI™ MO

caRoI™ MO-vinsjen er en motorisert lastløftende vinsj i samsvar med direktiv 2006/42/EF med maks. WLL på 500 kg. Med løftefunksjonen kan operatøren løfte og/eller senke maks. last på 500 kg.

Ved bruk for tautilgang kan bare én operatør kobles til caRoI™ MO-vinsjen. Den må alltid være koblet til en fallsikring med redningsfunksjon. Se håndboken for caRoI™ MO.

4.3. scafor™ R

Scafor™ davitrac -braketten kan brukes til å feste en scafor™-vinsj.

Bruk i redningsløft

scafor™ R-vinsjen er en vinsj som er en EN 1496-løfteredningsenhet. I denne konfigurasjonen er maksimal kapasitet 150 kg. Med redningsfunksjonen kan redderen løfte og/eller senke operatøren etter et fall.

Bruk i lastløfting

scafor™ R-vinsjen er en lastløftende vinsj i samsvar med direktiv 2006/42/EF med maks. WLL på 500 kg. Med løftefunksjonen kan operatøren løfte og/eller senke maks. last på 500 kg.

5. Installasjon

Se håndbøkene som fulgte med systemet for informasjon om hvordan systemene festes til brakettene.

Før davitrac-braketten plasseres på masten på davitrac, må operatøren sørge for at masten er plassert riktig på basen og at basen er festet godt til strukturen i henhold til instruksjonene for davitrac-basen.

Davitrac-forankringsbraketten må bare monteres på masten på davitrac.

De er utstyrt med kontaktenheter designet for å plassere brakettene øverst eller nederst på davitrac-masten.

Davitrac-brakettene er utstyrt med låsepinner med en sikkerhetsnål, forbundet med en liten stålkabel.

Når bare ett system er installert, må det installeres på baksiden av masten:

- En scafor™ R eller caRoI™-vinsj er plassert i høy posisjon (fig. 3.a); og
- Blocfor™ R-fallsikringsenhet er i lav posisjon (fig. 3.b).

Når flere systemer er installert, må de installeres som følger:

- En scafor™ R eller caRoI™-vinsj er plassert i høy posisjon på baksiden av masten (fig. 3.c); og
- Blocfor™ R-fallsikringsenhet er i lav posisjon foran masten (fig. 3.c).

Ingen annen konfigurasjon er tillatt.

Avhengig av systemets posisjon, fører du kablet over remskivene (fig. 3). For frontmontert utstyr skal kablet passere over den fremre remskiven. For bakmontert utstyr skal kablet passere over den bakre remskiven.

Plasseringen av forankringshodet kan settes til tre posisjoner etter behov. Lås den alltid på plass med sikkerhetsnålen.



MERK: Ingen annen montering enn de som er angitt ovenfor er tillatt uten skriftlig godkjenning fra Tractel®.



MERK: De angitte belastningene er maksimalverdiene som gjelder, som under ingen omstendigheter må multipliseres med antallet eller forankringspunktene på hodet eller masten til davitrac.

5.1. blocfor™ 20R and 30R

Før du bruker blocfor™ 20R eller 30R for første gang, må den installeres på brakettene for dette formålet.

5.1.1. Installasjon av blocfor™ 20R og 30R på blocfor™ davitrac -braketten

1. Plasser blocfor™-forankringspunktet på brakettens forankringspunkt (fig. 4.a), og plasser skiven og låsemutteren uten å stramme dem.

2. Plasser flatvinkelbraketten på kabelbrettet til blocfor™-braketten og juster den. Sett deretter monteringskruen på plass.
3. Stram låsemutteren godt (fig. 4.a) og trekk til skruen på flatvinkelbraketten (fig. 4.a).

5.1.2. Installering av blocfor™ davitrac -braketten på masten på davitrac

1. Blocfor™ davitrac-braketten er alltid plassert i nedre stilling på masten (fig. 5):
 - På forsiden hvis annet kompatibelt utstyr brukes; og
 - På baksiden hvis blocfor™-braketten er det eneste utstyret.
2. Plasser hullene i braketten på linje med de to hullene i bunnen av masten (fig. 5).
3. Sett pinnene festet til braketten inn i hullene (fig. 5).
4. Lås pinnene med sikkerhetsnålene (fig. 5).
5. Ta kabelen ut av blocfor™ for å føre den over den tilsvarende føringsskiven (fig. 5).
6. Fjern pinnen fra antisprettkabelen og plasser kabelen over PVU-remskiven på forankringshodet (fig. 5).
7. Sett inn antisprettkabelpinnen og lås sikkerhetsnålen (fig. 5).

5.1.3. Demontering av blocfor™-braketten fra davitrac-masten

1. Lås opp antisprettkabelens sikkerhetsnål og fjern den (fig. 5).



FARE: Kabelen blir automatisk brakt tilbake av blocfor™-braketten; Vær forsiktig så den ikke gjør plutselige bevegelser.

2. Fjern kabelen fra remskivene (fig. 5).
3. Fjern sikkerhetsnålene som er festet til pinnene på blocfor™-braketten (fig. 5).
4. Fjern pinnene fra braketten (fig. 5), og hold i braketten og blocfor™-braketten for å unngå skade på utstyret.
5. Sett pinnene og sikkerhetsnålene tilbake på braketten.

5.2. caRoI™

Før du bruker caRoI™ for første gang, må den installeres på braketten for dette formålet.

5.2.1. Installering av caRoI™-vinsjer på caRoI™ davitrac-braketten

1. Plasser caRoI™-vinsjen på platen til caRoI™ davitrac-braketten (fig. 4.b).
2. Plasser caRoI™-vinsjen slik at den vender mot de tilsvarende hullene på platen til caRoI™-braketten (fig. 4.b).

3. Sett de fire skruene som følger med braketten inn i hullene (fig. 4.b).
4. Plasser skivene på skruene og stram deretter de fire låsemutrene godt (fig. 4.b)

5.2.2. Installering av caRoI™ davitrac-braketten på masten på davitrac

1. caRoI™ davitrac -braketten er alltid plassert i høy posisjon på baksiden av masten (fig. 5).
2. Plasser hullene i braketten på linje med de to hullene i toppen av masten (fig. 5).
3. Sett pinnene festet til braketten inn i hullene (fig. 5).
4. Lås pinnene med sikkerhetsnålene (fig. 5).
5. Ta kabelen ut av caRoI™ for å føre den over den tilsvarende føringsskiven (fig. 5).
6. Fjern pinnen fra antisprettkabelen og plasser kabelen over løfteremskiven på forankringshodet (fig. 5) (for rednings- og lasteløfting eller tautilgang).
7. Sett inn antisprettkabelpinnen og lås sikkerhetsnålen (fig. 5).

5.2.3. Demontering av caRoI™ davitrac-braketten

1. Lås opp antisprettkabelens sikkerhetsnål og fjern den (fig. 5).
2. Fjern kabelen fra remskivene (fig. 5).
3. Fjern sikkerhetsnålene som er festet til pinnene på caRoI™-braketten (fig. 5).
4. Fjern pinnene fra braketten (fig. 5), og hold i braketten og caRoI™-braketten for å unngå skade på utstyret.
5. Sett pinnene og sikkerhetsnålene tilbake på braketten.

5.3. scafor™ R

Før du bruker scafor™ R for første gang, må den installeres på braketten for dette formålet.

5.3.1. Installering av scafor™ R-vinsjen på scafor™ davitrac-braketten

1. Plasser scafor™ R-vinsjen på den øvre posisjoneringsnålen på scafor™ davitrac-braketten (fig. 4.C).
2. Plasser ankerklipset til scafor™ R-vinsjen på motsatt side hullet i forankringspunktet til scafor™-braketten (fig. 4.C).
3. Sett skruen som følger med braketten inn i hullet i forankringspunktet på scafor™ R-vinsjen (fig. 4.C).
4. Plasser skiven på skruen og stram låsemutteren godt (fig. 4.C).

5.3.2. Installering av scafor™ davitrac-braketten på masten på davitrac

1. Scafor™ davitrac-braketten er plassert utenfor masten på de to forankringshullene i toppen av davitrac-masten (fig. 5).
2. Plasser hullene i braketten på linje med masthullene (fig. 5).
3. Sett pinnene festet til braketten inn i hullene (fig. 5).
4. Lås pinnene med sikkerhetsnålene (fig. 5).
5. Ta kabelen ut av vinsjen for å føre den over den eksterne masteremskiven (fig. 5).
6. Fjern pinnen fra antisprettkabelen og plasser kabelen.
 - a. Over løfteskiven (fig. 5) for en redningsoperasjon
 - b. Over løfteskiven (fig. 5) for en lastløfteoperasjon
 - c. Over løfteskiven (fig. 5) for tautilgang.
7. Sett inn antisprettkabelpinnen og lås pinnen med sikkerhetsnålene (fig. 5).

5.3.3. Demontering av scafor™ davitrac-braketten

1. Fjern antisprettkabelpinnen (fig. 5).
2. Fjern kabelen fra remskivene (fig. 5).
3. Fjern sikkerhetsnålene som er festet til pinnene (fig. 5).
4. Fjern pinnene som er festet til braketten i hullene (fig. 5) og fjern scafor™ davitrac -braketten med scafor™ R-vinsjen og oppbevar den i originalemballasjen.

Informasjon om hvordan du bruker scafor™ R -vinsjen og dens davitrac-brakett er tilgjengelig i bruksanvisningen for "scafor™ R-vinsj – Utstyrt med en brakett for davitrac Tractel®" som følger med den.

6. Bruk

 **FARE:** Tilstedeværelsen av en andre operatør i nærheten er avgjørende for å gjennomføre en evakuering.

Redningsaksjonene som skal planlegges må ha blitt studert på forhånd for å definere menneskelige ressurser og utstyr som skal brukes til å redde den skadde personen innen en periode på mindre enn 15 minutter. Ut over denne tidsfristen er operatøren i fare.

I løpet av redningsfasen må det være direkte eller indirekte visuell kontakt eller andre kommunikasjonsmidler mellom redderen og andre personer som er involvert i redningen.

For redningsoperasjoner anbefales bruk av en behagelig sele EN 813 (type Promast™, transport, redning) eller en sele utstyrt med en EN 1497-nødskuldertrapp.

6.1. blocfor™ 20R and 30R

Etter et fall er mekanismen til blocfor™ låst. For å evakuere operatøren opp eller ned, aktiverer du gjenvinningsmekanismen ved å trykke på låseknappen og deretter styre sveiven.

Fallsikringssystemet med automatisk rappell blocfor™ 20R og 30R 150 kg er utstyrt med to håndtak for å gjøre det lettere å håndtere og bruke ved redningsløfting ved å holde utstyrshåndtaket med den ene hånden og sveivhåndtaket med den andre.

Informasjon om hvordan du bruker blocfor™ 20R- og 30R-enheten i fallstopmodus er tilgjengelig i instruksjonene for blocfor™ EN 360.

6.1.1. Redningsoperasjon med blocfor™ R

6.1.1.1. Aktivering av redningsfunksjon

Se figur 6.1.

- (1) Trykk på den røde låseknappen for å aktivere redningsfunksjonen.
- (2) Trekk og vri på sveiven for å redde operatøren:
 - Med klokken for å gå opp; eller
 - Mot klokken for å gå ned.

6.1.1.2. Gå tilbake til fallstopfunksjonen

6.1.1.2.1. Spole kabelen tilbake i enheten

Se figur 6.2.

Når redningen er fullført, ruller du inn hele kabelen tilbake til enheten ved å dreie sveiven med klokken.

 **FARE:** Ikke koble redningsfunksjonen fra enheten hvis kabelen ikke er helt rullet i huset, ellers kan kabelen ruller ut i høy hastighet.

6.1.1.2.2. Deaktivering av redningsfunksjonen

Se figur 6.3

- Trykk på den røde knappen (1) og veivakselen (2) samtidig for å koble ut vinsjmekanismen.
- Sørg for at sveivhåndtaket er plassert vertikalt, med håndtaket på toppen slik at denne operasjonen kan utføres.
- Trekk i håndtaket (3) før du bretter det tilbake (4).

 **FARE:**

Enhver løfteoperasjon med blocfor™ R er forbudt.

Vinsjsystemet er kun beregnet for redningsoperasjoner.

6.2. caRol™

6.2.1. caRol™ R

6.2.1.1. Redningsoperasjon med caRol™ R-vinsjen



VIKTIG: Under redningsaksjoner må vinsjsystemet bare brukes til redningsaksjoner og ikke til å løfte laster.

For å utføre et redningsløft dreier du sveivhåndtaket i pilens retning M for å evakuere operatøren som skal reddes oppover (fig 4.b).



FARE: Enhver løfteoperasjon med caRol™-vinsjen er forbudt i kombinasjon med en redningsaksjon ved å løfte en person eller et tau.

NO

Under redningsaksjoner må vinsjsystemet bare brukes til redningsaksjoner.

6.2.1.2. Løfte last

Informasjon om hvordan du bruker caRol™ R-vinsjen til løfteoperasjoner er tilgjengelig i håndboken for "caRol™ – TS-type håndvinsj med snekkeskrue".

6.2.2. caRol™ TS

Informasjon om hvordan du bruker caRol™ TS-vinsjen til løfteoperasjoner er tilgjengelig i håndboken for "caRol™ – TS-type håndvinsj med snekkeskrue".

6.2.3. caRol™ MO

Informasjon om hvordan du bruker caRol™ TS-vinsjen til løfteoperasjoner er tilgjengelig i "caRol™ MO – Installasjons-, bruks- og vedlikeholdshåndbøker – motorisert trommelvinsj".

6.3. scafor™ R

Informasjon om hvordan du bruker scafor™ R -vinsjen til en løfteoperasjon er tilgjengelig i bruksanvisningen for "scafor™ R-vinsj – Utstyrt med en brakett for davitrac Tractel®".

7. Kontraindikasjoner for bruk

Det er strengt forbudt:

- installere eller bruke en davitrac-brakett utstyrt med systemet uten riktig autorisasjon og anerkjennelse, eller hvis dette ikke er på plass, uten tilsyn av en autorisert og anerkjent kompetent person;
- bruke en davitrac-brakett dersom merkingen ikke er leselig;
- installere eller bruke en davitrac-brakett uten først å ha verifisert den grundig;

- bruke davitrac-braketten dersom den ikke har vært gjenstand for periodisk kontroll for mindre enn 12 måneder siden av en tekniker som har gitt sin skriftlige tillatelse til å ta den i bruk igjen;
- koble en davitrac-brakett til davitrac dersom den ikke har vært gjenstand for periodisk kontroll for mindre enn 12 måneder siden av en tekniker som har gitt sin skriftlige tillatelse til å ta den i bruk igjen;
- bruke en davitrac-brakett for andre bruksområder enn de som er beskrevet i denne håndboken;
- feste et system til en davitrac-brakett på andre måter enn beskrevet i denne håndboken;
- bruke davitrac-brakett på en måte som er i uoverensstemmelse med det som er definert i avsnitt 13, Levetid;
- bruke et brakettssystem utover kapasitetene nevnt i denne håndboken i kapittel 4, Funksjoner og beskrivelser;
- bruke en davitrac-brakett hvis den har stoppet et fall;
- bruke en davitrac-brakett i et sterkt etsende eller eksplosivt miljø;
- bruke davitrac-brakett utenfor temperaturområdet som er spesifisert i denne håndboken;
- bruke en davitrac-brakett dersom man ikke er i god fysisk form;
- bruke en fallsikring dersom man er gravid;
- bruke en davitrac-brakett hvis sikkerhetsfunksjonen til et av de tilkoblede elementene svekkes av sikkerhetsfunksjonen til et annet element, eller hvis dette blir svekket;
- utføre reparasjoner eller vedlikeholdsoperasjoner på en caRol™-, scafor™- eller blocfor™ R-vinsj uten å ha fått opplæring eller være kvalifisert, og mottatt dette skriftlig fra Tractel®;
- bruke en davitrac-brakett hvis den ikke er komplett;
- bruke caRol™-, scafor™- eller blocfor™-vinsj dersom den ikke er komplett, dersom den tidligere er blitt demontert eller dersom elementene er blitt skiftet ut av en person som ikke er godkjent av Tractel®.
- bruke enheten hvis en redningsplan ikke er satt på plass på forhånd i tilfelle operatøren faller;
- For å installere en Tractel®-forankringsenhet for fallstopp på en struktur med en mekanisk bruddstyrke under 16 kN vertikalt og horisontalt. Denne belastningen kan påføres vertikalt med en maksimal heldealarm på 700 mm; og
- For å samtidig bruke PVU-forankringspunktet på enden av utliggeren med en utstyrt brakett.

8. Tilleggsutstyr

8.1. PVU

- Et blocfor™ R-fallsikringssystem (EN 360) med løftende løfteredningsenhet (EN 1496);
- En caRol™ R-vinsj, EN 1496-løfteredningsenhet;
- En scafor™ R-vinsj, EN 1496-løfteredningsenhet;
- En davitrac + davitrac EN 795:2012 base type A eller B;

- En kopling (EN 362);
- En hel kroppssele (EN 361) eller (EN 361/358/813);
- En hel kroppssele (EN 360, EN 353-2 eller EN 355).

Alt annet tilknyttet utstyr er forbudt.

8.2. Løfting

Løftevisj i henhold til maskindirektiv 2006/42/EF som følger:

- caRoTM TS;
- caRoTM MO;
- scaforTM R.

9. Transport og oppbevaring

Se de spesifikke anvisningene for hvert av produktene for tilknyttede systemer.

Under oppbevaring og/eller transport må produktet være:

- Lagret ved en temperatur mellom -35 °C og 60 °C; og
- Beskyttet mot kjemisk, mekanisk eller annen type angrep.

10. Utstyrets konformitet

Selskapet Tractel SAS, RD 619, Saint-Hilaire-sous-Romilly, 10102 Romilly-sur-Seine, France, erklærer med dette at det sikkerhetsutstyret som beskrives i denne bruksanvisningen:

De gulvstående, overflatemonterte, forskyvde veggmonterte og innebygde gulvbasene i kombinasjon med davitrac og:

Braketten og blocforTM 20R og 30R:

- Er identisk med utstyret som er testet for samsvar med standarden EN 1496 fra 2017 av APAVE SUDEUROPE SAS, CS 60193, 13322 Marseille, France;
- med en bruddstyrke på 15 kN;

Braketten og caRoTM R:

- Er identisk med utstyret som er testet for samsvar med standarden EN 1496 fra 2017 av APAVE SUDEUROPE SAS, CS 60193, 13322 Marseille, France;
- Er underlagt en samsvarserklæring til:
 - Direktiv 2001/45/EF, tauopphengte arbeidsutstyr;
 - Maskindirektiv 2006/42/EF, lastløfting;
- Med en bruddstyrke på 15 kN;

Braketten og caRoTM TS:

- Er underlagt en samsvarserklæring til:
 - Maskindirektiv 2006/42/EF, lastløfting.
- Med en bruddstyrke på 15 kN;

Braketten og caRoTM MO:

- Er underlagt en samsvarserklæring til:
 - Direktiv 2001/45/EF, tauopphengte arbeidsutstyr; og
 - Maskindirektiv 2006/42/EF, lastløfting.
- Med en bruddstyrke på 15 kN;

Braketten og scaforTM R:

- Er identisk med utstyret som er testet for samsvar med standarden EN 1496 fra 2017 av APAVE SUDEUROPE SAS, CS 60193, 13322 Marseille, France;
- Med en bruddstyrke på 15 kN;
- Er underlagt en samsvarserklæring til:
 - Direktiv 2001/45/EF, tauopphengte arbeidsutstyr; og
 - Maskindirektiv 2006/42/EF, lastløfting.

Ikke-EU-samsvarssertifikat utstedt av APAVE og erklæringene om samsvar til standarder utelukker søknader knyttet til andre direktiver. Avhengig av bruken, er disse andre produktene underlagt en samsvarserklæring som spesifisert ovenfor.

11. Merking

Produktmerkingen beskrevet i denne håndboken indikerer:

- Handelsmerket: TRACTEL[®],
- Produktbeskrivelsen;
- Referansestandarden etterfulgt av året for ikrafttredelse;
- Produktreferanse, f.eks. 286819;
- Logoen CE etterfulgt av nummeret 0082, identifikasjonsnummeret til teknisk kontrollorgan med ansvar for produksjonskontrollen;
- ÅÅ/MM-lotnummeret;
- Serienummeret;
- Et piktogram som betyr at bruksanvisningen må leses før bruk;
- Minste bruddstyrke for forankringsenheten;
- Antall personer: Maksimalt én operatør;
- Den trygge arbeidslasten; og
- aa. Datoen for neste periodiske kontroll.

12. Periodisk kontroll

Det er nødvendig med en årlig kontroll, men i forhold til hvor ofte produktet blir brukt, miljøbetingelsene og bedriftens eller brukslandets egne regelverk, kan kontrollenes hyppighet være oftere.

Hvis dette utstyret er skittent, vasker du det med rent kaldt vann med en syntetisk børste. Under transport og lagring må utstyret beskyttes mot alle farer i fuktresistent emballasje (direkte varmekilde, kjemiske produkter og UV-lys, osv.).

Periodiske kontroller må utføres av en kvalifisert tekniker i henhold til periodiske kontrollprosedyrer.

Å sjekke at merkingene på produktet er leselige, utgjør en obligatorisk del av den periodiske kontrollen.

Resultatet av disse inspeksjonene må registreres i inspeksjonsregisteret i midten av disse instruksjonene, som må oppbevares i hele produktets levetid frem til det settes ut av drift.

Teknikeren må også fylle ut linje A til E i tabellen med følgende informasjon:

- A: Inspektørens navn;
- B: Inspeksjonsdato;
- C: Inspeksjonsresultat OK/IOK;
- D: Inspektørens underskrift;
- E: Dato for neste inspeksjon.

Dette produktet må kontrolleres periodisk som beskrevet i dette avsnittet etter at det har stoppet et fall.

Blocfor™, scafor™ og caRol™ davitrac-brakettene leveres med deres utstyrte system, så det er lurt å utføre periodiske visuelle kontroller på brakettene og deres respektive system.

12.1. Sjekke kabelen

Bruk alltid vernehansker og vernebriller når du sjekker kabelen.

Dette kapitlet beskriver fremgangsmåten for å sjekke en Tractel®-kabel for blocfor™, scafor™ og caRol™.

Alle kabler leveres med en kontakt.

Festeløkken må aldri være en enkel knute eller lås med kabelklemmer eller en skjøte.

Plasser kabelen slik at den kan inspiseres langs hele omkretsen og lengden.

 **MERK:** Kabelen alene er ikke et stykke personlig verneutstyr, men en undergruppe av et system; den må være kompatibel med systemet den brukes med.

12.1.1. Kabelsammensetning

Kabelen er laget av galvanisert eller rustfritt stål.

For å kunne brukes må kablene ha en produsert spenne på enden laget av Tractel®.

Terminalen må være:

- Spennet og hylset med aluminiumshylse for galvaniserte kabler; og

- Spennet og ermet med kobberhylse for kabler i rustfritt stål.

12.1.2. Sjekke den generelle tilstanden til kabelen

- Løsne kabelen over hele lengden;
- Hold kabelen med hanskene mellom tommelen og pekefingeren;
- Inspiser hele lengden på stålkabelen, og nærmere bestemt om:
 - Den er klemt;
 - Den er løst opp;
 - Det har rust;
 - Tråder er kuttet;
 - Ermet er ikke i nødvendig tilstand;
 - Kause mangler eller er deformert;
 - Fallindikatoren er utløst på kablene som er utstyrt med den; og
 - Den ene enden av kabelen er ikke kompatibel.

 **MERK:** Hvis én av de ovennevnte situasjonene oppstår, må utstyret tas ut av drift.

 **Kontakt Tractel® hvis du er i tvil eller hvis du ikke forstår denne sjekklisten.**

12.2. Sjekke blocfor™ R

Blocfor™ R-fallsikringen leveres med davitrac-braketten og kabelen.

Plasser blocfor™ R-fallsikringen slik at den kan inspiseres på hver side.

12.2.1. Sjekke merkingen

Fallsikringen må minst ha følgende merking, i tråd med standarden EN 365:

- Produsentens eller leverandørens navn;
- CE-merket;
- Denne utstyrsreferansen;
- Batch- eller serienummer;
- CE-nummeret;
- EN-utstyrsstandard etterfulgt av referanseåret; og
- Logoen; les bruksanvisningen.

 **MERK:** Hvis en merking mangler, må det berørte utstyret tas ut av drift.

12.2.2. Sjekke at de nødvendige elementene er til stede

Fallsikringssystemet må minst ha følgende:

- Davitrac-braketten;
- En fallsikring;
- Et sveivhåndtak;
- Koplinger; og
- Falldemperen hvis en finnes.

12.2.3. Sjekke den generelle tilstanden til fallstoppet

Inspiser hver side av fallstoppet og mer spesifikt sjekk om:

- Husene deformeres;
- Feil innrulling eller utrulling av hele kabelen;
- Det er noe korrosjon;
- Eventuelle pinner, skruer eller nagler mangler;
- Stålkabelen er ikke i samsvar iht. kapittel 12.1; og
- Fallindikatoren har blitt utløst, eller falldemperen hvis en finnes.

 **MERK:** Hvis én av de ovennevnte situasjonene oppstår, må utstyret tas ut av drift.

12.2.4. Sjekke den generelle tilstanden til kabelen

Se kapittel 12.1, Sjekke **kabelen, for å utføre sjekken.**

Enden av kabelen må være utstyrt med en kontakt som også må kontrolleres.

12.2.5. Sjekke den generelle tilstanden til den avrivable falldemperen

Når en avrivar falldemper er til stede, inspiser den på alle sider og sjekk spesielt at:

- Demperens emballasje mangler;
- Demperens emballasje er uåpnet eller har ikke sklidd;
- Demperen har ikke blitt utløst;
- Sømmene er ikke skadet;
- Undersøk begge sider av stroppen grundig, og se nærmere på:
 - Rifter;
 - Kutt;
 - Overflateslitasje på grunn av friksjon; og
 - Perforeringer på grunn av sprut av smeltet metall.
- Undersøk begge sider av sømmene grundig og mer spesifikt at de ikke er:
 - Dekket i lo;
 - Skadet; eller
 - Klipp med jevne mellomrom.

 **MERK:** Hvis én av disse situasjonene oppstår, må utstyret tas ut av drift.

12.2.6. Sjekke fallstoppfunksjonen

Dette kapittelet beskriver fremgangsmåten for å kontrollere blocfor™ R-fallstoppfunksjonen.

I et trygt miljø uten fare for å falle, fortsett i henhold til følgende instruksjoner:

1. Fest fallsikringsenheten til et forankringspunkt vertikalt minst 2 m fra bakken;
2. Hekt en 10 kg vekt til enden av kabelen, og hold den på plass; og

3. Slipp 10 kg vekt;
4. Fallet må stoppes på mindre enn én meter (1 m) i forhold til vektens opprinnelige posisjon;
5. Hold i kabelen, hekt av vekten og sjekk at kabelen rulles tilbake i blocfor™.

 **MERK:** Hvis låsen ikke er umiddelbar, hvis den oppstår etter flere støt, må produktet ikke brukes og må returneres til Tractel® eller en autorisert reparatør.

12.2.7. Sjekke redningsløftesystemet

Dette kapittelet beskriver fremgangsmåten for å kontrollere blocfor™ R-redningsløftfunksjonen.

I et trygt miljø uten fare for å falle, fortsett i henhold til følgende instruksjoner:

1. Installer blocfor™-fallstopp på et forankringspunkt i vertikal posisjon;
2. Koble av kabelen og koble en vekt på 150 kg til enden av kabelen;
3. Koble til blocfor™-vinsjen ved å trykke på den røde knappen;
4. Løft 150 kg vekt med veivhåndtaket;
5. Slipp sveivhåndtaket; låsing må gjøres umiddelbart uten sklidning;
6. Vent tre minutter; og
7. Ta vekten ned igjen.

 **MERK:** Hvis låsing ikke er umiddelbar, hvis den skjer etter flere støt eller hvis vekten går ned før forsinkelsen på tre minutter, må produktet ikke brukes og må returneres til Tractel® eller en autorisert reparatør.

12.3. Sjekke caRoI™ R, caRoI™ TS- og caRoI™ MO-vinsjene

caRoI™-vinsjen leveres med davitrac-braketten og kabelen.

Plasser caRoI™-vinsjen slik at den kan inspiseres fra alle sider.

12.3.1. Sjekke merkingen

caRoI™-vinsjen må minst ha følgende merking:

- Produsentens eller leverandørens navn;
- CE-merket;
- Utstyrsreferansen;
- Batch- eller serienummer;
- EN-utstyrsstandard etterfulgt av referanseåret; og
- Logo; les bruksanvisningen.

 **MERK:** Hvis en merking mangler, må det berørte utstyret tas ut av drift.

12.3.2. Sjekke at de nødvendige elementene er til stede

caRoI™-vinsjen må minst ha følgende:

- Davitrac-braketten;
- En caRoI™-kabel;
- Vinsjen med alle dets elementer;
 - Et sveivhåndtak for caRoI™ R og TS;
 - Et plasthåndtak for caRoI™ R og TS;
 - En kontrollboks for caRoI™ MO; og
 - Elektriske kontakter for caRoI™ MO.

12.3.3. Sjekke den generelle tilstanden til caRoI™-vinsjen

Inspiser hver side av caRoI™-vinsjen, og nærmere bestemt om:

- Husene deformeres;
- Sveivhåndtaket og plasthåndtaket er deformert;
- Feil innrulling eller utrulling av hele kabelen;
- Det er noe korrosjon;
- Eventuelle pinner, skruer eller nagler mangler;
- Stålkabelen er ikke i samsvar iht. kapittel 12.1.

 **MERK:** Hvis én av disse situasjonene oppstår, må utstyret tas ut av drift.

12.3.4. For the caRoI™ MO

I tillegg til caRoI™-kontrollene beskrevet i kapittel 12.3.1, 12.3.2 og 12.3.3, er det nødvendig å utføre følgende tilleggskontroller på caRoI™ MO.

- Sjekke at kontrollboksen og alle funksjoner fungerer som de skal;
- Sjekke den elektriske ledningens tilstand og fravær av følgende feil:
 - Kuttet ledning;
 - Bar ledning;
 - Ledningen er feil tilkoblet; og
- Sjekke at grensebryterne fungerer som de skal.

 **MERK:** Manglende overholdelse av sjekkene ovenfor betyr ikke nødvendigvis at utstyret skal tas ut av drift, men enheten må ikke brukes før den er reparert av Tractel eller en autorisert reparatør.

12.3.5. Sjekke den generelle tilstanden til kabelen

Se kapittel 12.1, Sjekke kabelen, for å utføre sjekken.

Enden av kabelen må være utstyrt med en krok som også må kontrolleres.

12.3.6. Sjekke at caRoI™-vinsjen fungerer som den skal

I et trygt miljø uten fare for å falle, fortsett i henhold til følgende instruksjoner:

Installer caRoI™-vinsjen med braketten på masten på en davitrac.

For å kontrollere at låsen fungerer som den skal, bruk en vekt som veier:

- 275 kg festet til enden av kabelen for caRoI™ R;
- 550 kg festet til enden av kabelen for caRoI™ TS og caRoI™ MO.

Fortsett å kontrollere stoppingen av vekten som følger:

1. Løft vekten med caRoI™-vinsjen;
2. Slipp sveivhåndtaket eller knappen på kontrollboksen;
3. Låsning av vekten må gjøres umiddelbart uten sklidning;
4. Vent tre minutter; og
5. Ta vekten ned igjen.

 **MERK:** Hvis låsen ikke er umiddelbar, hvis den skjer etter flere støt eller hvis vekten går ned før forsinkelsen på tre minutter, må produktet ikke brukes og må returneres til Tractel® eller en autorisert reparatør.

12.3.6.1. Ytterligere sjekk for caRoI™ MO

caRoI™ MO er utstyrt med et grensebrytersystem som også må testes på davitrac. Under løfteoperasjonen må enden av kabelen stoppe 50 cm under davitrac-hodet når det er i posisjon P1 på 700 m (i henhold til davitrac-instruksjonene).

 **MERK:** Manglende overholdelse av sjekken ovenfor betyr ikke nødvendigvis at utstyret skal tas ut av drift, men enheten må ikke brukes før den er reparert av Tractel eller en autorisert reparatør.

12.4. Sjekke scafor™ R

Scafor™ R leveres med davitrac-braketten uten kabel.

Se instruksjonene "scafor™ R-vinsj – Utstyrt med en brakett for davitrac Tractel®" for å kontrollere den.

12.5. Sjekke blocfor™-, caRoI™- og scafor™-brakettene

Davitrac-brakettene leveres med systemet. For systemkontroll kan du se de tilhørende kapitlene.

Plasser braketten slik at alle sider av den kan inspiseres.

12.5.1. Sjekke merkingen

Braketten må minst ha følgende merking:

- Produsentens eller leverandørens navn;
- Utstyrsreferansen;
- Batch- eller serienummer;
- EN-utstyrsstandard etterfulgt av referanseåret; og
- Logo; les bruksanvisningen.



MERK: Hvis en merking mangler, må det berørte utstyret tas ut av drift.

12.5.2. Sjekk at de nødvendige elementene er til stede

Davitrac-braketten må minst ha følgende:

- Davitrac-braketten;
- To pinner; og
- To sikkerhetsnåler koblet til braketten ved hjelp av en liten kabel.

12.5.3. Sjekk den generelle tilstanden til braketten

Inspiser hver side av braketten, og nærmere bestemt om:

- Braketten deformeres på noen måte;
- Monteringshullene deformeres på noen måte;
- Pinnene og sikkerhetsnålene deformeres på noen måte; og
- Det er noe korrosjon.



MERK: Manglende overholdelse av sjekken ovenfor betyr ikke nødvendigvis at utstyret skal tas ut av drift, men enheten må ikke brukes før den er reparert av Tractel eller en autorisert reparatør.

Komponent	Behandle det som avfall av typen:
Brakett, pinner, avstandsstykke, skruer og remskiveaksel.	Stål
caRoL™ R og caRoL™ TS	Stål

Se den respektive håndboken for informasjon om caRoL™ MO, scafor™ R og blocfor™.

Produsentens navn og adresse:
Tractel SAS – RD 619 – BP 38
Saint-Hilaire-sous-Romilly
10102 Romilly-sur-Seine

NO

13. Levetid

PVU i tekstil fra Tractel® som seler, festesnorer, stropper, tau og falldempere, mekanisk PVU fra Tractel® som fallsikringene stopcable™ og stopfor™, blocfor™ fallsikringer med automatisk rappell og Tractel® livliner kan med forbehold brukes fra deres fabriksjonsdato kun dersom de er gjenstand for:

- Brukes normalt i samsvar med bruksanbefalingene i denne håndboken;
- Gjennomgå en periodisk kontroll, som må utføres minst én gang i året av en kompetent og godkjent tekniker. Det er kun etter at den periodiske kontrollen er blitt utført, at produktet kan bli skriftlig godkjent til å tas i bruk igjen; og
- Overhold lagrings- og transportbetingelsene som er beskrevet i denne håndboken.

Som hovedregel og med forbehold om implementering kan levetiden overstige 10 år under bruksforholdene som er angitt ovenfor.

14. Avhending

Ved avhending av produktet må alle de ulike elementene resirkuleres ved å sortere dem inn i metalliske og syntetiske materialer. Disse materialene må resirkuleres av spesialistorganisasjoner. Ved avhending av produktet bør en kvalifisert person demontere og skille elementdelene.

Inspeksjonsregister

Type produkt Type de produit Produktbezeichnung Produkttype Tipo de producto Tipo di prodotto Tipo de produto Τύπος προϊόντος Produkttype Produkttyp Tuotetyypit Produkttype Тип продукту Тип изделия	Product reference Référence produit Artikelnummer Produktcode Referencia producto Riferimento prodotto Referência do produto Κωδικός προϊόντος Produktreferanse Produktreferens Tuotteen viitenumero Produktnummer Oznaczenie produktu Артикул изделия	Seriennummer Numéro de série Seriennummer Seriennummer Numero de serie Numero di serie Número de série Σειριακός αριθμός Seriennummer Seriennummer Sarjanumero Seriennummer Numer seryjny Серийный номер	Brukerens navn Nom de l'utilisateur Name des Benutzers Naam van de gebruiker Nombre del usuario Nome dell'utilizzatore Nome do utilizador Όνομα του χρήστη Brukerens navn Användarens namn Käyttäjän nimi Brugerens navn Nazwisko użytkownika Фамилия пользователя
Fabrikasjonsdatoen Date de fabrication Herstellungsdatum Fabricagedatum Fecha de fabricación Data di produzione Data de fabrico Ημερομηνία κατασκευής Fabrikasjonsdato Tillverkningsdatum Valmistuspäivä Fabrikationsdato Data produkcji Дата производства	Kjøpsdato Date d'achat Kaufdatum Aankoopdatum Fecha de compra Data di acquisto Data de compra Ημερομηνία αγοράς Kjøpsdato Inkøpsdatumi Ostoppäivä Købsdato Data zakupu Дата покупки	X=Date of commissioning X=Date de mise en service X=Datum der Inbetriebnahme X=Datum ingebruikneming X=Fecha de puesta en servicio X=Data di messa in servizio X=Data de entrada em serviço X=Ημερομηνία θέσης σε λειτουργία X=Dato for bruk første gang X=Första användningsdagen X=Käyttöönottopäivä X=Dato for ibrugtagning X=Data przekazania do użytku X=Дата ввода в эксплуатацию	

NO

No	X	X+1	X+2	X+3	X+4	X+5	X+6	X+7	X+8	X+9	X+10
12.2 blocfor™ 20R og 30R											
12.2.1											
12.2.2											
12.2.3											
12.2.4											
12.2.5											
12.2.6											
12.2.7											
12.3 caRol™ R, caRol™ TS og caRol™ MO											
12.3.1											
12.3.2											
12.3.3											
12.3.4											
12.3.5											
12.3.6											
12.3.6.1											
12.5 brakettene blocfor™, caRol™ og scafor™											
12.5.1											
12.5.2											
12.5.3											
A											
B											
C											
D											
E											

Innehållsförteckning

1. Viktiga instruktioner	126	6.2.1.1. Räddningsarbete med caRol™ R-vinschen	131
2. Definitioner och symboler	126	6.2.1.2. Lastlyftfunktion	132
2.1. Definitioner.....	126	6.2.2. caRol™ TS	132
2.2. Symboler.....	127	6.2.3. caRol™ MO	132
3. Driftsförhållanden	127	6.3. Scafor™ R	132
3.1. Kontroller före användning	127	7. Förbjuden användning.....	132
3.1.1. Blocfor™ 20R och 30R.....	128	8. Tillhörande utrustning	132
4. Funktioner och beskrivningar	128	8.1. PSU	132
4.1. Blocfor™ 20R och 30R.....	128	8.2. Lyft	132
4.2. caRol™	128	9. Transport och förvaring	133
4.2.1. caRol™ R	128	10. Utrustningens regelefterlevnad.....	133
4.2.2. caRol™ TS	129	11. Märkning	133
4.2.3. caRol™ MO	129	12. Regelbunden inspektion och reparation	133
4.3. Scafor™ R	129	12.1. Kontrollera linan.....	134
5. Installation	129	12.1.1. Linans sammansättning.....	134
5.1. blocfor™ 20R och 30R	129	12.1.2. Kontrollera linans allmänna skick	134
5.1.1. Installation av blocfor™ 20R och 30R på blocfor™ davitrac-fästet	129	12.2. Kontrollera blocfor™ R	134
5.1.2. Installation av blocfor™ davitrac-fästet på davitrac-masten	130	12.2.1. Kontroll av märkningen.....	134
5.1.3. Demontering av blocfor™-fästet från davitrac-masten	130	12.2.2. Kontroll av de obligatoriska komponenternas förekomst	134
5.2. caRol™	130	12.2.3. Kontrollera fallskyddsbronsens allmänna skick	134
5.2.1. Installation av caRol™-vinschar på caRol™ davitrac-fästet	130	12.2.4. Kontrollera linans allmänna skick	135
5.2.2. Installation av caRol™ davitrac-fäste på masten av davitrac	130	12.2.5. Kontrollera det allmänna skicket på tear-off-dämpningslinan	135
5.2.3. Demontering av caRol™ davitrac-fäste	130	12.2.6. Kontrollera fallbromsfunktionen	135
5.3. Scafor™ R	130	12.2.7. Kontrollera räddningslyftsystemet	135
5.3.1. Installation av scafor™ R-vinschen på scafor™ davitrac-fästet.....	130	12.3. Kontrollera caRol™ R, caRol™ TS och caRol™ MO-vinschar.....	135
5.3.2. Installation av scafor™ davitrac-fästet på davitrac-masten	130	12.3.1. Kontroll av märkningen.....	135
5.3.3. Demontering av scafor™ R davitrac-fästet	131	12.3.2. Kontroll av de obligatoriska komponenternas förekomst	136
6. Användning	131	12.3.3. Kontrollera caRol™-vinschens allmänna skick	136
6.1. blocfor™ 20R och 30R	131	12.3.4. För caRol™ MO.....	136
6.1.1. Räddningsoperation med blocfor™ R.....	131	12.3.5. Kontrollera linans allmänna skick	136
6.1.1.1. Aktivera återställningsfunktionen	131	12.3.6. Kontrollera att caRol™-vinschen fungerar som den ska.....	136
6.1.1.2. Återgå till fallstoppfunktionen	131	12.3.6.1. Ytterligare kontroll för caRol™ MO.....	136
6.2. caRol™	131	12.4. Kontrollera scafor™ R	136
6.2.1. caRol™ R	131	12.5. Kontrollera blocfor™ R, caRol™ och scafor™-fästen.....	136

SE

12.5.3. Kontrollera fästets allmänna skick.....	137
13. Livslängd	137
14. Avyttring.....	137

1. Viktiga instruktioner

1. Innan produkten används är det viktigt att arbetsledaren och operatören granskar och förstär informationen i handboken som tillhandahålls av Tractel SAS, för att säkerställa säker och effektiv användning av utrustningen. Den här handboken måste alltid finnas tillgänglig för alla operatörer. Ytterligare kopior kan erhållas på begäran från Tractel®.
2. Innan användning av denna säkerhetsutrustning är det viktigt att användarna utbildas i hur den används. Kontrollera skicket på produkten och tillhörande utrustning och se till att det finns tillräckligt med frihöjd för fall.
3. Produkten får endast användas av utbildade och skickliga operatörer eller av operatörer under överinseende av en arbetsledare.
4. Produkten får inte användas, och måste kontrolleras av Tractel SAS eller av en auktoriserad och kvalificerad tekniker som skriftligen måste godkänna återtagande i drift av produkten om:
 - Den är inte i synbart gott skick,
 - Det finns farhågor om hur säker den är,
 - Den har använts för att stoppa ett fall, eller
 - Den inte har genomgått någon regelbunden inspektion under de senaste 12 månaderna. Användarsäkerheten är beroende av att utrustningen är effektiv och stark.
5. En okulärbesiktning rekommenderas före varje användning. Operatören måste se till att varje komponent fungerar som den ska, särskilt genom att inspektera skicket på och närvaron av mastrotationsringen på masten. När den är på plats får säkerhetsfunktionerna inte försämrats på något sätt.
6. Inga ändringar eller tillägg får göras utan föregående skriftligt medgivande från Tractel SAS. Utrustningen ska transporteras och förvaras i sin originalförpackning.
7. Om förarens vikt plus utrustningens vikt är mellan 100 kg och 150 kg är det viktigt att se till att den totala vikten inte överskrider den säkra arbetslasten för varje komponent i fallskyddssystemet.
8. Denna produkt kan användas i temperaturer från -35 °C till +60 °C.
9. Följ tillämpliga lokala arbetsskyddsföreskrifter.
10. Operatören måste vara i god fysisk och psykisk form vid användande av denna produkt. Om du är osäker, kontakta din läkare eller företagssläkare. Gravida kvinnor får inte använda denna produkt.

11. Denna produkt får inte användas utanför dess begränsningar, eller i någon annan situation än dess avsedda användning. (Se kapitel 4, funktioner och beskrivningar.)
12. Kontrollera före varje användning av fallskyddssystemet att det finns tillräckligt med frihöjd för fall och att det inte finns några hinder i fallbanan.
13. En helkroppsssele i enlighet med EN 361 är den enda kroppsgripande utrustning som får användas i fallskyddssystemet. Fäst den vid den punkt som är märkt A på selen.
14. För operatörens säkerhet är det viktigt att anordningen eller förankringspunkten är korrekt placerad och att arbetet utförs så att höjd- och fallrisker minimeras.
15. Om produkten säljs på nytt utanför det ursprungliga destinationslandet måste distributören av säkerhetsskäl tillhandahålla en bruksanvisning och underhållsinstruktioner för regelbundna inspektioner och reparationer, skrivna på språket i produktens användningsland.
16. Förutom fallskyddsutrustning är det viktigt för operatören och arbetsledaren att använda personlig skyddsutrustning som hjälmar, skyddsglasögon, handskar och skyddsskor vid hantering och användning av denna produkt.
17. Produkten får endast användas med den tillhörande utrustning som beskrivs i denna manualen. (Se kapitel 8, Tillhörande utrustning.)
18. Denna produkt får endast användas i närvaro av minst två operatörer.
19. Använd inte mer än två tillhörande utrustningsdelar på produkten samtidigt.
20. Fara vid användning av flera delar av utrustningen där säkerhetsfunktionen hos en del kan påverka eller störa en annan dels säkerhetsfunktion.
21. Före användning måste arbetsledaren och operatören läsa och förstå informationen i anordningsmanualerna EN 1496 och EN 360, manualen för de permanenta baserna för davitrac och davimast samt davitrac-manualen.



OBS!

För speciella tillämpningar, kontakta Tractel®.

2. Definitioner och symboler

2.1. Definitioner

”System”: Detta hänvisar i denna manual till fallbromsarna eller vinscherna som är fästa på sina davitrac-fästen.

“Arbetsledare”: Den person eller avdelning som ansvarar för hantering och säker användning av produkten som beskrivs i manualen.

“Tekniker”: En kvalificerad person som ansvarar för de underhållsåtgärder som beskrivs i manualen och som är kvalificerad och bekant med produkten.

“Operatör”: Den person som använder produkten som avsett.

“PSU”: Personlig skyddsutrustning mot fall från höjder.

“Koppling”: Elementet som förbinder komponenterna i ett fallskyddssystem. Det är EN 362-kompatibelt.

“Fallskyddssele”: Enheten som bärs runt kroppen för fallskydd. Den innefattar remmar och spännen. Den har fästpunkter för fallskydd markerade med A om de kan användas ensamma, eller märkta med A/2 om de ska användas i kombination med en annan A/2-punkt. Den är EN 361-kompatibel.

“Självindragande fallskydd”: Fallskyddsanordningen med automatisk låsfunktion och ett självspännings- och indragningsystem för den självindragande kopplingslinan.

“Självindragande kopplingslina”: Anslutningselementet i ett självindragande fallskyddssystem. Den kan vara tillverkad av metallkabel, band eller syntetfiber beroende på typ av enhet.

“Maximal förarvikt”: Maximal vikt för operatören, inklädd PSU och arbetskläder samt bärande de verktyg och delar som krävs för arbetet.

“Gräns för arbetslast”: Arbetslastgränsen för en lyftanordning för utrustning.

“Fallskyddssystem”: Uppsättning av följande objekt:

- en förankringsanordning,
- ett förbindelselement,
- fallskydd i enlighet med standarden EN 363, och
- en fallskyddssele.

“Lyftanordningar för räddning EN 1496 klass B”: En komponent eller delmontering av räddningsutrustning som gör att en operatör, med hjälp av en räddare, kan vinschas från en låg punkt till en hög punkt och även utrustad med en extra manuell manövrerad sänkingsfunktion, för att sänka operatören över ett avstånd på upp till 2 m.

“Räddningsutrustning”: Det personliga fallskyddssystem genom vilket en person kan rädda sig själv eller andra, så att eventuella fall förhindras.

2.2. Symboler



FARA: Placerad i början av ett stycke, anger instruktioner för att undvika skador på operatörer, särskilt dödliga, allvarliga eller mindre skador, och skador på miljön.



VIKTIGT: Placerad i början av ett stycke, anger instruktioner som syftar till att undvika fel i eller skador på utrustningen, men som inte direkt äventyrar operatörens eller andras liv eller hälsa och/eller som sannolikt inte kan orsaka skador på miljön.



Obs! Placerad i början av ett stycke, anger instruktioner för att säkerställa effektiviteten eller lämpligheten av installation, användning eller underhåll.

3. Driftsförhållanden

3.1. Kontroller före användning



FARA: Innan installationen kan utföras måste installatören ha dessa instruktioner tillgängliga.

Före installation av ett system på davitrac-fästet

- Produktmärkningen måste vara på plats och läsbar.
- Före varje användning, se till att produkten är i ett snyggt gott skick, fri från märken, stötar eller deformationer. Om inte, använd den inte och informera arbetsledaren.
- För PSU-system, kontrollera att systemet (blocfor™ 20R och 30R) är korrekt fäst vid dess blocfor™ davitrac-fäste.
- För att lyfta räddningsanordningar, kontrollera att systemet (caRoI™ R 250 20 m och 30 m, scafor™ R 500, blocfor™ 20R och 30R) är korrekt festsatt på sitt dedikerade davitrac-fäste.
- För lyftsystem, kontrollera att systemet (caRoI™ TS eller MO) är korrekt anslutet till caRoI™ davitrac-fästet.
- Innan arbetet utförs måste installatören ordna platsen så att installationsarbetet utförs under de säkerhetsförhållanden som krävs, särskilt i enlighet med arbetsföreskrifter. Denne måste använda den kollektiva och/eller personliga skyddsutrustning som krävs för detta ändamål.

Efter installation av ett system på davitrac-fästet

- Kontrollera att davitrac-fästet med dess system är korrekt monterat på davitrac-masten med sprintarna och låssprintarna som sitter på plats på fästet med kablage.
- Kontrollera att systemlinorna är korrekt dragna ovanför styrlinkivorna utan att korsa varandra.
- Kontrollera att PSU-systemets linor är dragna ovanför linkivan som identifieras som PSU (fig. 2) och att linor för lyftning eller förflyttning av operatören är dragna

ovanför linskivan som identifieras som lyft (fig. 2). Dessa linskivor är placerade på förankringshuvudet på davitrac.

- För information om hur systemen används, se de användarinstruktioner som medföljer systemet.
- Kontrollera alltid före användning att:
 - linan inte visar tecken på nötning, slitning, bränn- eller skärskador, och
 - Linan inte visar tecken på böjning, nötning, korrosion eller avklippta trådar.

3.1.1. Blocfor™ 20R och 30R

- Kontrollera skicket på hela längden av kopplingslinan. Metallvajer får inte visa några tecken på böjning, nötning, korrosion eller avskurna trådar.
- Kontrollera att kopplingslinan låser sig när dess ände dras snabbt och att den rullas upp och rullas ut normalt i hela sin längd.
- Kontrollera skicket på hölet (inga deformationer, skruvar är på plats etc.).
- Kontrollera att kopplingarna är hela och fungerar som de ska, ingen deformation är synlig, samt att de kan öppnas, stängas och låsas.
- Kontrollera skicket på tillhörande kablage och kopplingar. Se de specifika instruktionerna för varje produkt.
- Kontrollera hela fallskyddssystemet.
- Kontrollera att fästet är ordentligt låst på davitrac-masten.
- Kontrollera att utrustningen är i automatisk fallskyddsfunktion: återställningsfunktionen bör inte aktiveras före användning.
- Kontrollera att återställningsfunktionen aktiveras och avaktiveras på rätt sätt.
- Kontrollera att kopplingslinan låser sig när dess ände dras snabbt och att den rullas upp och rullas ut normalt i hela sin längd.

4. Funktioner och beskrivningar



VIKTIGT: Davitrac-fästena är avsedda för ett specifikt system och uteslutande för användning på Tractel® davitrac.

- Blocfor™ davitrac-fästet får endast användas som förankringspunkt med blocfor™ 20R eller 30R i linje med standarden EN 360.
- Blocfor™, caRoI™ och scafor™ davitrac-fästen får endast användas som förankringspunkter med de respektive lyfträddningsanordningarna blocfor™ 20R och 30R, caRoI™ R och scafor™ R i enlighet med standarden EN 1496.
- caRoI™- och scafor™ davitrac-fästena får endast användas som förankringspunkter med respektive arbetsanordning för repåtkomst caRoI™ R, caRoI™ MO och scafor™ R i enlighet med kraven i direktiv 2001/45/EG.
- caRoI™- och scafor™ davitrac-fästena får endast användas som förankringspunkter med respektive lastlyftsystem caRoI™ TS 500 caRoI™

MO och scafor™ R i enlighet med kraven i direktiv 2006/42/EG. I detta fall är den maximala WLL 500 kg för lastlyftning.



När davitrac används för att lyfta en last är det strängt förbjudet att samtidigt använda den som en förankringspunkt för PSU. I den här konfigurationen måste en oberoende fallskyddsförankringspunkt säkra operatören.

4.1. Blocfor™ 20R och 30R

Blocfor™ 20R och 30R fallbroms är en självindragande fallbroms i enlighet med EN 360; se avsnitt 4 i den medföljande blocfor™ ESD - EN 360 manualen.

- Blocfor™ 20R och 30R med en kabel av galvaniserat stål testas för att säkerställa att den kan hålla vikten av en operatör utrustad med sina verktyg och utrustning upp till 150 kg.
- Blocfor™ davitrac-fästet testas för att säkerställa att det kan hålla vikten av en operatör, som är utrustad med sina verktyg och utrustning, på upp till 150 kg.

Den är utrustad med en räddningsanordning som lyfter upp eller sänker (EN 1496 klass B) och återställningsfunktion som gör att räddaren kan lyfta och/eller sänka operatören efter ett fall. Den används vertikalt när den installeras på davitrac-fästet.

Den här enheten avaktiveras när blocfor™ används i fallbromslyfte.

Den nedåtgående räddningsfunktionen är begränsad till en maximal sänkning på 2 m. Över denna höjd, använd ett firmingsdon enligt EN 341.

4.2. caRoI™

caRoI™ davitrac-fästet kan användas för att fästa:

- en vinsch för lyfträddningsanordning, caRoI™ R,
- en vinsch för lyftning av laster, caRoI™ TS, och
- en vinsch för lyftning av laster eller åtkomst med lina, enligt direktiv 2001/45/EG, caRoI™ MO.

4.2.1. caRoI™ R

Användning vid räddningslyft

caRoI™ R vinschen är en EN 1496 kompatibel lyfträddningsanordning. I denna konfiguration är dess maximala kapacitet 150 kg. Dess återställningsfunktion gör att räddaren kan höja och/eller sänka operatören efter ett fall.

Används vid lyftning av last

caRoI™ R vinschen är en lastlyftande vinsch i enlighet med direktiv 2006/42/EG med max. WLL på 250 kg.

Dess lyftfunktion gör det möjligt för operatören att höja och/eller sänka en maxlast på 250 kg.

4.2.2. caRoI™ TS

Carol™ TS vinschen är en lastlyftande vinsch i enlighet med direktiv 2006/42/EG med max. WLL på 500 kg. Dess lyftfunktion gör det möjligt för operatören att höja och/eller sänka en maxlast på 500 kg.

4.2.3. caRoI™ MO

caRoI™ MO vinschen är en motordriven lastlyftande vinsch i enlighet med direktiv 2006/42/EG med max. WLL på 500 kg. Dess lyftfunktion gör det möjligt för operatören att höja och/eller sänka en maxlast på 500 kg.

Vid användning för åtkomst med lina kan endast en operatör anslutas till caRoI™ MO-vinschen. Den måste alltid vara ansluten till en fallbroms med återställningsfunktion. Se caRoI™ MO-manualen.

4.3. Scafor™ R

Scafor™ davitrac-fästet kan användas för att fästa en scafor™vinsch.

Användning vid räddningslyft

Scafor™ R-vinschen är en EN 1496 kompatibel lyft-räddningsanordning. I denna konfiguration är dess maximala kapacitet 150 kg. Dess återställningsfunktion gör att räddaren kan höja och/eller sänka operatören efter ett fall.

Används vid lyftning av last

scafor™ R-vinschen är en lastlyftande vinsch i enlighet med direktiv 2006/42/EG med max. WLL på 500 kg. Dess lyftfunktion gör det möjligt för operatören att höja och/eller sänka en maxlast på 500 kg.

5. Installation

Information om användning av de system som är anslutna till fästena finns i manualerna som medföljer varje system.

Innan davitrac-fästet placeras på davitrac-masten måste operatören se till att masten är placerad korrekt på sin bas och att basen är ordentligt fastsatt på strukturen i enlighet med instruktionerna för davitrac-baser.

Davitrac förankringsfäste får endast monteras på en davitrac-mast.

De är utrustade med nyckelanordningar som är utformade för att placera fästet längst upp eller längst ned på davitrac-masten.

Davitrac-fästena är utrustade med lässprintar med säkerhetsstift, som är anslutna med kablage av stål.

När endast ett system är installerat måste det installeras baktill på masten:

- EN scafor™ R eller caRoI™ vinsch är placerad i det höga läget (fig. 3.a), och
- blocfor™ R fallbromsanordningen är i det låga läget (fig. 3.b).

När flera system installeras måste de installeras enligt följande:

- En scafor™ R- eller caRoI™-vinsch placeras i det höga läget baktill på masten (fig. 3.c), och
- blocfor™ R fallbromsanordningen är i det låga läget på mastens framsida (fig. 3.c).

Ingen annan konfiguration är tillåten.

Beroende på systemets placering dras linan över överföringslinskvivorna (fig. 3). För frontmonterad utrustning ska linan passera över den främre linskivan. För utrustning monterad baktill ska kabeln passera över den bakre linskivan.

Ankarhuvudets position kan ställas in vid tre positioner efter behov. Lås alltid fast det på plats med säkerhetsprinten.



OB! Ingen annan montering än den som anges ovan är tillåten utan skriftligt godkännande från Tractel®.



OB! De angivna lasterna är de maximala värden som gäller, vilka under inga omständigheter får multipliceras med antalet förankringspunkter som finns på huvudet eller masten på davitrac.

5.1. blocfor™ 20R och 30R

Innan blocfor™ 20R eller 30R används för första gången måste den installeras på fästet som tillhandahålls för detta ändamål.

5.1.1. Installation av blocfor™ 20R och 30R på blocfor™ davitrac-fästet

1. Placera blocfor™-förankringspunkten på fästets förankringspunkt (fig. 4.a), och placera brickan och låsmuttern utan att dra åt dem.
2. Placera det platta vinkelfästet på kabelbrickan på blocfor™-ästet och justera det. Sätt sedan dit fästskruven.
3. Dra åt låsmuttern ordentligt (fig. 4.a) och dra åt skruven på det platta vinkelfästet (fig. 4.a).

5.1.2. Installation av blocfor™ davitrac-fästet på davitrac-masten

1. Blocfor™ davitrac-fästet placeras alltid i det nedre läget på masten (fig. 5):
 - på framsidan om annan kompatibel utrustning används, och
 - baktill om blockfor™-fästet är den enda utrustningen.
2. Placera hålen i fästet i linje med de två hålen längst ned på masten (fig. 5).
3. Sätt i sprintarna som är fästa vid fästet i hålen (fig. 5).
4. Lås sprintarna med säkerhetssprintarna (fig. 5).
5. Ta ut linan ur blocfor™-enheten för att föra den över den motsvarande styrlinskivan (fig. 5).
6. Ta bort fästsprinten och placera linan ovanför PSU-linskivan på förankringshuvudet (fig. 5).
7. Sätt i fästsprinten och lås säkerhetssprinten (fig. 5).

5.1.3. Demontering av blocfor™-fästet från davitrac-masten

1. Lås upp säkerhetssprinten för linan och ta bort den (fig. 5).



FARA: Linan förs automatiskt tillbaka av blocfor™-fästet. Var försiktig då den kan göra plötsliga rörelser.

2. Ta bort linan från linskivorna (fig. 5).
3. Ta bort säkerhetssprintarna som sitter på stiften på blockfor™-fästet (fig. 5).
4. Ta bort sprintarna från fästet (fig. 5), och håll i fästet och blocfor™-fästet för att undvika skador på utrustningen.
5. Sätt tillbaka sprintarna och säkerhetssprintarna på fästet.

5.2. caRol™

Innan du använder caRol™ för första gången måste den installeras på fästet som tillhandahålls för detta ändamål.

5.2.1. Installation av caRol™-vinschar på caRol™ davitrac-fästet

1. Placera caRol™-vinschen på plattan på caRol™ davitrac-fästet (fig. 4.b).
2. Placera caRol™-vinschen vänd mot motsvarande hål på plattan på caRol™-fästet (fig. 4.b).
3. Sätt i de fyra skruvarna som medföljer fästet i hålen (fig. 4.b).
4. Placera brickorna på skruvarna och dra sedan åt de fyra låsmutterna ordentligt (fig. 4.b).

5.2.2. Installation av caRol™ davitrac-fäste på masten av davitrac

1. caRol™ davitrac-fästet placeras alltid i det höga läget baktill på masten (fig. 5).
2. Placera hålen i fästet i linje med de två hålen längst upp på masten (fig. 5).
3. Sätt in sprintarna som är fästa vid fästet i hålen (fig. 5).
4. Lås sprintarna med säkerhetssprintarna (fig. 5).
5. Ta ut linan ur caRol™ för att föra den över den motsvarande styrlinskivan (fig. 5).
6. Ta bort linans fästsprint och placera linan ovanför lyftlinskivan på förankringshuvudet (fig. 5) (för räddningsarbete och lastlyft eller åtkomst med rep).
7. Sätt i fästsprinten och lås säkerhetssprinten (fig. 5).

5.2.3. Demontering av caRol™ davitrac-fäste

1. Lås upp säkerhetssprinten för linan och ta bort den (fig. 5).
2. Ta bort linan från linskivorna (fig. 5).
3. Ta bort säkerhetssprintarna som sitter på stiften på caRol™-fästet (fig. 5).
4. Ta bort sprintarna från fästet (fig. 5), och håll i fästet och caRol™ för att undvika skador på utrustningen.
5. Sätt tillbaka sprintarna och säkerhetssprintarna på fästet.

5.3. Scafor™ R

Innan scafor™ R används för första gången måste den installeras på fästet som medföljer för detta ändamål.

5.3.1. Installation av scafor™ R-vinschen på scafor™ davitrac-fästet

1. Placera vinschen scafor™ R på den övre positioneringssprinten på scafor™ davitrac-fästet (fig. 4.C).
2. Placera fästklämman på scafor™ R-vinschen mitt emot hålet i förankringspunkten på scafor™-fästet (fig. 4.C).
3. För in skruven som medföljer fästet i hålet i förankringspunkten på scafor™ R-vinschen (fig. 4.C).
4. Placera brickan på skruven och dra sedan åt låsmuttern ordentligt (fig. 4.C).

5.3.2. Installation av scafor™ davitrac-fästet på davitrac-masten

1. Scafor™ davitrac-fästet placeras utanför masten på de två förankringshålerna överst på davitrac-masten (fig. 5).
2. Placera hålen i fästet i linje med masthålen (fig. 5).
3. Sätt in sprintarna som är fästa vid fästet i hålen (fig. 5).

4. Lås sprintarna med säkerhetssprintarna (fig. 5).
5. Ta ut linan ur vinschen för att föra den över den externa maststyrningslinskivan (fig. 5).
6. Ta bort linans fästesprint och placera linan rätt.
 - a. Ovanför lyftlinskivan (fig. 5) för en räddningsoperation.
 - b. Ovanför lyftlinskivan (fig. 5) för en lastlyftsoperation.
 - c. Ovanför lyftlinskivan (fig. 5) för åtkomst med rep.
7. Sätt i linans fästesprint och lås sprinten med säkerhetssprintarna (fig. 5).

5.3.3. Demontering av scafor™ R davitrac-fästet

1. Ta bort linans fästesprint (fig. 5).
2. Ta bort linan från linskivorna (fig. 5).
3. Ta bort säkerhetssprintarna som sitter på sprintarna (fig. 5).
4. Ta bort sprintarna som är sitter på fästet i hålen (fig. 5) och ta bort scafor™ davitrac-fästet med scafor™ R-vinschen och förvara det i originalförpackningen.

För information om hur du använder scafor™ R-vinschen och dess davitrac-fäste, se manualen "scafor™ R vinsch - utrustad med ett fäste för davitrac Tractel®", vilken bifogas denna.

6. Användning



FARA: Det är viktigt att det finns en andra operatör i närheten för att kunna evakuera.

De räddningsinsatser som skall planeras måste ha studerats i förväg för att planera de mänskliga resurser och den utrustning som ska användas för att rädda den skadade personen inom en period av mindre än 15 minuter. Efter den tiden är operatören i fara.

Under hela räddningsfasen måste det finnas direkt eller indirekt visuell kontakt eller andra kommunikationssätt mellan räddaren och andra personer som är inblandade i räddningen.

För räddningsoperationer rekommenderas användning av en bekväm sele EN 813 (typ Promast™, Transport, Emergency) eller en sele utrustad med EN 1497 nödaxelrem.

6.1. blocfor™ 20R och 30R

Efter ett fall är blocfor™-mekanismen låst. För att evakuera föraren upp eller ner, aktivera återställningsmekanismen genom att trycka på låsknappen och sedan använda veven.

Det självindragande fallskyddssystemet blocfor™ 20R och 30R 150 kg är utrustat med två handtag för att underlätta hanteringen och användningen under räddning, genom att hålla i utrustningens handtag med ena handen och vevhandtaget med den andra.

För information om användning av blocfor™ 20R- och 30R-anordningen i fallstoppsläge, se instruktionerna för blocfor™ EN 360.

6.1.1. Räddningsoperation med blocfor™ R

6.1.1.1. Aktivera återställningsfunktionen

Se figur 6.1.

- (1) Tryck på den röda låsknappen för att aktivera återställningsfunktionen.
- (2) dra och vrid runt veven för att återställa föraren:
 - Medurs för att dra upp, eller
 - moturs för att sänka ner.

6.1.1.2. Återgå till fallstoppsfunktionen

6.1.1.2.1. Linda om kabeln i enheten

Se figur 6.2.

När återställningen är klar, linda om hela kabeln i enheten genom att vrida veven medurs.



FARA: Koppla inte ur återställningsfunktionen från enheten om kabeln inte är helt lindad i höljet, annars kan kabeln linda sig tillbaka i hög hastighet.

6.1.1.2.2. Koppla ur återställningsfunktionen

Se figur 6.3

- För att koppla ur vinschmekanismen, tryck på den röda knappen (1) och vevaxeln (2) samtidigt.
- Se till att vevarmen är placerad vertikalt, med handtaget överst så att denna åtgärd kan utföras.
- Dra i handtaget (3) innan du faller det bakåt (4).



FARA:

Alla lyftfunktioner med blocfor™ R är förbjudna.

Vinschsystemet är endast avsett för räddningsoperationer.

6.2. caRoI™

6.2.1. caRoI™ R

6.2.1.1. Räddningsarbete med caRoI™ R-vinschen



VIKTIGT: Under räddningsoperationen får vinschsystemet endast användas för räddningsarbete, och får inte användas för att lyfta laster.

För att utföra en räddningsoperation genom att lyfta, vrid vevarhandtaget i pilens riktning M för att evakuera operatören som ska räddas uppåt (fig 4.b).



FARA: Alla lastlyftfunktioner med caRoI™-vinschen är förbjudna i kombination med en räddningsoperation där en person lyfts eller har åtkomst till rep.

Under räddningsoperationer får vinschsystemet endast användas för räddningsarbete.

6.2.1.2. Lastlyftfunktion

För information om hur Carol™ R-vinschen används för en lyftoperation, se manualen "caRoI™ - TS-typ handvinsch med snäckskruv".

6.2.2. caRoI™ TS

För information om användning av caRoI™ TS-vinschen för en lyftoperation, se manualen "caRoI™ - TS-typ handvinsch med snäckskruv".

6.2.3. caRoI™ MO

För information om användning av caRoI™ TS-vinschen för en lyftoperation, se manualen "caRoI™ MO - Installation, användning och underhållsmanualer - motordriven trumvinsch".

6.3. Scafor™ R

För information om användning av vinschen scafor™ R för en lyftoperation, se manualen "scafor™ R vinsch - utrustad med ett fäste för davitrac Tractel®".

7. Förbjuden användning

Det är strängt förbjudet:

- Att installera eller använda ett davitrac-fäste utrustad med dess system utan korrekt godkännande och erkännande eller, om så inte är fallet, utan tillsyn av en auktoriserad och erkänd behörig person,
- Att använda ett davitrac-fäste om någon av märkningarna är oläslig,
- Att installera eller använda ett davitrac-fäste utan att först kontrollera det noggrant,
- Att använda ett davitrac-fäste om det inte har genomgått en regelbunden inspektion inom de senaste 12 månaderna, av en tekniker som skriftligen har godkänt dess återanvändning,
- Att ansluta ett davitrac-fäste till davitrac om det inte har genomgått en regelbunden inspektion inom de senaste 12 månaderna, av en tekniker som skriftligen har godkänt dess återanvändning,
- Att använda ett davitrac-fäste för andra tillämpningar än de som beskrivs i denna manual,

- Att ansluta ett system till ett davitrac-fäste på något annat sätt än vad som beskrivs i den manual,
- Att använda ett davitrac-fäste i strid med den information som anges i avsnitt 13, Livslängd,
- Använda ett fästsystem utöver de kapaciteter som anges i den här manualen i kapitel 4, Funktioner och beskrivningar,
- Att använda ett davitrac-fäste om det har stoppat ett fall,
- Att använda ett davitrac-fäste i en mycket frätande eller explosiv miljö,
- Att använda ett davitrac-fäste utanför det temperaturområde som anges i den här handboken,
- Att använda ett davitrac-fäste om du inte är i god fysisk form,
- Att använda ett fallskydd om du är gravid,
- Använda ett davitrac-fäste om säkerhetsfunktionen hos någon av de associerade objekten påverkas av säkerhetsfunktionen hos ett annat objekt, eller kan störa dess säkerhetsfunktion,
- Att utföra reparationer eller underhåll på en caRoI™-, scafor™- eller blocfor™ R-vinsch utan att först ha utbildats och godkänts skriftligen av Tractel®,
- Att använda ett davitrac-fäste om det inte är komplett,
- Att använda en caRoI™-, scafor™- eller blocfor™-vinsch, om den inte är komplett, om den har demonterats i förväg eller om komponenter har ersatts av någon person som inte är auktoriserad av Tractel®,
- Att använda enheten om en räddningsplan, vilken gäller om operatören faller, inte har införts på förhand,
- Att installera en Tractel® fallskyddförankringsanordning på en struktur med en mekanisk brotthållfasthet under 16 KN vertikalt och horisontellt. Denna last kan anbringas vertikalt med en maximal hävarm på 700 mm, och
- För att samtidigt använda PSU-ankarpunkten i änden av armen med ett utrustat fäste.

8. Tillhörande utrustning

8.1. PSU

- Ett blocfor™ R (EN 360) fallskyddssystem med räddningslyftanordning (EN 1496),
- En caRoI™ R vinsch, EN 1496 lyfträddningsanordning,
- En scafor™ R vinsch, EN 1496 lyfträddningsanordning,
- En davitrac + davitrac EN 795:2012 bastyp A eller B,
- En koppling (EN 362),
- En helkroppsssele (EN 361) eller (EN 361/358/813),
- En helkroppsssele (EN 360, EN 353-2 eller EN 355).

All annan tillhörande utrustning är förbjuden.

8.2. Lyft

Lyftvinsch i enlighet med maskindirektivet 2006/42/EG enligt följande:

- caRoI™ TS,
- caRoI™ MO,
- scafor™ R.

9. Transport och förvaring

För tillhörande system, se de specifika manualerna för tillhörande produkter.

Under lagring och/eller transport måste produkten vara:

- Förvarad vid en temperatur på mellan -35 °C och 60 °C, och
- sSkyddad från kemiska, mekaniska eller andra typer av angrepp.

10. Utrustningens regelefterlevnad

Tractel SAS, RD 619, Saint-Hilaire-sous-Romilly, 10102 Romilly-sur-Seine, Frankrike intygar härmed att den säkerhetsutrustning som beskrivs i denna handbok.

Golvstående, ytmonterade, offset väggmonterade och inbyggda golvbaser i kombination med davitrac och

Fästet och blocfor™ 20R och 30R:

- Är identisk med den utrustning som har testats för efterlevnad med standarden EN 1496 av 2017 av APAVE SUDEUROPE SAS, CS 60193, 13322 Marseille, Frankrike,
- Med en brotthållfasthet på 15 KN,

Fästet och caRol™ R:

- Är identisk med den utrustning som har testats för efterlevnad med standarden EN 1496 av 2017 av APAVE SUDEUROPE SAS, CS 60193, 13322 Marseille, Frankrike,
- Är föremål för en försäkran om överensstämmelse med:
 - Direktiv 2001/45/EG, linupphängda arbetsanordningar,
 - Maskindirektiv 2006/42/EG, lastlyftning,
- Med en brotthållfasthet på 15KN,

Fästet och caRol™ TS:

- Är föremål för en försäkran om överensstämmelse med:
 - Maskindirektiv 2006/42/EG, lastlyftning.
- Med en brotthållfasthet på 15KN,

Fästet och caRol™ MO:

- Är föremål för en försäkran om överensstämmelse med:
 - Direktiv 2001/45/EG, linupphängda arbetsanordningar, och
 - Maskindirektiv 2006/42/EG, lastlyftning.
- Med en brotthållfasthet på 15KN,

Fästet och scafor™ R:

- Är identisk med den utrustning som har testats för efterlevnad med standarden EN 1496 av 2017 av APAVE SUDEUROPE SAS, CS 60193, 13322 Marseille, Frankrike,

- Med en brotthållfasthet på 15KN,
- Är föremål för en försäkran om överensstämmelse med:
 - Direktiv 2001/45/EG, linupphängda arbetsanordningar, och
 - Maskindirektiv 2006/42/EG, lastlyftning.

Det icke-CE-intyg om överensstämmelse som utfärdats av APAVE samt försäkran om överensstämmelse med standarder utesluter användningar som är associerade med andra direktiv. Beroende på hur de används är dessa andra produkter föremål för en försäkran om överensstämmelse enligt ovan.

11. Märkning

Den produktmärkning som beskrivs i den här handboken anger:

- a. Handelsnamnet: TRACTEL®,
- b. Produktbeskrivningen,
- c. Referensstandarder följt av tillämpningsåret,
- d. Produktreferens, t.ex. 286819,
- e. CE-logotypen följt av nummer 0082, identifikationsnummer för det anmälda organ som ansvarar för produktionskontroll,
- f. ÅÅ/MM-batchnumret,
- g. Serienumret,
- h. En symbol som visar att manualen måste läsas före användning,
- o. Minsta brotthållfasthet för förankringsanordningen,
- p. Antalet individer: Maximalt en operatör,
- w. Den säkra arbetslasten, och
- aa. Datum för nästa regelbundna kontroll.

12. Regelbunden inspektion och reparation

En årlig regelbunden inspektion är obligatorisk, men beroende på användningsfrekvens, miljöförhållanden och föreskrifter i företaget eller i användarlandet kan regelbundna inspektioner göras oftare.

Om utrustningen är smutsig tvätta den med rent och kallt vatten med en syntetisk borste. Under transport och förvaring ska utrustningen skyddas från faror i fuktbeständiga förpackningar (direkt värmekälla, kemiska produkter och UV-ljus etc.).

Regelbundna inspektioner måste utföras av en kvalificerad tekniker i strikt överensstämmelse med regelbundna inspektionsrutiner.

Bekräftelse av läsbarheten av produktmärkningen är en viktig del av den regelbundna inspektionen.

Resultatet av dessa inspektioner ska registreras i kontrollregistret som finns i mitten av dessa instruktioner, detta ska hållas under produktens hela livslängd, tills den tas ur drift.

Teknikern måste också fylla i raderna A till E i tabellen med följande information:

- A: Inspektörens namn,
- B: Datum för inspektion,
- C: Kontrollresultat OK/ej OK,
- D: Inspektörens underskrift,
- E: Datum för nästa inspektion.

Efter att ha stoppat ett fall måste denna produkt genomgå en regelbunden inspektion enligt beskrivningen i detta avsnitt.

Blocfor™, scafor™ och caRol™ davitrac-fästen levereras med sina utrustade system, så det är lämpligt att utföra periodiska visuella inspektioner på fästena och deras respektive system.

12.1. Kontrollera linan

Använd alltid skyddshandskar och skyddsglasögon när du kontrollerar linan.

I det här kapitlet beskrivs rutinerna för att kontrollera en Tractel®-lina för blocfor™, scafor™ och caRol™.

Alla linor levereras med en koppling.

Fästslingan får aldrig vara en enkel knut eller ett lås med kabelklämmor eller en splits.

Placera linan så att den kan inspekteras längs hela dess omkrets och längd.



OBS! Enbart linan är inte en del av PSU, utan en delmontering av ett system. Den måste vara kompatibel med det system den används med.

12.1.1. Linans sammansättning

Linan är tillverkad av galvaniserat eller rostfritt stål.

För att kunna användas måste linorna ha ett spänne i änden, tillverkat av Tractel®.

Terminalen måste vara:

- Spänd och hylsad med en aluminiumhylsa för galvaniserade linor, och
- Spänd och hylsad med ett kopparhölje för linor i rostfritt stål.

12.1.2. Kontrollera linans allmänna skick

- Rulla ut linan i hela dess längd,
- Håll i linan med handskar på, mellan tummen och pekfingeret,
- Inspektera hela ställinans längd och kontrollera mer noggrant om:
 - Den är klämd,

- Det har avfasat,
- Den har korroderat,
- Strängar har skurits av,
- Skyddshöljet inte är i erforderligt skick,
- Kaus saknas eller är deformerad,
- Fallindikatorn har utlösts på de linor som är utrustade med den, och
- En av ändarna på linan inte är regelmässig.



OBS! Om en av ovanstående situationer utvecklas måste utrustningen tas ur drift.



Om du är osäker eller om du inte förstår denna checklista, kontakta Tractel®.

12.2. Kontrollera blocfor™ R

Blocfor™ R-fallbroms levereras med sitt davitrac-fäste och sin lina.

Placera blocfor™ R-fallbromsen så att den kan inspekteras på båda sidor.

12.2.1. Kontroll av märkningen

Fallbromsen måste ha åtminstone följande markeringar, i enlighet med standarden EN 365:

- Tillverkarens eller leverantörens namn,
- CE-märkningen,
- Utrustningsreferensen,
- Batch- eller serienummer,
- CE-numret,
- Standarden för EN-utrustning följt av referensåret, och
- Logotypen, läs manualen.



OBS! Om någon märkning saknas måste den berörda utrustningen tas ur drift.

12.2.2. Kontroll av de obligatoriska komponenternas förekomst

Fallskyddssystemet måste ha minst följande:

- Dess davitrac-fäste,
- En fallbroms,
- Ett vevhandtag,
- Kopplingar, och
- Dämpningslina om sådan finns.

12.2.3. Kontrollera fallskyddsbronsens allmänna skick

Inspektera båda sidor av fallskyddsbronsen och kontrollera särskilt om:

- Höljena är deformerade,
- Hela linan är inkorrekt uppvevad eller utvevad,
- Det finns någon korrosion,
- Eventuella stift, skruvar eller nitar saknas,
- Ställinan inte uppfyller kraven enligt kapitel 12.1, och

- Fallindikator, eller dämpningslinan om sådan finns, har utlösts.

 **OBS!** Om en av ovanstående situationer utvecklas måste utrustningen tas ur drift.

12.2.4. Kontrollera linans allmänna skick

Se kapitel 12.1, Kontrollera linan, för att utföra kontrollen.

Linans ände måste vara utrustad med en koppling som också måste kontrolleras.

12.2.5. Kontrollera det allmänna skicket på tear-off-dämpningslinan

När det finns en tear-off-dämpningslina, kontrollera den på alla sidor och kontrollera särskilt om:

- Dämpningslinans förpackning saknas,
- Dämpningslinans förpackning är öppen och inte har glidit,
- Dämpningslinan inte har lösts ut,
- Sömmarna inte är skadade,
- Inspektera remmens båda sidor noga och leta särskilt efter:
 - Revor,
 - Skärskador,
 - Ytslitage på grund av friktion, och
 - Perforeringar på grund av stänk av smält metall.
- Inspektera noga båda sidor av sömmarna och kontrollera särskilt att de inte är:
 - Täckta av ludd,
 - Skadade, eller
 - Är delvis skurna.

 **OBS!** Om en av dessa situationer utvecklas måste utrustningen tas ur drift.

12.2.6. Kontrollera fallbromsfunktionen

I det här kapitlet beskrivs rutinerna för kontroll av blocfor™ R-fallskyddsfunktion.

I en säker miljö utan risk för att falla, fortsatt enligt följande instruktioner::

1. Fäst fallskyddsanordningen på en förankringspunkt vertikalt minst 2 m från marken.
2. Haka fast en vikt på 10 kg i änden av linan, håll den på plats, och
3. Släpp vikten på 10 kg.
4. Fallet måste stoppas på mindre än en meter (1 m) i förhållande till den ursprungliga positionen för vikten.
5. Håll i kabeln, haka av vikten och kontrollera lindningen av kabeln i blocfor™.

 **OBS!** Om låsningen inte är omedelbar, om den inträffar efter flera stötar, får produkten inte användas och måste returneras till Tractel® eller en auktoriserad verkstad.

12.2.7. Kontrollera räddningslyftsytetemet

I det här kapitlet beskrivs hur blocfor™ R-lyftförfördröjningsfunktionen kontrolleras.

I en säker miljö utan risk för att falla, fortsatt enligt följande instruktioner:

1. Installera blocfor™ fallbroms på en förankringspunkt i vertikalt läge,
2. Linda ut linan och anslut en vikt på 150 kg till linans ände,
3. Aktivera blocfor™-vinschen genom att trycka på den röda knappen,
4. Lyft upp vikten på 150 kg med hjälp av vevhandtaget,
5. Släpp vevhandtaget, låsningen måste göras omedelbart utan att slira,
6. Vänta i tre minuter, och
7. För tillbaka vikten.

 **OBS!** Om låsningen inte är omedelbar, om den inträffar efter flera stötar eller om vikten går ner före treminutersfördröjningen, får produkten inte användas och måste returneras till Tractel® eller en auktoriserad verkstad.

12.3. Kontrollera caRoI™ R, caRoI™ TS och caRoI™ MO-vinschar

caRoI™-vinschen levereras med sitt davitrac-fäste och sin lina.

Placera caRoI™-vinschen så att den kan inspekteras från alla sidor.

12.3.1. Kontroll av märkning

caRoI™-vinschen måste ha minst följande märkning:

- Tillverkarens eller leverantörens namn,
- CE-märkningen,
- Utrustningens referens,
- Batch- eller serienummer,
- Standarden för EN-utrustning följt av referensåret, och
- Logotypen, läs manualen.

 **OBS!** Om någon märkning saknas måste den berörda utrustningen tas ur drift.

12.3.2. Kontroll av de obligatoriska komponenternas förekomst

caRol™-vinschen måste ha minst följande:

- Dess davitrac-fäste,
- En caRol™-lina,
- Vinschen med alla dess komponenter,
 - En vevhandtagsarm för caRol™ R och TS,
 - Ett plashandtag för caRol™ R och TS,
 - En kontrollbox för caRol™ MO, och
 - Elektriska kontakter för caRol™ MO.

12.3.3. Kontrollera caRol™-vinschens allmänna skick

Inspektera varje sida av caRol™-vinschen och kontrollera särskilt om:

- Höljena är deformerade,
- Vevhandtaget och plashandtaget är deformerade,
- Hela linan är inkorrekt uppvevad eller utvevad,
- Det finns någon korrosion,
- Eventuella stift, skruvar eller nitar saknas,
- Stålkabeln inte uppfyller kraven enligt kapitel 12.1,

 **OBS!** Om en av dessa situationer utvecklats måste utrustningen tas ur drift.

12.3.4. För caRol™ MO

Förutom de caRol™-kontroller som beskrivs i kapitel 12.3.1, 12.3.2 och 12.3.3 är det nödvändigt att utföra följande ytterligare kontroller på caRol™ MO.

- Kontrollera att kontrollboxen och alla dess funktioner fungerar korrekt,
- Kontrollera att den elektriska ledningen är hel och att följande fel saknas:
 - Avskuren ledning,
 - Blank tråd,
 - Ledningen felaktigt ansluten, och
- Kontrollera att gränslägesbrytarna fungerar som de ska.

 **OBS!** Icke-överensstämmelse med kontrollerna ovan betyder inte nödvändigtvis att utrustningen ska tas ur drift, men enheten får inte användas förrän den har reparerats av Tractel eller en auktoriserad verkstad.

12.3.5. Kontrollera linans allmänna skick

Se kapitel 12.1, Kontrollera linan, för att utföra kontrollen.

Linans ände måste vara utrustad med en krok som också måste kontrolleras.

12.3.6. Kontrollera att caRol™-vinschen fungerar som den ska

I en säker miljö utan risk för att falla, fortsatt enligt följande instruktioner:

Montera caRol™-vinschen med sitt fäste på masten på en davitrac.

För att kontrollera att låset fungerar korrekt, använd en viktvägning:

- 275 kg fäst vid änden av linan för caRol™ R,
- 550 kg fäst vid änden av linan för caRol™ TS och caRol™ MO.

Gå vidare med att kontrollera att vikten stannar på följande sätt:

1. Lyft vikten med caRol™-vinschen,
2. Släpp vevens handtag eller knappen på kontrollboxen,
3. Viktlåsningen måste ske omedelbart utan att slira,
4. Vänta i tre minuter, och
5. För tillbaka vikten.

 **OBS!** Om läsningen inte är omedelbar, om den inträffar efter flera stötar eller om vikten går ner före treminutersfördröjningen, får produkten inte användas och måste returneras till Tractel® eller en auktoriserad verkstad.

12.3.6.1. Ytterligare kontroll för caRol™ MO

caRol™ MO är utrustad med ett gränslägesbrytarsystem som också måste testas på davitrac. Under lyftoperationen måste linans ände stanna 50 cm under davitrac-huvudet när den är i läge P1 på 700 m (enligt davitrac-instruktionerna).

 **OBS!** Icke-överensstämmelse med kontrollerna ovan betyder det inte nödvändigtvis att utrustningen ska tas ur drift, men enheten får inte användas förrän den har reparerats av Tractel eller en auktoriserad verkstad.

12.4. Kontrollera scafor™ R.

Scafor™ R levereras med sitt davitrac-fäste utan lina.

Se instruktionerna "scafor™ R vinsch - utrustad med ett fäste för davitrac Tractel®" för att kontrollera den.

12.5. Kontrollera blocfor™, caRol™ och scafor™-fästen

Davitrac-fästena levereras med sina system. För systemkontroll, se motsvarande kapitel.

Placera fästet så att alla sidor av det kan inspekteras.

12.5.1. Kontroll av märkningen

Fästet måste ha minst följande märkning:

- Tillverkarens eller leverantörens namn,
- Utrustningens referens,
- Batch- eller serienummer,

- Standarden för EN-utrustning följt av referensåret, och
- Logotypen, läs manualen.



OBS! Om någon märkning saknas måste den berörda utrustningen tas ur drift.

12.5.2. Kontroll av de obligatoriska komponenternas förekomst

Davitrac-fästet måste ha minst följande:

- Davitrac-fästet,
- Två stift, och
- Två säkerhetssprintar som är anslutna till fästet med hjälp av kablage.

12.5.3. Kontrollera fästets allmänna skick

Inspektera fästets båda sidor och särskilt om:

- Fästet är deformerat på något sätt
- Monteringshålen är deformerade på något sätt,
- Sprintarna och säkerhetssprintarna är deformerade på något sätt, och
- Det förekommer någon korrosion.



OBS! Icke-överensstämmelse med kontrollerna ovan betyder det inte nödvändigtvis att utrustningen ska tas ur drift, men enheten får inte användas förrän den har reparerats av Tractel eller en auktoriserad verkstad.

13. Livslängd

Tractel® Textil PSU såsom selar, kopplingslinor, rep och dämpningslinor, Tractel® mekanisk PSU såsom stopcable™ och stopfor™ fallskyddsutrustning, blocfor™ självindragande fallskyddsutrustning och Tractel®-livlinor och förankringsanordningar kan användas från tillverkningsdatum under förutsättning att de:

- Används normalt i enlighet med användningsrekommendationerna i denna manual,
- Genomgår en regelbunden inspektion, som måste utföras minst en gång om året, av en auktoriserad och kvalificerad tekniker. När den regelbundna inspektionen har slutförts ska produkten skriftligen certifieras som godkänd för att åter tas i drift, och
- till fullo följa de lagrings- och transportvillkor som anges i denna manual.

I allmänhet, och under förutsättning att de villkor för användning som anges ovan uppfylls, kan utrustningens livslängd överstiga 10 år.

14. Avyttring

Vid avyttring av produkten måste de olika komponenterna återvinnas genom att separera och sortera metall och syntetiska komponenter. Dessa

material måste återvinnas genom specialiserade företag. Vid bortskaffande av produkten ska en kvalificerad person demontera och separera komponentdelarna.

Komponent	Behandla som avfall av typen:
Fäste, stift, distansbricka, skruvar och linskiveaxel.	Stål
caRol™ R och caRol™ TS	Stål

För caRol™ MO, scafor™ R och blocfor™, se respektive manual.

Tillverkarens namn och adress:

Tractel SAS - RD 619 - BP 38
Saint-Hilaire-sous-Romilly
10102 Romilly-sur-Seine

Kontrollregister

Produkttyp Type de produit Produktbezeichnung Produkttype Tipo de producto Tipo di prodotto Tipo de produto Τύπος προϊόντος Produkttype Produkttyp Tuotetyypit Produkttype Тип продукту Тип изделия	Product reference Référence produit Artikelnummer Produktcode Referencia producto Riferimento prodotto Referência do produto Κωδικός προϊόντος Produktreferanse Produktreferens Tuotteen viitenumero Produktnummer Oznaczenie produktu Артикул изделия	Serial number Numéro de série Seriennummer Seriennummer Numero de serie Numero di serie Número de série Σειριακός αριθμός Seriennummer Seriennummer Sarjanumero Seriennummer Numer seryjny Серийный номер	Name of user Nom de l'utilisateur Name des Benutzers Naam van de gebruiker Nombre del usuario Nome dell'utilizzatore Nome do utilizador Όνομα του χρήστη Brukerens navn Användarens namn Käyttäjän nimi Brugerens navn Nazwisko użytkownika Фамилия пользователя
Date of manufacturing Date de fabrication Herstellungsdatum Fabricagedatum Fecha de fabricación Data di produzione Data de fabrico Ημερομηνία κατασκευής Fabrikasjonsdato Tillverkningsdatum Valmistuspäivä Fabrikationsdato Data produkcji Дата производства	Date of purchase Date d'achat Kaufdatum Aankoopdatum Fecha de compra Data di acquisto Data de compra Ημερομηνία αγοράς Kjøpedato Inköpsdatum Ostoppäivä Købsdato Data zakupu Дата покупки	X=Date of commissioning X=Date de mise en service X=Datum der Inbetriebnahme X=Datum ingebruikneming X=Fecha de puesta en servicio X=Data di messa in servizio X=Data de entrada em serviço X=Ημερομηνία θέσης σε λειτουργία X=Dato for bruk første gang X=Första användningsdagen X=Käyttöönottopäivä X=Data for ibrugtagning X=Data przekazania do użytku X=Дата ввода в эксплуатацию	

SE

NO	X	X+1	X+2	X+3	X+4	X+5	X+6	X+7	X+8	X+9	X+10
	☺ ☹	☺ ☹	☺ ☹	☺ ☹	☺ ☹	☺ ☹	☺ ☹	☺ ☹	☺ ☹	☺ ☹	☺ ☹
12.2 blocfor™ 20R & 30R											
12.2.1											
12.2.2											
12.2.3											
12.2.4											
12.2.5											
12.2.6											
12.2.7											
12.3 caRol™ R, caRol™ TS & caRol™ MO											
12.3.1											
12.3.2											
12.3.3											
12.3.4											
12.3.5											
12.3.6											
12.3.6.1											
12.5 fästen blocfor™, caRol™ & scafor™											
12.5.1											
12.5.2											
12.5.3											
A											
B											
C											
D											
E											

Sisällysluettelo

1. Tärkeät ohjeet.....	140	6.2.1.1. Pelastustoimenpiteet ja caRoL™ R -vinssi.....	146
2. Määritelmät ja kuvat	141	6.2.1.2. Kuormannostotoimenpiteet... ..	146
2.1. Määritelmät.....	141	6.2.2. caRoL™ TS	146
2.2. Kuvat.....	141	6.2.3. caRoL™ MO	146
3. Käyttöolosuhteet.....	141	6.3. scafor™ R.....	146
3.1. Ennen käyttöä suoritettavat tarkastukset....	141	7. Kielletty käyttö	146
3.1.1. blocfor™ 20R ja 30R	142	8. Liittyvät laitteet.....	147
4. Toiminta ja kuvaus.....	142	8.1. Henkilönsuojaimet.....	147
4.1. blocfor™ 20R ja 30R	142	8.2. Nostaminen.....	147
4.2. caRoL™	143	9. Kuljettaminen ja säilytys	147
4.2.1. caRoL™ R	143	10. Laitteen vaatimustenmukaisuus	147
4.2.2. caRoL™ TS	143	11. Merkinnät	148
4.2.3. caRoL™ MO	143	12. Määräaikaistarkastus ja korjaus	148
4.3. scafor™ R.....	143	12.1. Vajjerin tarkistus.....	148
5. Asennus.....	143	12.1.1. Hihnakokoonpano.....	148
5.1. blocfor™ 20R ja 30R	144	12.1.2. Vajjerin yleisen kunnan tarkistus.....	148
5.1.1. blocfor™ 20R- ja 30R-laitteen asennus blocfor™ davitrac -kannattimeen	144	12.2. blocfor™ R -laitteen tarkistus.....	149
5.1.2. blocfor™ davitrac -kannattimen asennus davitrac-laitteen mastoon	144	12.2.1. Merkintöjen tarkistus.....	149
5.1.3. blocfor™ -kannattimen purkaminen davitrac-mastosta	144	12.2.2. Välttämättömien komponenttien läsnäolon tarkistus	149
5.2. caRoL™	144	12.2.3. Putoamisenesetolaitteen yleisen kunnan tarkistus	149
5.2.1. caRoL™ -vinssien asennus caRoL™ davitrac -kannattimeen	144	12.2.4. Vajjerin yleisen kunnan tarkistus	149
5.2.2. caRoL™ davitrac -kannattimen asennus davitrac-laitteen mastoon	144	12.2.5. Putoamisenvaimentimen yleisen kunnan tarkistus	149
5.2.3. caRoL™ davitrac -kannattimen purkaminen.....	144	12.2.6. Putoamisenestotoiminnon tarkistus... ..	149
5.3. scafor™ R.....	145	12.2.7. Pelastusnostojärjestelmän tarkistus	150
5.3.1. scafor™ R -vinssin asennus scafor™ davitrac -kannattimeen	145	12.3. caRoL™ R-, caRoL™ TS- ja caRoL™ MO -vinssien tarkistus	150
5.3.2. scafor™ davitrac -kannattimen asennus davitrac-laitteen mastoon	145	12.3.1. Merkintöjen tarkistus.....	150
5.3.3. scafor™ R davitrac -kannattimen purkaminen.....	145	12.3.2. Välttämättömien komponenttien läsnäolon tarkistus	150
6. Käyttö	145	12.3.3. caRoL™ -vinssin yleisen kunnan tarkistus	150
6.1. blocfor™ 20R ja 30R	145	12.3.4. caRoL™ MO	150
6.1.1. Pelastustoimenpiteet ja blocfor™ R... ..	145	12.3.5. Vajjerin yleisen kunnan tarkistus.....	150
6.1.1.1. Pelastustoiminnon aktivointi.....	145	12.3.6. caRoL™ -vinssin oikean toiminnan tarkistus	151
6.1.1.2. Putoamisenesetotoiminnon palautus.....	145	12.3.6.1. caRoL MO -laitteen muut tarkistukset.....	151
6.2. caRoL™	146	12.4. scafor™ R -laitteen tarkistus.....	151
6.2.1. caRoL™ R	146	12.5. blocfor™ R-, caRoL™ - ja scafor™ -kannattimien tarkistus	151
		12.5.1. Merkintöjen tarkistus.....	151
		12.5.2. Välttämättömien komponenttien läsnäolon tarkistus	151

12.5.3. Kannattimen yleisen kunnan

tarkistus	151
13. Käyttöä.....	151
14. Hävittäminen.....	152

1. Tärkeät ohjeet

- Ennen tuotteen käyttöä käyttäjän ja valvojan on ehdottomasti luettava ja ymmärrettävä näiden TRACTEL SAS -yhtiön toimittamien käyttöohjeiden sisältö tuotteen turvallisen ja tehokkaan käytön varmistamiseksi. Näiden käyttöohjeiden on oltava aina kaikkien käyttäjien saatavilla. Lisäkopioita saa Tractel®-yhtiöltä pyynnöstä.
- Ennen tämän turvalaitteen käyttöä on tärkeää, että käyttäjät koulutetaan käyttämään sitä. Tarkista tuotteen ja siihen liittyvien laitteiden kunto ja varmista, että alikukkorkeus on riittävä.
- Tätä tuotetta saa käyttää vain pätevät ja koulutetut henkilöt tai käyttäjät saavat käyttää sitä valvojan valvonnassa.
- Tuotetta ei saa käyttää ennen Tractel SAS -yhtiön tai valtuutetun ja pätevän teknikon suorittamaa tarkastusta, jonka on ensin kirjallisesti annettava lupa järjestelmän uudelleenkäyttöön, jos:
 - tuote ei ole silmämääräisesti hyvässä kunnossa
 - tuotteen turvallisuus on kyseenalaistettu
 - tuote on pysäyttänyt putoamisen tai
 - tuotteelle ei ole tehty määräaikaistarkastusta edellisen 12 kuukauden aikana; käyttäjän turvallisuus riippuu laitteiden lujuuden ja tehokkuuden asianmukaisesta ylläpidosta.
- Silmämääräisen tarkastuksen suorittaminen on suositeltavaa ennen jokaista käyttökertaa. Käyttäjän on varmistettava, että jokainen komponentti on hyvässä kunnossa, erityisesti tarkistamalla maston pyörimisrenkaan kunto ja läsnäolo. Kun se asetetaan paikoilleen, turvatoiminnot eivät saa heiketä millään tavalla.
- Laitteisiin ei saa tehdä muutoksia tai lisäyksiä ilman TRACTEL SAS- yhtiön etukäteen antamaa kirjallista suostumusta. Laitteita tulee kuljettaa ja säilyttää niiden alkuperäispakkauksissa.
- Jos käyttäjän oma paino yhdessä laitteiden painon kanssa on 100–150 kg, on ehdottomasti tarkistettava, että kokonaispaino ei ylitä kaikkien putoamisenestojärjestelmän varusteiden suurinta turvallista kokonaispainoa.
- Tämän tuotteen käyttö on sallittua lämpötilassa -35–60 °C.
- Noudata paikallisesti sovellettavia työturvallisuusmääräyksiä.

- Käyttäjän tulee olla täydessä fyysisessä ja psyykkisessä kunnossa käyttäessään tätä tuotetta. Jos sinulla on huolenaiheita, ota yhteyttä lääkäriin tai työterveyslääkäriin. Raskaana olevat naiset eivät saa käyttää tuotetta.
- Tuotetta ei saa käyttää yli sallittujen rajojen eikä tilanteissa, joita varten niitä ei ole suunniteltu. (Ks. luku 4 Toiminta ja kuvaus.)
- Varmista ennen jokaista putoamisenestojärjestelmän käyttökertaa, että alikukkorkeus on riittävä ja ettei putoamisreitillä ole mitään esteitä.
- Standardin EN 361 mukaiset kokovartalovaljaat ovat ainoa vartalon ympärille asetettava laite, jota voidaan käyttää putoamisenestojärjestelmän kanssa. Kiinnitä se valjaiden kohtaan A.
- Käyttäjän turvallisuuden kannalta on välttämätöntä, että laite tai kiinnityspiste on asennettu oikein ja työ tehdään siten, että putoamisvaara ja -korkeus on mahdollisimman pieni.
- Jos tuote myydään ensimmäisen kohdemaan ulkopuolelle, jälleenmyyjän on käyttäjän turvallisuuden takaamiseksi toimitettava seuraavat: käyttö- ja huolto-ohjeet säännöllisiä tarkistuksia ja korjauksia varten. Ohjeiden on oltava tuotteen käyttömaan kielellä.
- Putoamisenestolaitteiden lisäksi käyttäjän ja valvojan turvallisuuden kannalta on tärkeää, että he käyttävät käsitellessään ja käyttäessään tätä tuotetta henkilönsuojaimia, kuten kypärää, suojalaseja, käsineitä ja turvakengkiä.
- Tuotetta saa käyttää vain näissä käyttöohjeissa kuvattujen liittyvien laitteiden kanssa. (Ks. luku 8 Liittyvät laitteet.)
- Tätä tuotetta saa käyttää ainoastaan vähintään kahden käyttäjän ollessa läsnä.
- Älä käytä tuotteen kanssa samanaikaisesti useampaa kuin kahta liittyvää laitetta.
- Vaara käytettäessä useita laitteita, joiden turvatoiminnot voivat heikentää tai häiritä toisen laitteen toimintaa.
- Ennen käyttöä valvojan ja käyttäjän on luettava EN 1496- ja EN 360 -laitteiden käyttöohjeet, davitrac- ja davimast-laitteiden pysyvien jalustojen käyttöohjeet ja davitrac-laitteen käyttöohjeet sekä ymmärrettävä niiden sisältö.

HUOMAA:

Kaikissa erikoiskäytöissä on otettava yhteys Tractel®-yhtiöön.

2. Määritelmät ja kuvat

2.1. Määritelmät

"Järjestelmä": Tämä viittaa käyttöohjeissa putoamisenestolaitteisiin tai vinsseihin, jotka on kiinnitetty davitrac-kannattimeen.

"Valvoja": Henkilö tai osasto, joka vastaa käyttöoppaassa kuvatun tuotteen hallinnasta ja turvallisesta käytöstä.

"Teknikko": Pätevä ja tuotteen hyvin tunteva henkilö, joka on vastuussa näissä käyttöohjeissa kuvatuista huoltotoimenpiteistä.

"Käyttäjä": Henkilö, joka käyttää tuotetta sen käyttötarkoituksen mukaisesti.

"EPI/henkilönsuojain": Henkilökohtainen putoamisenestolaite, joka suojaaa putoamiselta.

"Liitin": Putoamisenestojärjestelmän komponenttien välinen liitoselementti. Standardin EN 362 mukainen.

"Putoamisenestovaljaat": Laite, joka asetetaan varfalolle putoamisen estämiseksi. Koostuu hihnoista ja soljista. Niissä on putoamiseneston kiinnityspisteet, jotka on merkitty merkillä A, jos niitä voi käyttää yksin, ja A/2, jos niitä tulee käyttää yhdessä toisen A/2-pisteen kanssa. Standardin EN 361 mukainen.

"Automaattikelauksella varustettu putoamisenestolaite": Putoamisenestolaite, jossa on kelautuvan hihnan automaattinen lukitus-, jännitys- ja palautusjärjestelmä.

"Kelautuva hihna": Automaattikelauksella varustetun putoamisenestolaitteen liitäntäosa. Se voi olla metallikaapeli, nauha tai synteettisestä kuidusta valmistettu hihna laitteen tyyppistä riippuen.

"Maksimikäyttökuormitus": Valtuutetun käyttäjän, hänen henkilönsuojaimiensa, työasusteidensa ja toimenpiteissä tarvitsemiensa välineiden paino.

"Sallittu kuormitus": Laitteiden nostolaitteen sallittu kuormitus.

"Putoamisenestojärjestelmä": Kokonaisuus, joka koostuu seuraavista komponenteista:

- kiinnityslaite
- liitoskomponentti
- standardin EN 363 mukainen putoamisenestolaite ja
- putoamisenestovaljaat.

"Standardin EN 1496 mukainen luokan B nostopelastuslaite": Pelastuslaitteiden komponentti

tai alakokoonpano, jonka avulla käyttäjä voidaan vinsata pelastajan avulla matalasta pisteestä korkeaan pisteeseen ja joka on varustettu käsikäyttöisellä laskutoiminnoilla, jolla käyttäjää voidaan laskea enintään 2 metriä.

"Pelastuslaite": Henkilökohtainen putoamisenestojärjestelmä, jonka avulla henkilö voi pelastaa itsensä tai muita putoamisen estämiseksi.

2.2. Kuvat

 **VAARA:** Kappaleen alkuosassa tämä viittaa ohjeisiin, jotka on annettu käyttäjävahinkojen välttämiseksi, erityisesti kuolemaan johtavilta, vakavilta vai lieviltä vammoilta sekä ympäristövahingoilta välttämiseksi.

 **TÄRKEÄÄ:** Kappaleen alkuosassa tämä viittaa ohjeisiin, jotka on tarkoitettu välttämään laitteen toimintahäiriö tai laitevahinko, joka ei vaaranna käyttäjän tai muiden henkilöiden henkeä tai terveyttä ja/ tai joka ei aiheuta ympäristövahinkoja.

 **HUOMAA:** Kappaleen alkuosassa tämä viittaa ohjeisiin, jotka on annettu takaamaan laitteiden tehokkuus tai asennuksen, käytön tai huollon mukavuus.

3. Käyttöolosuhteet

3.1. Ennen käyttöä suoritettavat tarkastukset

 **VAARA:** Asentajan on pidettävä nämä ohjeet lähettävillä ennen asennustöitä.

Ennen järjestelmän asennus davitrac-kannattimeen

- Tuotemerkintöjen on oltava näkyvillä ja selkeästi luettavissa.
- Varmista ennen jokaista käyttökertaa, että tuote on visuaalisesti hyvässä kunnossa ja että siinä ei ole jälkiä, iskuista aiheutuneita lommoja tai epämuodostumia. Jos havaitset ongelmia, älä käytä laitetta ja ilmoita ongelmista valvojallesi.
- Tarkasta henkilönsuojainjärjestelmien kohdalla, että järjestelmä (bloctor™ 20R ja 30R) on kiinnitetty oikein sille tarkoitettuun bloctor™ davitrac -kiinnikkeeseen.
- Tarkasta nostopelastuslaitteiden kohdalla, että järjestelmä (20 tai 30 metrin caRol™ R 250, scafor™ R 500, bloctor™ 20R ja 30R) on kiinnitetty oikein sille tarkoitettuun davitrac-kiinnikkeeseen.
- Tarkasta nostojärjestelmien kohdalla, että järjestelmä (caRol™ TS tai MO) on kiinnitetty oikein sille tarkoitettuun caRol™ davitrac -kiinnikkeeseen.
- Ennen työn aloittamista asentajan on suunniteltava työ siten, että asennustyöt voidaan suorittaa

vaadituissa turvallisuusolosuhteissa ja erityisesti työturvallisuusmääräyksiä noudattaen. Asentajan on käytettävä tähän tarkoitukseen tarvittavia kollektiivisia laitteita ja/tai henkilönsuojaimia.

Järjestelmän asennuksen davitrac-kannattimeen jälkeen

- Tarkista, että davitrac-kannatin ja siihen kiinnitetty järjestelmä on kiinnitetty oikein davitrac-mastoon tapeilla ja lukitustapeilla, jotka on kiinnitetty kannattimeen kaapelilla.
- Tarkista, että järjestelmän hihnat on vedetty oikein hihnapyörien yli ilman, että ne ovat ristissä.
- Tarkista, että henkilönsuojainjärjestelmän hihnat on vedetty henkilönsuojaimella tarkoitettun hihnapyörän yli (kuva 2) ja että käyttäjän nostamiseen tai siirtämiseen tarkoitettut hihnat on vedetty nostopyörän yli (kuva 2). Nämä hihnapyörät on sijoitettu davitrac-laitteen kiinnityspäähän.
- Lisätietoja järjestelmien käytöstä löytyy järjestelmän mukana toimitetuista käyttöohjeista.
- Tarkista aina ennen käyttöä, että:
 - hihnassa ei ole merkkejä hankauksesta, rispaantumisesta, palamisesta tai leikkaantumisesta
 - hihnassa ei ole merkkejä taipumisesta, hankaumista, syöpmisestä tai katkenneista langoista.

3.1.1. blocfor™ 20R ja 30R

- Tarkista vaijerin kunto sen koko pituudelta. Metallivaijerissa ei saa olla merkkejä taipumisesta, kulumisesta, syöpmisestä tai katkenneista langoista.
- Tarkista, että vaijeri lukkiintuu, kun sitä vedetään tiukasti, ja että se kelautuu auki ja kiinni normaalilla tavalla koko pituudeltaan.
- Tarkista koteloiden kunto (ei vääntymiä, ruuvit ovat paikallaan jne.).
- Tarkista liittimien kunto ja toiminta: ei silmännähtäviä vääntymiä, avaus, sulkemien ja lukitus onnistuvat.
- Tarkista liittyvien komponenttien koteloiden ja liittimien kunto. Tutustu kunkin tuotteen omiin käyttöohjeisiin.
- Tarkista koko putoamisenestolaitteen kunto.
- Tarkista, että kannatin lukkiutuu kunnolla davitrac-mastoon.
- Tarkista, että laitteen automaattinen putoamisenestotoiminto on käytössä: pelastustoiminto ei saa kytkeä päälle ennen käyttöä.
- Tarkista, että pelastustoiminto kytkeytyy päälle ja pois päältä kunnolla.
- Tarkista, että hihna lukkiintuu, kun sitä vedetään nopeasti, ja että se kelautuu auki ja kiinni normaalilla tavalla koko pituudeltaan.

4. Toiminta ja kuvaus



TÄRKEÄÄ: davitrac-kannattimet on tarkoitettu käytettäväksi tietyn järjestelmän ja yksinomaan Tractel® davitrac -laitteen kanssa.

- blocfor™ davitrac -kannattinta saa käyttää kiinnityspisteinä vain blocfor™ 20R- tai 30R-laitteen kanssa standardin EN 360 mukaisesti.
- blocfor™-, caRoI™- ja scafor™ davitrac -kannattimia saa käyttää kiinnityspisteinä vastaavasti vain blocfor™ 20R- ja 30R-, caRoI™ R- ja scafor™ R -nostopelastuslaitteiden kanssa standardin EN 1496 mukaisesti.
- caRoI™- ja scafor™ davitrac -kannattimia saa käyttää kiinnityspisteinä vastaavasti vain caRoI™ R-, caRoI™ MO- ja scafor™ R -köysityöskentelylaitteiden kanssa direktiivin 2001/45/EY vaatimusten mukaisesti.
- caRoI™- ja scafor™ davitrac -kannattimia saa käyttää kiinnityspisteinä vastaavasti vain caRoI™ TS 500-, caRoI™ MO- ja scafor™ R -kuormanostojärjestelmien kanssa direktiivin 2006/42/EY vaatimusten mukaisesti. Tässä tapauksessa sallittu kuormitus on kuormannoston kohdalla 500 kg.



HUOMAA:

Kun davitrac-laitetta käytetään kuorman nostamiseen, on ehdottomasti kiellettyä käyttää sitä samanaikaisesti henkilönsuojaimien kiinnityspisteinä. Tässä kokoonpanossa käyttäjä on kiinnitettävä toiseen putoamisenestolaitteelle tarkoitettuun kiinnityspisteeseen.

4.1. blocfor™ 20R ja 30R

blocfor™ 20R- ja 30R-putoamisenestolaitteet ovat standardin EN 360 mukaisia automaattikelauksella varustettuja putoamisenestolaitteita. Katso ohaisen blocfor™ ESD – EN 360 -käyttöoppaan luku 4.

- Galvanoidusta teräksestä valmistetulla vaijerilla varustetut blocfor™ 20R- ja 30R-laitteet testataan, jotta voidaan varmistaa, että se kestävä käyttäjän sekä työkalujen ja varusteiden painon 150 kilogrammaan asti.
- blocfor™ davitrac -kannatin testataan, jotta voidaan varmistaa, että se kestävä käyttäjän sekä työkalujen ja varusteiden painon 150 kilogrammaan asti.

Se on varustettu pelastuslaitteella, jolla voidaan nostaa ylös tai laskea alas (EN 1496 luokka B), ja pelastustoiminnolla, jonka avulla pelastaja voi nostaa ja/tai laskea käyttäjää putoamisen jälkeen. Sitä käytetään pystysuorassa, kun se on asennettu davitrac-kannattimeen.

Tämä laite kytketään pois päältä, kun blocfor™-laitetta käytetään putoamissuojalaitteena.

Alaspäin suuntautuva pelastustoiminto on rajoitettu enintään 2 metrin etäisyyteen. Käytä pidempiä etäisyyksiä vaadittaessa standardin EN 341 mukaista laskeutumislaitetta.

4.2. caRol™

caRol™ davitrac -kannatinta voidaan käyttää seuraavien kiinnittämiseen:

- vinssi nostopelastuslaitetta varten, caRol™ R
- vinssi kuormannostoon, caRol™ TS
- vinssi kuormannostoon tai köysityöskentelyyn direktiivin 2001/45/EY mukaisesti, caRol™ MO.

4.2.1. caRol™ R

Käyttö nostopelastuksessa

caRol™ R -vinssi on standardin EN 1496 mukainen nostopelastuslaite. Tässä kokoonpanossa sen maksimikapasiteetti on 150 kg. Sen pelastustoiminnon avulla pelastaja voi nostaa ja/tai laskea käyttäjää putoamisen jälkeen.

Käyttö kuormannostossa

caRol™ R -vinssi on direktiivin 2006/42/EY mukainen kuormannostovinssi, jonka suurin sallittu kuormitus on 250 kg. Sen nostotoiminnon avulla käyttäjä voi nostaa ja/tai laskea enintään 250 kg:n kuormaa.

4.2.2. caRol™ TS

caRol™ TS -vinssi on direktiivin 2006/42/EY mukainen kuormannostovinssi, jonka suurin sallittu kuormitus on 500 kg. Sen nostotoiminnon avulla käyttäjä voi nostaa ja/tai laskea enintään 500 kg:n kuormaa.

4.2.3. caRol™ MO

caRol™ MO -vinssi on direktiivin 2006/42/EY mukainen moottorikäyttöinen kuormannostovinssi, jonka suurin sallittu kuormitus on 500 kg. Sen nostotoiminnon avulla käyttäjä voi nostaa ja/tai laskea enintään 500 kg:n kuormaa.

Kun sitä käytetään köysillä, vain yksi käyttäjä saa olla kiinnitettynä caRol™ MO -vinssiin. Sen on aina oltava kiinnitettynä pelastustoiminnolla varustettuun putoamisenestojärjestelmään. Tutustu caRol™ MO -laitteen käyttöoppaaseen.

4.3. scafor™ R

scafor™ davitrac -kannatinta voidaan käyttää scafor™ -vinssien kiinnittämiseen.

Käyttö nostopelastuksessa

scafor™ R -vinssi on standardin EN 1496 mukainen nostopelastuslaite. Tässä kokoonpanossa sen maksimikapasiteetti on 150 kg. Sen pelastustoiminnon avulla pelastaja voi nostaa ja/tai laskea käyttäjää putoamisen jälkeen.

Käyttö kuormannostossa

scafor™ R -vinssi on direktiivin 2006/42/EY mukainen kuormannostovinssi, jonka suurin sallittu kuormitus on 500 kg. Sen nostotoiminnon avulla käyttäjä voi nostaa ja/tai laskea enintään 500 kg:n kuormaa.

5. Asennus

Lisätietoja kannattimiin kiinnitettävistä järjestelmistä löytyy kunkin järjestelmän mukana toimitetuista käyttöohjeista.

Ennen davitrac-kannattimen asentamista davitrac-mastoon käyttäjän on varmistettava, että masto on asetettu jalustalleen oikein ja että jalusta on kiinnitetty rakenteeseen tukevasti davitrac-jalustan ohjeiden mukaisesti.

davitrac-kiinnityskannatin voidaan asentaa vain davitrac-mastoon.

Ne on varustettu näppäinlaitteilla, jotka on suunniteltu asettamaan kannatin davitrac-maston ylä- tai alaosaan.

davitrac-kannattimet on varustettu turvatapeilla varustetuilla lukitustapeilla, jotka on liitetty yhteen teräskaapeilla.

Kun vain yksi järjestelmä asennetaan, se on asennettava maston takaosaan:

- scafor™ R- tai caRol™ -vinssi asennetaan ylempään kiinnityspisteeseen (kuva 3.a) ja
- blocfor™ R -putoamisenestolaite asennetaan alempaan kiinnityspisteeseen (kuva 3.b).

Kun useita järjestelmiä asennetaan, ne on asennettava seuraavasti:

- scafor™ R- tai caRol™ -vinssi asennetaan ylempään kiinnityspisteeseen maston takaosaan (kuva 3.c) ja
- blocfor™ R -putoamisenestolaite asennetaan alempaan kiinnityspisteeseen maston etuosaan (kuva 3.c).

Mikään muu kokoonpano ei ole sallittu.

Reiitä järjestelmän asennon mukaan vaijeri siirtopyörien yli (kuva 3). Etuosaan kiinnitettyjen laitteiden kohdalla vaijerin tulee kulkea etuhihnapyörän yli. Takaosaan kiinnitettyjen laitteiden kohdalla vaijerin tulee kulkea takasiirtopyörän yli.

Kiinnityspään asento voidaan määrittää kolmeen asentoon tarpeen mukaan. Lukitse se aina paikalleen turvatapilla.



HUOMAA: Mitään muuta kuin edellä mainittuja kokoonpanoja ei sallita ilman Tractel® SAS -yhtiön kirjallista lupaa.



HUOMAA: Ilmoitetut kuormat ovat sallittuja enimmäisarvoja, joita ei missään tapauksessa saa kertoa davitrac-laitteen päässä tai mastossa olevien kiinnityspisteiden lukumäärällä.

5.1. blocfor™ 20R ja 30R

Ennen kuin käytät blocfor™ 20R- tai 30R-laitetta ensimmäisen kerran, laite on asennettava käyttötarkoitusta vastaavaan kannattimeen.

5.1.1. blocfor™ 20R- ja 30R-laitteen asennus blocfor™ davitrac -kannattimeen

1. Aseta blocfor™-kiinnityspiste kannattimen kiinnityspisteen kohdalle (kuva 4.a) ja sen jälkeen aluslevy sekä lukkomutteri paikalleen kiristämättä niitä.
2. Aseta litteä kulmakannatin blocfor™-kannattimen kaapelihyllylle ja säädä sitä. Aseta sen kiinnitysruuvi sitten paikalleen.
3. Kiristä ensin lukkomutteri tiukasti paikalleen (kuva 4.a) ja kiristä sitten litteän kulmakannattimen ruuvit (kuva 4.a).

5.1.2. blocfor™ davitrac -kannattimen asennus davitrac-laitteen mastoon

1. blocfor™ davitrac -kannatin asetetaan aina alasenossa olevan maston (kuva 5):
 - etuosaan, jos käytetään muita vaatimustenmukaisia laitteita, ja
 - takaosaan, jos blocfor™-kannatin on ainoa käytössä oleva laite.
2. Aseta kannattimen reiät linjaan maston alaosassa olevien kahden reiän kanssa (kuva 5).
3. Työnnä kannattimeen kiinnitetyt tapit reikiin (kuva 5).
4. Lukitse tapit turvatapeilla (kuva 5).
5. Irrota vaijeri blocfor™-laitteesta ja vie se vastaavan siirtopyörän yli (kuva 5).
6. Irrota turva tappi ja aseta vaijerin kiinnityspää henkilönsuojainten siirtopyörän yli (kuva 5).
7. Aseta turvatappi paikalleen ja lukitse turvatappi (kuva 5).

5.1.3. blocfor™-kannattimen purkaminen davitrac-mastosta

1. Avaa turvatappi ja irrota se (kuva 5).



VAARA: blocfor™-kannatin kelaa vaijerin automaattisesti. Varo sen mahdollisia äkillisiä liikkeitä.

2. Irrota vaijeri hihnapyörästä (kuva 5).
3. Irrota blocfor™-kannattimen tappeihin kiinnitetyt turvatapit (kuva 5).
4. Irrota tapit kannattimesta (kuva 5) ja pidä kiinni kannattimesta sekä blocfor™-kannattimesta laitteen vaurioitumisen välttämiseksi.
5. Vaihda kannattimen tapit ja turvatapit.

5.2. caRol™

Ennen kuin käytät caRol™-laitetta ensimmäisen kerran, laite on asennettava käyttötarkoitusta vastaavaan kannattimeen.

5.2.1. caRol™-vinssien asennus caRol™ davitrac -kannattimeen

1. Aseta caRol™-vinssi caRol™ davitrac -kannattimen levyille (kuva 4.b).
2. Aseta caRol™-vinssi siten, että sen reiät vastaavat caRol™-kannattimen levyssä olevia reikiä (kuva 4.b).
3. Aseta kannattimen mukana toimitetut neljä ruuvia reikiin (kuva 4.b).
4. Aseta ruuvien aluslevyt ja kiristä sitten neljä lukkomutteria tiukasti (kuva 4.b).

5.2.2. caRol™ davitrac -kannattimen asennus davitrac-laitteen mastoon

1. caRol™ davitrac -kannatin asennetaan aina alempaan kiinnityspisteeseen maston takaosaan (kuva 5)
2. Aseta kannattimen reiät linjaan maston yläosassa olevien kahden reiän kanssa (kuva 5).
3. Aseta kannattimeen kiinnitetyt tapit reikiin (kuva 5).
4. Lukitse tapit turvatapeilla (kuva 5).
5. Irrota vaijeri caRol™-laitteesta ja vie se vastaavan siirtopyörän yli (kuva 5).
6. Irrota turvatappi ja aseta hinnan kiinnityspää nostohihnapyörän yli (kuva 5) (pelastus- ja kuormannostotoimenpiteiden sekä köysikäytön aikana).
7. Aseta turvatappi paikalleen ja lukitse turvatappi (kuva 5).

5.2.3. caRol™ davitrac -kannattimen purkaminen

1. Avaa turvatappi ja irrota se (kuva 5).
2. Irrota vaijeri siirtopyörästä (kuva 5).
3. Irrota caRol™-kannattimen tappeihin kiinnitetyt turvatapit (kuva 5).
4. Irrota tapit kannattimesta (kuva 5) ja pidä kiinni kannattimesta sekä caRol™-kannattimesta laitteen vaurioitumisen välttämiseksi.
5. Vaihda kannattimen tapit ja turvatapit.

5.3. scafor™ R

Ennen kuin käytät scafor™ R -laitetta ensimmäisen kerran, laite on asennettava käyttötarkoitusta vastaavaan kannattimeen.

5.3.1. scafor™ R -vinssin asennus scafor™ davitrac -kannattimeen

1. Aseta scafor™ R -vinssi scafor™ davitrac -kannattimen ylemmään asentotappiin (kuva 4.C).
2. Aseta scafor™ R -vinssin kiinnitysklipsi niin, että se on vastapäätä scafor™-kannattimen kiinnityspisteen reikää (kuva 4.C).
3. Työnnä kannattimen mukana toimitettu ruuvi scafor™ R -vinssin kiinnityspisteen reikään (kuva 4.C).
4. Aseta ruuvin aluslevy ja kiristä sitten lukkomutteria tiukasti (kuva 4.C).

5.3.2. scafor™ davitrac -kannattimen asennus davitrac-laitteen mastoon

1. scafor™ davitrac -kannatin asetetaan maston ulkopuolelle kahteen kiinnityspisteeseen, jotka sijaitsevat davitrac-maston yläosassa (kuva 5).
2. Aseta kannattimen reiät linjaan mastossa olevien reikien kanssa (kuva 5).
3. Työnnä kannattimeen kiinnitetyt tapit reikiin (kuva 5).
4. Lukitse tapit turvatapeilla (kuva 5).
5. Irrota hihna vinssistä ja vie se ulkoisen siirtopyörän yli (kuva 5).
6. Irrota turvatappi ja aseta hihna:
 - a. nostohihnapyörän (kuva 5) yli pelastustoimenpiteiden kohdalla
 - b. nostohihnapyörän (kuva 5) yli kuormannostotoimenpiteiden kohdalla
 - c. nostohihnapyörän (kuva 5) yli köysiyöskentelykäytön kohdalla.
7. Aseta turvatappi paikalleen ja lukitse tappi turvatapeilla (kuva 5).

5.3.3. scafor™ R davitrac -kannattimen purkaminen

1. Irrota turvatappi (kuva 5).
2. Irrota hihna siirtopyörästä (kuva 5).
3. Irrota tappeihin kiinnitetyt turvatapit (kuva 5).
4. Irrota kannattimeen kiinnitetyt tapit rei'istä (kuva 5). Irrota sitten scafor™ davitrac -kannatin sekä scafor™ R -vinssi ja laita ne säilytykseen niiden alkuperäispakkauksiin.

Lisätietoja scafor™ R -vinssin ja sen davitrac-kannattimen käytöstä löytyy laitteen mukana toimitetusta käyttöoppaasta scafor™ R -vinssi – varustettu davitrac Tractel® -kannattimella.

6. Käyttö



VAARA: Toisen käyttäjän läsnäolo on välttämätöntä mahdollisen evakuoinnin suorittamiseksi.

Suunniteltuihin pelastustoimenpiteisiin on tutustuttava etukäteen, jotta voidaan määrittää henkilöstöresurssit ja laitteet, joita käytetään loukkaantuneen henkilön pelastamiseen alle 15 minuutissa. Tämän aikarajan jälkeen käyttäjä on vaarassa.

Koko pelastusvaiheen aikana pelastajan ja muiden pelastukseen osallistuvien henkilöiden välillä on oltava suora tai epäsuora näköyhteys tai muu viestintätapa.

Pelastustoimenpiteissä suositellaan mukavien, standardin EN 813 mukaisten valjaiden (Promast™, kuljetus, hätäpelastus) tai standardin EN 1497 mukaisella olkahihnalla varustettujen valjaiden käyttöä.

6.1. blocfor™ 20R ja 30R

blocfor™-laitteen mekanismi lukittuu putoamisen estämisen jälkeen. Jos haluat evakuoita käyttäjän ylös- tai alaspäin, kytkä pelastusmekanismi päälle painamalla lukituspainiketta ja käytä sitten kampikahvaa.

150 kg:n painon kestävä ja automaattikelauksella varustettu blocfor™ 20R- ja 30R-putoamisenestolaite on varustettu kahdella kahvalla, jotka helpottavat sen käsittelyä ja käyttöä pelastustoimien aikana. Käyttäjä voi tarttua laitteen kahvaan toisella kädellä ja kampikahvaan toisella.

Lisätietoja blocfor™ 20R- ja 30R-laitteen käytöstä pudotuksenestotilassa löytyy blocfor™ EN 360 -käyttöohjeista.

6.1.1. Pelastustoimenpiteet ja blocfor™ R

6.1.1.1. Pelastustoiminnan aktivointi

Katso kuva 6.1.

- (1) Aktivoi pelastustoiminto painamalla punaista lukituspainiketta.
- (2) Pelasta käyttäjä vetämällä ja kääntämällä kampea:
 - myötäpäivään liukuaksesi ylös tai
 - vastapäivään liukuaksesi alas.

6.1.1.2. Putoamisenestotoiminnan palautus

6.1.1.2.1. Vaijerin kelaaminen laitteeseen

Katso kuva 6.2.

Kun pelastus on suoritettu, kelaä koko vaijeri takaisin laitteeseen kääntämällä kampikahvaa myötöpäivään.



VAARA: Älä deaktivoi pelastustoimintoa, jos hihna ei ole kokonaan kelautunut taksisin koteloon. Muuten hihna voi kelautua suurella nopeudella.

6.1.1.2.2. Pelastustoiminnan deaktivointi

Katso kuva 6.3

- Irrota vinssimekanismi painamalla samanaikaisesti punaista painiketta (1) ja kampiakselia (2).
- Varmista, että kampikahvan on pystysuorassa asennossa ja toinen kahva on yläasennossa, jotta tämä toimenpide voidaan suorittaa.
- Vedä kahvasta (3) ennen kuin käännät sitä taaksepäin (4).



VAARA:

Kaikki nostotoiminpiteet ovat kiellettyjä blocfor™ R -laitteella.

Vinssijärjestelmä on tarkoitettu vain pelastustoiminpiteisiin.

6.2. caRol™

6.2.1. caRol™ R

6.2.1.1. Pelastustoiminpiteet ja caRol™ R -vinssi



TÄRKEÄÄ: Pelastustoiminpiteiden aikana vinssijärjestelmää saa käyttää vain pelastustoiminpiteisiin. Sitä ei saa käyttää kuormannostoon.

Suorita nostopelastustoimenpide kääntämällä kampikahvaa M-nuolen suuntaan evakuoidaksesi pelastettavan käyttäjän ylöspäin (kuva 4.b).



VAARA: Kaikki kuormannostotoiminpiteet caRol™-vinssillä on kielletty samanaikaisten nostopelastustoiminpiteiden ja köysikäytön kanssa.

Pelastustoiminpiteiden aikana vinssijärjestelmää saa käyttää vain pelastustoiminpiteisiin.

6.2.1.2. Kuormannostotoiminpiteet

Lisätietoja caRol™ R -vinssin käytöstä kuormannostotoiminpiteissä löytyy käyttöoppaasta caRol™ – kierukkaruuvilla varustettu TS-tyyppinen käsivinssi.

6.2.2. caRol™ TS

Lisätietoja caRol™ TS -vinssin käytöstä kuormannostotoiminpiteissä löytyy käyttöoppaasta caRol™ – kierukkaruuvilla varustettu TS-tyyppinen käsivinssi.

6.2.3. caRol™ MO

Lisätietoja caRol™ TS -vinssin käytöstä kuormannostotoiminpiteissä löytyy käyttöoppaasta caRol™ MO – Asennus-, käyttö- ja huolto-oppaat – Moottorikäyttöinen rumpuvinssi.

6.3. scafor™ R

Lisätietoja scafor™ R -vinssin käytöstä kuormannostotoiminpiteissä löytyy käyttöoppaasta scafor™ R -vinssi – varustettu davitrac Tractel® -kannattimella.

7. Kielletty käyttö

On ehdottomasti kiellettyä:

- Asentaa tai käyttää järjestelmällä varustettua davitrac-kannatinta ilman asianmukaista valtuutusta tai pätevyuden todistamista tai muussa tapauksessa ilman valtuutetun ja päteväksi todistetun valvojan valvontaa.
- Käyttää davitrac-kannatinta, jos sen merkintöjä ei voi lukea.
- Asentaa tai käyttää davitrac-kannatinta, jota ei ole tarkastettu huolellisesti.
- Käyttää davitrac-kannatinta, jota ei ole tarkistettu määräaikaistarkastuksen mukaisesti kuluneen 12 kuukauden aikana sellaisen teknikon toimesta, joka on antanut kirjallisen luvan jatkaa käyttöä.
- Kiinnittää davitrac-kannatinta davitrac-laitteeseen, jos sitä ei ole tarkistettu määräaikaistarkastuksen mukaisesti kuluneen 12 kuukauden aikana sellaisen teknikon toimesta, joka on antanut kirjallisen luvan jatkaa käyttöä.
- Käyttää davitrac-kannatinta muihin kuin näissä käyttöohjeissa kuvattuihin käyttötarkoituksiin.
- Kiinnittää mitään järjestelmää davitrac-kannattimeen millään muulla tavalla kuin näissä käyttöohjeissa kuvatulla tavalla.
- Käyttää davitrac-kannatinta vastoin määräyksiä, jotka on esitetty luvussa 13. Käyttöä.
- Käyttää kannatinjärjestelmää muiden kuin tämän käyttöoppaan luvussa 4. Toiminta ja kuvaus mainittujen kapasiteettien puitteissa.
- Käyttää davitrac-kannatinta, jos se on pysäyttänyt henkilön putoamisen.
- Käyttää davitrac-kannatinta voimakkaasti syövyttävässä tai räjähdysriskissä ympäristössä.
- Käyttää davitrac-kannatinta näissä käyttöohjeissa annettun lämpötilavälin ulkopuolella.

- Käyttää davitrac-kannatinta, jos käyttäjä ei ole hyvässä fyysisessä kunnossa.
- Käyttää putoamisenestolaitetta, jos käyttäjä on raskaana oleva nainen.
- Käyttää davitrac-kannatinta, jos jonkin oheislaitteen turvatoiminto kärsii toisen oheislaitteen turvatoiminnon takia.
- Tehdä caRol™-, scafor™- tai blocfor™ R -vinssin korjaus- tai huoltotöitä ilman koulutusta ja pätevyyttä sekä Tractel®-yhtiön antamaa kirjallista valtuutusta.
- Käyttää davitrac-kannatinta, jos se ei ole täydellinen.
- Käyttää caRol™-, scafor™- tai blocfor™ R -vinssiä, jos se ei ole täydellinen, se on purettu aiemmin tai sen komponentteja on vaihtanut joku muu kuin Tractel®-yhtiön valtuuttama henkilö.
- Käyttää laitetta, jos pelastussuunnitelmaa ei ole laadittu ennen käyttöä siltä varalta, että käyttäjä putoaa.
- Asentaa Tractel®-putoamisenestolaitetta rakenteeseen, jonka mekaaninen murtolujuus on alle 16 kN pysty- ja vaakasuunnassa. Tämä kuorma voidaan kohdistaa pystysuoraan enintään 700 mm:n vipuvarren avulla.
- Käyttää nosturin päässä olevaa henkilönsuojainten kiinnityspistettä ja kannatinta samanaikaisesti.

8. Liittyvät laitteet

8.1. Henkilönsuojaimet

- blocfor™ R (EN 360) -putoamisenestojärjestelmä nostopelastuslaitteella (EN 1496)
- caRol™ R -vinssi, standardin EN 1496 mukainen nostopelastuslaite
- scafor™ R -vinssi, standardin EN 1496 mukainen nostopelastuslaite
- davitrac + davitrac standardin EN 795:2012 mukaisella jalustalla, tyyppi A tai B
- liitin (EN 362)
- kokovartalovaljaat (EN 361 tai EN 361/358/813)
- kokovartalovaljaat (EN 360, EN 353-2 tai EN 355).

Kaikki muut liittyvien laitteiden yhdistelmät ovat kiellettyjä.

8.2. Nostaminen

Koneita koskevan direktiivin 2006/42/EY vaatimusten mukainen nostovinssi:

- caRol™ TS
- caRol™ MO
- scafor™ R.

9. Kuljettaminen ja säilytys

Jos käytät liittyviä järjestelmiä, tutustu kunkin liittyvän tuotteen omiin käyttöohjeisiin.

Säilytyksen ja/tai kuljetuksen aikana tuotteen on oltava:

- säilytettynä -35–60 °C lämpötilassa ja
- suojattuna kemiallisilta, mekaanisilta tai muun tyyppisiltä iskuilta.

10. Laitteen vaatimustenmukaisuus

Tractel SAS, RD 619, Saint-Hilaire-sous-Romilly, 10102 Romilly-sur-Seine, France ilmoittaa, että näissä käyttöohjeissa kuvatut varmuuslaitteet sekä

lattiaan asennettavat, pinnalle asennettavat, seinään asennettavat ja sisäänrakennetut lattiajalustat yhdessä davitrac-laitteen kanssa:

Kannatin ja blocfor™ 20R ja 30R:

- Vastaavat laitteita, jotka on testattu vuoden 2017 standardin EN 1496 mukaisesti APAVE SUDEUROPE SAS, CS 60193, 13322 Marseille, France -yhtiön toimesta.
- Murtolujuus 15 kN.

Kannatin ja caRol™ R:

- Vastaavat laitteita, jotka on testattu vuoden 2017 standardin EN 1496 mukaisesti APAVE SUDEUROPE SAS, CS 60193, 13322 Marseille, France -yhtiön toimesta.
- On seuraavien kohteiden vaatimustenmukaisuusvakuutusten alainen:
 - direktiivi 2001/45/EY, köysiripustettavat työlaitteet
 - koneita koskeva direktiivi 2006/42/EY, kuormannosto.
- Murtolujuus 15 kN.

Kannatin ja caRol™ TS:

- On seuraavien kohteiden vaatimustenmukaisuusvakuutusten alainen:
 - koneita koskeva direktiivi 2006/42/EY, kuormannosto.
- Murtolujuus 15 kN.

Kannatin ja caRol™ MO:

- On seuraavien kohteiden vaatimustenmukaisuusvakuutusten alainen:
 - direktiivi 2001/45/EY, köysiripustettavat työlaitteet ja
 - koneita koskeva direktiivi 2006/42/EY, kuormannosto.
- Murtolujuus 15 kN.

Kannatin ja scafor™ R:

- Vastaavat laitteita, jotka on testattu vuoden 2017 standardin EN 1496 mukaisesti APAVE SUDEUROPE SAS, CS 60193, 13322 Marseille, France -yhtiön toimesta.
- Murtolujuus 15 kN.
- On seuraavien kohteiden vaatimustenmukaisuusvakuutusten alainen:

- direktiivi 2001/45/EY, köysiripustettavat työlaitteet ja
- koneita koskeva direktiivi 2006/42/EY, kuormannosto.

APAVE-yhtiön myöntämä muu kuin EU-vaatimustenmukaisuustodistus ja standardien vaatimustenmukaisuusvakuutukset sulkevat pois muihin direktiiveihin liittyvät käyttötarkoitukset. Nämä muut tuotteet ovat edellä mainittujen vaatimustenmukaisuusvakuutusten alaisia niiden käyttötarkoituksesta riippuen.

11. Merkinnät

Tässä käyttöohjeessa kuvatut tuotemerkinnot osoittavat seuraavat tiedot:

- Kauppanimi: TRACTEL®
- Tuotteen kuvaus
- Viitestandardi, jota seuraa sovellusvuosi
- Tuotteen viite, esim. 286819
- CE-logo, jota seuraa numero 0082, joka on tuotteen tarkastuksesta vastaavaan ilmoitettuun tarkastusorganisaation numero
- Eränumero muodossa VV/KK
- Sarjanumero
- Ennen käyttöä tapahtuvaan käyttöoppaan lukemiseen kehoitettava kuva
- Kiinnityslaitteen vähimmäismurtolujuus
- Henkilöiden lukumäärä: Maks. yksi käyttäjä
- Sallittu kuormitus
- Seuraavan määräaikaistarkastuksen päivämäärä.

12. Määräaikaistarkastus ja korjaus

Vuosittainen määräaikaistarkastus on pakollinen, mutta määräaikaistarkastukset voivat tapahtua useamminkin käyttötoujauudesta, ympäristön olosuhteista tai yhtiön tai käyttömaan määräyksistä riippuen.

Jos tämä laite on liikainen, se on pestävä puhtaalla kylmällä vedellä ja synteettisellä harjalla. Kuljetuksen ja säilytyksen aikana laite on suojattava kosteudenkestävällä pakkauksella kaikilta vaaroilta (suora lämmönlähde, kemialliset tuotteet, UV-säteet jne.).

Vain pätevä teknikko saa suorittaa määräaikaistarkastuksen tiukkojen määräaikaistarkastuksia koskevien ohjeiden mukaisesti.

Määräaikaistarkastuksiin kuuluu ehdottomasti merkintöjen luettavuuden tarkastus.

Näiden tarkastusten tulokset on kirjattava näiden ohjeiden keskiosassa olevaan tarkastusrekisteriin, joka on säilytettävä tuotteen koko käyttöajan ajan aina sen käytöstä poistamiseen asti.

Teknikon on lisäksi täytettävä seuraavat tiedot taulukon riveille A–E:

- Tarkastajan nimi
- Tarkastuksen päivämäärä
- Tarkastuksen tulos OK / Ei OK
- Tarkastajan allekirjoitus
- Seuraavan tarkastuksen päivämäärä.

Kun tämä tuote on pysäytetty putoamisen, sille täytyy tehdä näiden ohjeiden mukainen määräaikaistarkistus.

blocfor™-, scafor™- ja caRoI™ davitrac -kannattimet toimitetaan osana varustettua järjestelmää, joten on suositeltavaa suorittaa kannattimien ja niiden kanssa käytettävien järjestelmien säännöllinen silmäääräinen määräaikaistarkastus.

12.1. Vaijerin tarkistus

Käytä suojakäsineitä ja suojalaseja, kun tarkistat vaijerin kuntoa.

Tässä luvussa kuvataan blocfor™-, scafor™- ja caRoI™-laitteiden Tractel®-vaijerin tarkistaminen.

Kaikki vaijerit toimitetaan liittimen kanssa.

Kiinnityssilmukka ei saa koskaan olla yksinkertainen solmu tai vaijerikiinnikkeellä tai pujoksella varustettu lukko.

Aseta vaijeri niin, että se voidaan tarkistaa koko ympäryksen ja pituuden osalta.



HUOMAA: Vaijeri ei itsessään ole henkilönsuojain, vaan järjestelmän kokoonpano kokonaisuudessaan. Sen on oltava yhteensopiva sen järjestelmän kanssa, jonka kanssa sitä käytetään.

12.1.1. Hihnakokoonpano

Vaijeri on valmistettu galvanoidusta tai ruostumattomasta teräksestä.

Jotta vaijereita voidaan käyttää, niiden toisessa päässä on oltava Tractel®-yhtiön valmistama solki.

Päätyosan on oltava:

- varustettu soljella ja päällystetty alumiinilla (galvanoidusta teräksestä valmistetut vaijerit) ja
- varustettu soljella ja päällystetty kuparilla (ruostumattomasta teräksestä valmistetut vaijerit).

12.1.2. Vaijerin yleisen kunnon tarkistus

- Vedä koko vaijeri ulos kotelosta.
- Käytä käsineitä ja pidä vaijerista kiinni asettamalla se peukalon ja etusormen väliin.

- Tarkista vaijeri sen koko pituudelta ja kiinnitä erityistä huomiota seuraaviin:
 - onko vaijeri on puristunut
 - onko vaijeri on purkautunut
 - onko vaijerissa merkkejä syöpymisestä
 - onko vaijerin säikeitä on katkennut
 - onko vaijerin päällyste vaaditussa kunnossa
 - onko vaijerin kärkiosa epämuodostunut tai puuttuuko se
 - onko putoamisen estämisen osoitin kytkettyntyn päälle (jos vaijeri on varustettu sellaisella) ja
 - täyttävätkö molemmat vaijerin päät vaatimukset.

 **HUOMAA:** Laite on poistettava käytöstä, jos jokin edellä mainituista ongelmista havaitaan.

 **Jos sinulla on epäilyksiä tai et ymmärrä tätä tarkistuslistaa, ota yhteyttä Tractel®-yhtiöön.**

12.2. blocfor™ R -laitteen tarkistus

blocfor™ R -putoamisenestolaite toimitetaan davitrac-kannattimen ja vaijerin kanssa.

Aseta blocfor™ R -putoamisenestolaite niin, että se voidaan tarkistaa kaikilta puolilta.

12.2.1. Merkintöjen tarkistus

Putoamisenestolaitteen on oltava varustettu vähintään seuraavilla merkinnöillä standardin EN 365 mukaisesti:

- valmistajan tai toimittajan nimi
- CE-merkintä
- laitteen viite
- erä- tai sarjanumero
- CE-numero
- EN-standardi, jota seuraa sovellusvuosi, ja
- logo; lue käyttöohjeet.

 **HUOMAA:** Vaikuttanut laite on poistettava käytöstä, jos jokin merkinnöistä katoaa.

12.2.2. Välttämättömien komponenttien läsnäolon tarkistus

Putoamisenestojärjestelmän on sisällettävä vähintään seuraavat:

- siihen kuuluva davitrac-kannatin
- putoamisenestolaite
- kampikahva
- liittimet ja
- putoamisenvaimennin (jos järjestelmä on sellaisella varustettu).

12.2.3. Putoamisenestolaitteen yleisen kunnan tarkistus

Tarkista putoamisenestolaite kaikilta puolilta ja kiinnitä erityistä huomiota seuraaviin:

- onko kotelo epämuodostunut
- onko koko vaijeri kelattu sisään tai ulos väärin
- onko laitteessa merkkejä syöpymisestä
- puuttuuko laitteesta tappeja, ruuveja tai nittejä
- täyttääkö teräshihna kappaleessa 12.1 mainitut vaatimukset ja
- onko putoamisen tai putoamisenvaimentimen osoitin kytkettyntyn päälle (jos järjestelmä on sellaisella varustettu).

 **HUOMAA:** Laite on poistettava käytöstä, jos jokin edellä mainituista ongelmista havaitaan.

12.2.4. Vaijerin yleisen kunnan tarkistus

Katso tarkistusohjeet luvusta 12.1 **Vaijerin tarkistus.**

Vaijerin pään on oltava varustettu liittimellä, joka on myös tarkistettava.

12.2.5. Putoamisenvaimentimen yleisen kunnan tarkistus

Kun järjestelmä on varustettu putoamisenvaimentimella, se on tarkistettava jokaiselta puolelta. Kiinnitä erityistä huomiota seuraaviin:

- puuttuuko putoamisenvaimentimen pakkaus
- putoamisenvaimentimen pakkaus on avaamaton ja ehjä
- putoamisenestolaitetta ei ole kytketty päälle
- saumat eivät ole vahingoittuneet.
- Tarkista hinnan molemmat puolet huolellisesti. Kiinnitä erityistä huomiota seuraaviin:
 - repeämät
 - viillot
 - kitkan aiheuttamat pintavauriot ja
 - sulan metallin roiskeiden aiheuttamat reiät.
- Tarkista saumojen molemmat puolet huolellisesti. Varmista erityisesti, että:
 - niissä ei ole nukkua
 - ne eivät ole vahingoittuneet
 - niissä ei ole viiltoja.

 **HUOMAA:** Laite on poistettava käytöstä, jos jokin edellä mainituista ongelmista havaitaan.

12.2.6. Putoamisenestotoiminnon tarkistus

Tässä luvussa kuvataan blocfor™ R -laitteen putoamisenestotoiminnon tarkistaminen.

Noudata seuraavia ohjeita turvallisessa ympäristössä, jossa ei ole putoamisenvaaraa:

1. Kiinnitä putoamisenestolaite pystysuoraan asentoon kiinnityspisteeseen vähintään 2 metriä maantason yläpuolelle.
2. Kiinnitä hinnan päähän 10 kg:n paino ja pidä sitä paikallaan.

3. Pudota 10 kg:n paino.
4. Putoaminen on pysäytettävä alle metrin (1 m) suhteessa painon alkuasentoon.
5. Pidä kiinni hihnasta, irrota paino ja tarkista hinnan kelaus takaisin blocfor™-laitteeseen.

 **HUOMAA:** Jos lukitusmekanismi ei kytkeydy päälle välittömästi tai jos lukkiutuminen tapahtuu usean nytkähdyksen jälkeen, tuotetta ei saa käyttää, vaan se on palautettava Tractel®-yhtiölle tai valtuutettuun korjaamoon.

12.2.7. Pelastusnostojärjestelmän tarkistus

Tässä luvussa kuvataan blocfor™ R -laitteen nostopelastustoiminnon tarkistaminen.

Noudata seuraavia ohjeita turvallisessa ympäristössä, jossa ei ole putoamisvaaraa:

1. Asenna blocfor™-putoamisenestolaite pystyasentoon kiinnityspisteeseen.
2. Vedä hihna ulos ja kiinnitä sen päähän 150 kg:n paino.
3. Kytke blocfor™-vinssi päälle painamalla punaista painiketta.
4. Nosta 150 kg:n paino käyttäen kampikahvaa.
5. Vapauta kampikahva. Lukitusmekanismiin tulisi kytkeytyä päälle välittömästi ilman liukumista.
6. Odota kolme minuuttia.
7. Laske paino alas.

 **HUOMAA:** Jos lukitusmekanismi ei kytkeydy päälle välittömästi, jos lukkiutuminen tapahtuu usean nytkähdyksen jälkeen tai jos paino laskeutuu kolmen minuutin odotusajan aikana, tuotetta ei saa käyttää, vaan se on palautettava Tractel®-yhtiölle tai valtuutettuun korjaamoon.

12.3. caRoL™ R-, caRoL™ TS- ja caRoL™ MO -vinssien tarkistus

caRoL™-vinssi toimitetaan davitrac-kannattimen ja vaijerin kanssa.

Aseta caRoL™-vinssi niin, että se voidaan tarkistaa joka puolelta.

12.3.1. Merkintöjen tarkistus

caRoL™-vinssin oltava varustettu vähintään seuraavilla merkinnöillä:

- valmistajan tai toimittajan nimi
- CE-merkintä
- laitteen viite
- erä- tai sarjanumero

- EN-standardi, jota seuraa sovellusvuosi, ja logo; lue käyttöohjeet.

 **HUOMAA:** Laite on poistettava käytöstä, jos jokin merkinnöistä katoaa.

12.3.2. Välttämättömien komponenttien läsnäolon tarkistus

caRoL™-vinssin oltava varustettu vähintään seuraavilla:

- siihen kuuluva davitrac-kannatin
- caRoL™-vaijeri
- vinssi ja kaikki sen komponentit
 - caRoL™ R- ja TS-laitteen kampikahva
 - caRoL™ R- ja TS-laitteen muovikahva
 - caRoL™ MO -laitteen ohjauksikkö ja
 - caRoL™ MO -laitteen sähköliittimet.

12.3.3. caRoL™-vinssin yleisen kunnon tarkistus

Tarkista caRoL™-vinssin kaikilta puolilta ja kiinnitä erityistä huomiota seuraaviin:

- onko kotelo epämuodostunut
- onko kampikahvassa tai muovikahvassa epämuodostumia
- onko koko vaijeri kelattu sisään tai ulos väärin
- onko laitteessa merkkejä syöpmisestä
- puuttuuko laitteesta tappeja, ruuveja tai nittejä
- täyttääkö teräshihna kappaleessa 12.1 mainitut vaatimukset.

 **HUOMAA:** Laite on poistettava käytöstä, jos jokin edellä mainituista ongelmista havaitaan.

12.3.4. caRoL™ MO

Luvuissa 12.3.1, 12.3.2 ja 12.3.3 kuvattujen caRoL™-laitteen tarkistusten lisäksi on suoritettava seuraavat caRoL™ MO -laitteen lisätarkastukset.

- Ohjauksikkö ja kaikkien toimintojen oikea toimivuus on tarkistettava.
- Sähköjohtojen kunto ja seuraavien vikojen puuttuminen on tarkistettava:
 - leikattu johto
 - paljastunut säie
 - virheellisesti liitetty johto.
- Rajakytkimen oikea toiminta on tarkistettava.

 **HUOMAA:** Vaikka edellä mainittujen tarkastuksia ei läpäistäisi, se ei välttämättä tarkoita sitä, että laite on poistettava käytöstä, mutta laitetta ei saa käyttää ennen kuin Tractel-yhtiö tai valtuutettu korjaamo on korjannut sen.

12.3.5. Vaijerin yleisen kunnon tarkistus

Katso tarkistusohjeet luvusta 12.1 Vaijerin tarkistus.

Vaijerin pään on oltava varustettu koukulla, joka on myös tarkistettava.

12.3.6. caRol™-vinssin oikean toiminnan tarkistus

Noudata seuraavia ohjeita turvallisessa ympäristössä, jossa ei ole putoamisvaaraa:

Asenna caRol™-vinssi ja sen kannatin davitrac-mastoon.

Tarkista lukitusmekanismin oikea toiminta painon avulla:

- 275 kg:n paino kiinnitettynä caRol™ R -laitteen vaijerin päähän
- 550 kg:n paino kiinnitettynä caRol™ TS- ja caRol™ MO -laitteen vaijerin päähän.

Tarkista painon pysähtyminen seuraavasti:

1. Nosta paino caRol™-vinssillä.
2. Vapauta kampikahva tai ohjausyksikön painike.
3. Painon pysäyttävän lukitusmekanismin tulisi kytkeytyä päälle välittömästi ilman liukumista.
4. Odota kolme minuuttia.
5. Laske paino alas.

 **HUOMAA:** Jos lukitusmekanismi ei kytkeydy päälle välittömästi, jos lukkiutuminen tapahtuu usean nytkähdyksen jälkeen tai jos paino laskeutuu kolmen minuutin odotusajan aikana, tuotetta ei saa käyttää, vaan se on palautettava Tractel®-yhtiölle tai valtuutettuun korjaamoon.

12.3.6.1. caRol MO -laitteen muut tarkistukset

caRol™ MO -laite on varustettu rajakytkinjärjestelmällä, jonka toiminta on testattava davitrac-laitteen kanssa. Nostotoimenpiteen aikana hinnan pään on pysähdyttävä 50 cm davitrac-laitteen pään alapuolelle, kun se on asennossa P1 700 metrin korkeudessa (davitrac-laitteen ohjeiden mukaisesti).

 **HUOMAA:** Vaikka edellä mainittua tarkistusta ei läpäistäisi, se ei välttämättä tarkoita sitä, että laite on poistettava käytöstä, mutta laitetta ei saa käyttää ennen kuin Tractel-yhtiö tai valtuutettu korjaamo on korjannut sen.

12.4. scafor™ R -laitteen tarkistus

scafor™ R -laite toimitetaan davitrac-kannattimen kanssa mutta ilman vaijeria.

Katso tarkistusohjeet käyttöoppaasta scafor™ R -vinssi – varustettu davitrac Tractel® -kannattimella.

12.5. blocfor™-, caRol™- ja scafor™ -kannattimien tarkistus

davitrac-kannattimet toimitetaan järjestelmien mukana. Niiden tarkistuksen löytyvät kutakin järjestelmää käsittelevästä luvusta.

Aseta kannattimet niin, että ne voidaan tarkistaa kaikilta puolilta.

12.5.1. Merkintöjen tarkistus

Kannattimen oltava varustettu vähintään seuraavilla merkinnöillä:

- valmistajan tai toimittajan nimi
- laitteen viite
- erä- tai sarjanumero
- EN-standardi, jota seuraa sovellusvuosi, ja
- logo; lue käyttöohjeet.

 **HUOMAA:** Laite on poistettava käytöstä, jos jokin merkinnöistä katoaa.

12.5.2. Välttämättömien komponenttien läsnäolon tarkistus

davitrac-kannattimen oltava varustettu vähintään seuraavilla komponenteilla:

- davitrac-kannatin
- kaksi tappia ja
- kaksi turvatappia, jotka on kiinnitetty kannattimeen vaijerilla.

12.5.3. Kannattimen yleisen kunnan tarkistus

Tarkista kannatin kaikilta puolilta ja kiinnitä erityistä huomiota seuraaviin:

- onko kannatin millään tavalla epämuodostunut
- ovatko kiinnitysreiät millään tavalla epämuodostuneita
- ovatko turvatapit millään tavalla epämuodostuneita ja
- onko kannattimessa merkkejä syöpymisestä.

 **HUOMAA:** Vaikka edellä mainittua tarkistusta ei läpäistäisi, se ei välttämättä tarkoita sitä, että laite on poistettava käytöstä, mutta laitetta ei saa käyttää ennen kuin Tractel-yhtiö tai valtuutettu korjaamo on korjannut sen.

13. Käyttöikä

Tekstiilistä valmistetut Tractel®-henkilönsuojaimet, kuten valjaat, hinnat, köydet ja putoamisenvaimentimet, mekaaniset Tractel®-henkilönsuojaimet, kuten stopcable™- ja stopfor™-putoamisenestolaitteet ja automaattisella palautuksella varustetut blocfor™-putoamisenestolaitteet, sekä Tractel®-turvavaijerit ja -kiinnityslaitteet ovat valmiita käyttöön sillä ehdolla, että niiden valmistuspäivästä lähtien noudatetaan seuraavia ohjeita:

- Niitä käytetään normaalisti tämän käyttöoppaan mukaisesti.
- Niille suoritetaan määräaikaistarkastus vähintään kerran vuodessa valtuutetun ja pätevän tekniikon toimesta. Määräaikaistarkastuksen jälkeen tuote tulee kirjallisesti hyväksyä kelvolliseksi käyttöönottoon.

- Tämän käyttöoppaan säilytys- ja kuljetusohjeita on noudatettava.

Yleisesti ottaen ja niin kauan kuin yllä mainittuja käyttöehtoja noudatetaan, niiden käyttöikä voi olla pidempi kuin 10 vuotta.

14. Hävittäminen

Kun tuote heitetään pois, sen komponentit on kierrätettävä sekä eroteltava metallisten ja synteettisten komponenttien keräyksen. Erikoisjärjestöjen on kierrätettävä nämä materiaalit. Kun tuote heitetään pois, pätevän ja koulutetun henkilön on purettava ja eroteltava komponentit.

Komponentti	Käsiteltävä seuraavan tyyppin jätteenä:
Kannatin, tapit, aluslevyt, ruuvit ja siirtopyörän akseli	Teräs
caRol™ R ja caRol™ TS	Teräs

Tutustu caRol™ MO-, scafor™ R- ja blocfor™-laitteiden kohdalla kunkin tuotteen omaan käyttöoppaaseen.

Valmistajan nimi ja osoite:
 Tractel SAS – RD 619 – BP 38
 Saint-Hilaire-sous-Romilly
 10102 Romilly-sur-Seine

FI

Tarkastusrekisteri

Type of product Type de produit Produktbezeichnung Produkttype Tipo de producto Tipo di prodotto Tipo de produto Τύπος προϊόντος Produkttype Produkttyp Tuotetyypit Produkttype Тип продукту Тип изделия	Product reference Référence produit Artikelnummer Produktcode Referencia producto Riferimento prodotto Referência do produto Κωδικός προϊόντος Produktreferanse Produktreferens Tuotteen viitenumero Produktnummer Oznaczenie produktu Артикул изделия	Serial number Numéro de série Seriennummer Seriennummer Numero de serie Numero di serie Número de série Σειριακός αριθμός Seriennummer Seriennummer Sarjanumero Seriennummer Numer seryjny Серийный номер	Name of user Nom de l'utilisateur Name des Benutzers Naam van de gebruiker Nombre del usuario Nome dell'utilizzatore Nome do utilizador Όνομα του χρήστη Brukerens navn Användarens namn Käyttäjän nimi Brugerens navn Nazwisko użytkownika Фамилия пользователя
Date of manufacturing Date de fabrication Herstellungsdatum Fabricagedatum Fecha de fabricación Data di produzione Data de fabrico Ημερομηνία κατασκευής Fabrikasjonsdato Tillverkningsdatum Valmistuspäivä Fabrikationsdato Data produkcji Дата производства	Date of purchase Date d'achat Kaufdatum Aankoopdatum Fecha de compra Data di acquisto Data de compra Ημερομηνία αγοράς Kjøpedato Inköpsdatum Ostoppäivä Købsdato Data zakupu Дата покупки	X=Date of commissioning X=Date de mise en service X=Datum der Inbetriebnahme X=Datum ingebruikneming X=Fecha de puesta en servicio X=Data di messa in servizio X=Data de entrada em serviço X=Ημερομηνία θέσης σε λειτουργία X=Dato for bruk første gang X=Första användningsdagen X=Käyttöönottopäivä X=Data for ibrugtagning X=Data przekazania do użytku X=Дата ввода в эксплуатацию	

FI

Nro	X	X+1	X+2	X+3	X+4	X+5	X+6	X+7	X+8	X+9	X+10
	☺	☹	☺	☹	☺	☹	☺	☹	☺	☹	☺
12.2 blocfor™ 20R ja 30R											
12.2.1											
12.2.2											
12.2.3											
12.2.4											
12.2.5											
12.2.6											
12.2.7											
12.3 caRol™ R, caRol™ TS ja caRol™ MO											
12.3.1											
12.3.2											
12.3.3											
12.3.4											
12.3.5											
12.3.6											
12.3.6.1											
12.5 kannattimet: blocfor™, caRol™ ja scafor™											
12.5.1											
12.5.2											
12.5.3											
A											
B											
C											
D											
E											

Indholdsfortegnelse

1. Vigtige instruktioner	155	6.2.1.2. Løft af last	161
2. Definitioner og piktogrammer	155	6.2.2. caRoI™ TS	161
2.1. Definitioner	155	6.2.3. caRoI™ MO	161
2.2. Piktogrammer	156	6.3. scafor™ R	161
3. Driftsforhold	156	7. Advarsler mod forkert brug	161
3.1. Kontrol før brug	156	8. Tilhørende udstyr	161
3.1.1. blocfor™ 20R og 30R	157	8.1. Personligt beskyttelsesudstyr	161
4. Funktioner og beskrivelse	157	8.2. Løft	162
4.1. blocfor™ 20R og 30R	157	9. Transport og opbevaring	162
4.2. caRoI™	157	10. Udstyrets overensstemmelse	162
4.2.1. caRoI™ R	157	11. Mærkning	162
4.2.2. caRoI™ TS	158	12. Periodisk kontrol	162
4.2.3. caRoI™ MO	158	12.1. Kontrol af wiren	163
4.3. scafor™ R	158	12.1.1. Wires sammensætning	163
5. Montering	158	12.1.2. Kontrol af wirens overordnede tilstand	163
5.1. blocfor™ 20R og 30R	158	12.2. Kontrol af blocfor™ R	163
5.1.1. Montering af blocfor™ 20R og 30R på blocfor™ davitrac-beslaget	159	12.2.1. Kontrol af mærkningen	163
5.1.2. Montering af blocfor™ davitrac-beslaget på davitrac-masten	159	12.2.2. Kontrol af, at de obligatoriske komponenter er til stede	163
5.1.3. Demontering af blocfor™-beslaget fra davitrac-masten	159	12.2.3. Kontrol af faldsikringsenhedens overordnede tilstand	164
5.2. caRoI™	159	12.2.4. Kontrol af wirens overordnede tilstand	164
5.2.1. Montering af caRoI™-spil på caRoI™ davitrac-beslaget	159	12.2.5. Kontrol af energiabsorberens overordnede tilstand	164
5.2.2. Montering af caRoI™ davitrac-beslaget på davitrac-masten	159	12.2.6. Kontrol af faldsikringsenhedens funktion	164
5.2.3. Demontering af caRoI™ davitrac-beslaget	159	12.2.7. Kontrol af løftesystemet til redningsaktioner	164
5.3. scafor™ R	159	12.3. Kontrol af caRoI™ R, caRoI™ TS og caRoI™ MO-spillene	164
5.3.1. Montering af scafor™ R-spillet på scafor™ davitrac-beslaget	159	12.3.1. Kontrol af mærkningen	164
5.3.2. Montering af scafor™ davitrac-beslaget på davitrac-masten	160	12.3.2. Kontrol af, at de obligatoriske komponenter er til stede	165
5.3.3. Demontering af scafor™ R davitrac-beslaget	160	12.3.3. Kontrol af caRoI™-spillets overordnede tilstand	165
6. Brug	160	12.3.4. For caRoI™ MO	165
6.1. blocfor™ 20R og 30R	160	12.3.5. Kontrol af wirens overordnede tilstand	165
6.1.1. Redningsaktion med blocfor™ R	160	12.3.6. Kontrol af caRoI™-spillets funktion	165
6.1.1.1. Aktivering af bjærgningsfunktionen	160	12.3.6.1. Yderligere kontrol af caRoI™ MO	165
6.1.1.2. Retur til faldsikringsfunktionen	160	12.4. Kontrol af scafor™ R	165
6.2. caRoI™	161	12.5. Kontrol af blocfor™, caRoI™ og scafor™-beslagene	166
6.2.1. caRoI™ R	161	12.5.1. Kontrol af mærkningen	166
6.2.1.1. Redningsaktion med caRoI™ R-spillet	161		

DK

12.5.2. Kontrol af, at de obligatoriske komponenter er til stede	166
12.5.3. Kontrol af beslagets overordnede tilstand	166
13. Servicelevetid	166
14. Bortskaffelse	166

1. Vigtige instruktioner

- Før brug af produktet er det strengt nødvendigt for en sikker og effektiv brug, at den tilsynsførende og operatøren har læst og forstået oplysningerne i manualen, som Tractel SAS leverer sammen med produktet. Denne manual skal opbevares og være tilgængelig for alle operatører. Yderligere kopier kan fås på anmodning fra Tractel®.
- Inden dette sikkerhedsudstyr tages i brug, er det vigtigt, at brugerne er uddannet i brugen. Kontroller tilstanden af produktet og det tilhørende udstyr, og sørg for, at der er tilstrækkelig frihøjde ved fald.
- Produktet må kun bruges af kompetente eller uddannede operatører, der er under opsyn af en tilsynsførende.
- Produktet må ikke bruges og skal kontrolleres af Tractel SAS eller af en autoriseret og kvalificeret tekniker, der skriftligt skal godkende, at produktet igen kan tages i brug, hvis:
 - Det ikke er i synligt god stand;
 - Der er bekymringer om, hvor sikkert det er;
 - Det er blevet brugt til at standse et fald; eller
 - Det ikke har gennemgået en periodisk inspektion i løbet af de sidste 12 måneder; brugersikkerheden afhænger af at holde udstyret effektivt og stærkt.
- En visuel inspektion anbefales før hver brug; operatøren skal sikre sig, at hver komponent er i god stand, især ved at kontrollere mastrotationsringens tilstand og tilstedeværelse på masten. Når den er på plads, må sikkerhedsfunktionerne på ingen måde blive forringet.
- Ingen ændringer eller tilføjelser må foretages uden forudgående skriftligt samtykke fra Tractel SAS. Udstyret skal transporteres og opbevares i sin oprindelige emballage.
- Hvis operatørens vægt plus vægten af vedkommendes udstyr er mellem 100 kg og 150 kg, er det strengt nødvendigt at sikre sig, at den samlede vægt ikke overstiger den maksimale brugsbelastning for hvert enkelt komponent i faldsikringsystemet.
- Produktet kan bruges i temperaturer mellem -35°C og +60°C.
- Overhold lokalt gældende arbejdsmiljøregler.
- Operatøren skal være i god fysisk og psykisk form under brug af dette produkt. Hvis du er i tvivl, skal

du kontakte din læge eller ergoterapeut. Gravide kvinder må ikke bruge dette produkt.

- Produktet begrænsning må ikke overskrides og det må ikke bruges i enhver anden situation end den, det er forudset til. (Se kapitel 4 "Funktioner og beskrivelse").
- Før hver brug af et faldsikringsystem skal du kontrollere, at der er tilstrækkelig frihøjde ved fald, og at der ikke er nogen forhindringer i faldets vej.
- En helkropssele i henhold til EN 361 er det eneste udstyr omkring kroppen, der kan bruges i et faldsikringsystem; fastgør den til det punkt, der er markeret med A på selen.
- Det er væsentligt for operatørens sikkerhed, at enheden eller forankringspunktet er placeret korrekt, og at arbejdet udføres på en måde, der reducerer risikoen for fald og højden til et minimum.
- Hvis produktet videresælges til et andet land end bestemmelseslandet, skal sælgeren af hensyn til operatørens sikkerhed udlevere: brugsanvisning, instruktioner for vedligeholdelse, periodiske kontroller og reparation skrevet på sproget i det land, hvor produktet skal bruges.
- Ud over faldsikringsudstyr er det vigtigt for operatørens og den tilsynsførendes sikkerhed, at de bruger personligt beskyttelsesudstyr såsom hjelme, sikkerhedsbriller, handsker og sikkerhedssko, når de håndterer og bruger dette produkt.
- Produktet må kun bruges med det tilhørende udstyr, der er beskrevet i denne manual. (Se kapitel 8 "Tilhørende udstyr".)
- Dette produkt må kun bruges i nærværelse af mindst to operatører.
- Brug ikke mere end to stykker tilhørende udstyr på produktet på samme tid.
- Fare Ved brug af flere stykker udstyr, hvor sikkerhedsfunktionerne for et af dem kan påvirke eller forstyrre en anden sikkerhedsfunktion.
- Før brug skal den tilsynsførende og operatøren læse og forstå oplysningerne i manualerne til EN 1496 og EN 360-enhederne, de permanente bunde til davitrac, davimast og davitrac.



BEMÆRK:

Du er velkommen til at kontakte Tractel® vedrørende enhver særlig anvendelse.

2. Definitioner og piktogrammer

2.1. Definitioner

"System": Dette henviser i denne manual til faldsikringsenheder eller spil, der er fastgjort til deres davitrac-beslag.

"**Tilsynsførende**": Enkeltperson eller afdeling, der er ansvarlig for styring og sikker brug af produktet, som er beskrevet i manualen.

"**Tekniker**": Kvalificeret person med ansvar for vedligeholdelsesoperationer, som er beskrevet i manualen, og som er kompetent og fortrolig med produktet.

"**Operatør**": Person, der bruger produktet i overensstemmelse med dets tilsigtede formål.

"**Personligt beskyttelsesudstyr**": Personligt beskyttelsesudstyr mod fald fra højde.

"**Konnektor**": Forbindelselement mellem komponenter i et faldsikringsystem. Det er EN 362-kompatibelt.

"**Faldsele**": Enhed, der bæres rundt om kroppen til faldsikring. Den består af seler og ringe. Den har forankringspunkter med faldsikring markeret med et A, hvis den kan bruges alene eller markeret med A/2, hvis den skal bruges i kombination med et andet A/2-punkt. Den er EN 361-kompatibel.

"**Faldsikring med automatisk blokering**": Faldsikring med en automatisk blokeringsfunktion og et system med automatisk stramning og returnering af den sammentrækkelige line.

"**Faldsikring med automatisk retur**": Forbindelselement til en faldsikring med automatisk returnering. Det kan være fremstillet af metalwire, remme eller syntetisk fiber afhængigt af enhedstypen.

"**Maksimal operatørvægt**": Maksimal vægt for den kvalificerede operatør, iført personligt beskyttelsesudstyr og arbejdstøj, og som bærer de nødvendige værktøjer og dele til at udføre det nødvendige arbejde.

"**Sikker arbejdsbelastning**": Sikker arbejdsbelastning for en løfteanordning til udstyr.

"**Faldsikringsystem**": Sættet består af følgende elementer:

- En forankringsenhed.
- En forbindelseskomponent.
- Faldsikring i henhold til standarden EN 363.
- En faldsele.

"**Højderedningsanordning EN 1496 klasse B**": En komponent eller underkomponent af redningsudstyr, der gør det muligt for en operatør at flytte sig ved hjælp af en redder fra et lavt punkt til et højt punkt, og som er udstyret med en yderligere manuelt betjent sænkingsfunktion til at sænke operatøren over en afstand på op til 2 m.

"**Redningsudstyr**": Det personlige faldsikringsystem, hvormed en person kan redde sig selv eller andre, så ethvert fald forhindres.

2.2. Piktogrammer



FARE: Er placeret i begyndelsen af et afsnit. Signalerer anvisninger beregnet til at undgå kvæstelser på operatører, herunder livsfarlige, alvorlige eller lettere kvæstelser samt skader på miljøet.



VIGTIGT: Er placeret i begyndelsen af et afsnit. Signalerer instruktioner, der er beregnet til at undgå fejl i eller beskadigelse af udstyr, men ikke direkte bringer brugerens eller andres liv eller helbred i fare og/eller forårsager skade på miljøet.



BEMÆRK: Er placeret i begyndelsen af et afsnit. Signalerer instruktioner for at sikre effektivitet og bekvemmelighed ved installation, brug eller vedligeholdelse.

3. Driftsforhold

3.1. Kontrol før brug



FARE: Inden monteringsarbejdet udføres, skal installatøren have denne manual til rådighed.

Inden der monteres et system på davitrac-beslaget

- Produktmærket skal være til stede og læseligt.
- Inden hver brug skal du sikre dig, at produktet er i en synligt god stand og fri for mærker, stød eller deformationer. Hvis ikke, må du ikke bruge det og skal informere den tilsynsførende.
- For systemer med personligt beskyttelsesudstyr skal du kontrollere, at systemet (blocofor™ 20R og 30R) er korrekt fastgjort til dets blocofor™ davitrac-beslag.
- Ved løfteredningsudstyr skal du kontrollere, at systemet (caRoI™ R 250 20 m og 30 m, scafor™ R 500, blocofor™ 20R og 30R) er korrekt fastgjort til dets dedikerede davitrac-beslag.
- Ved løftesystemer skal du kontrollere, at systemet (caRoI™ TS eller MO) er korrekt fastgjort til caRoI™ davitrac-beslaget.
- Inden arbejdet udføres, skal installatøren indrette stedet, så monteringsarbejdet udføres under de krævede sikkerhedsforhold, specifikt i overensstemmelse med arbejdsmiljølovgivningen. Installatøren skal bruge det kollektive og/eller personlige beskyttelsesudstyr, der kræves til dette formål.

Efter der er monteret et system på davitrac-beslaget

- Kontroller, at davitrac-beslaget med dets system er korrekt fastgjort til davitrac-masten med de stifter og låsesstifter, der er fastgjort på beslaget med et kabel.

- Kontroller, at systemwirerne er ført korrekt over wirehjulene uden at krydse hinanden.
- Kontroller, at systemwirerne til personligt beskyttelsesudstyr føres over wirehjulet, der er identificeret som personligt beskyttelsesudstyr (fig. 2), og at wirerne til løft eller bevægelse af operatøren føres over wirehjulet, der er identificeret som løft (fig. 2). Disse wirehjul er placeret på forankringshovedet på davitrac.
- For oplysninger om brug af systemerne, se manualen, der fulgte med systemet.
- Kontroller altid følgende før brug:
 - Wiren må ikke vise tegn på afskrabning, optrævling, forbrændinger eller snit.
 - wiren må ikke vise tegn på bøjning, slid, korrosion eller afskårne wires.

3.1.1. blocfor™ 20R og 30R

- Kontroller tilstanden af hele længden af wiren. Metalwiren må ikke vise tegn på bøjning, slid, korrosion eller afskårne wires.
- Kontroller at wiren låser, når man trækker hårdt i enden af den, og at den rulles sammen og rulles ud på normal vis over hele sin længde.
- Kontroller hullets tilstand (ingen forvrængning, skrue til stede osv.).
- Kontroller forbindelsesledenes tilstand og funktion: ingen synlig deformation, åbning, lukning og spærring mulig.
- Kontroller tilstanden af de tilhørende seler og forbindelsesled. Se den specifikke manual til det enkelte produkt.
- Kontroller det komplette faldsikringsystem.
- Kontroller, at beslaget er låst korrekt på davitrac-masten.
- Kontroller, at udstyret er i automatisk faldsikringsfunktion: genoprettelsesfunktionen må ikke aktiveres før brug.
- Kontroller, at genoprettelsesfunktionen aktiveres og deaktiveres korrekt.
- Kontroller at wiren låser, når man trækker hårdt i enden af den, og at den rulles sammen og rulles ud på normal vis over hele sin længde.

4. Funktioner og beskrivelse



VIGTIGT: davitrac-beslagene er beregnet til et specifikt system til eksklusiv brug på Tractel® davitrac.

- blocfor™ davitrac-beslaget må kun bruges som forankringspunkt med blocfor™ 20R eller 30R i overensstemmelse med standard EN 360.
- blocfor™, caRoI™ og scafor™ davitrac-beslagene må kun bruges som forankringspunkter henholdsvis med løfteredningsudstyret blocfor™ 20R og 30R, caRoI™ R og scafor™ R i overensstemmelse med standard EN 1496.
- caRoI™ og scafor™ davitrac-beslagene må kun bruges som forankringspunkter henholdsvis

med arbejdsenhederne til rebadgang caRoI™ R, caRoI™ MO og scafor™ R i overensstemmelse med kravene i direktiv 2001/45/EF.

- caRoI™ og scafor™ davitrac-beslagene må kun bruges som forankringspunkter henholdsvis med lastløftesystemerne caRoI™ TS 500 caRoI™ MO og scafor™ R i overensstemmelse med kravene i direktiv 2006/42/EF. I dette tilfælde er den maksimale WLL 500 kg til løft af last.

BEMÆRK:

Når davitrac bruges til at løfte en last, er det strengt forbudt at bruge den samtidigt som et forankringspunkt til personligt beskyttelsesudstyr. I denne konfiguration skal et uafhængigt

faldsikringsforankringspunkt beskytte operatøren.

4.1. blocfor™ 20R og 30R

blocfor™ 20R og 30R-faldsikringsenheden er en faldsikringsenhed med automatisk returnering, som er i overensstemmelse med EN 360. Se afsnit 4 i den vedlagte blocfor™ ESD - EN 360-manual.

- blocfor™ 20R og 30R med en wire af galvaniseret stål er testet for at sikre, at den kan holde vægten af en operatør, som er udstyret med sine værktøjer og udstyr op til 150 kg.
- blocfor™ davitrac-beslaget er testet for at sikre, at det kan holde vægten af en operatør, som er udstyret med sine værktøjer og udstyr op til 150 kg.

Den er udstyret med en redningsanordning ved at løfte op eller ned (EN 1496 klasse B): genoprettelsesfunktionen gør det muligt for redderen at løfte og/eller sænke operatøren efter et fald. Den bruges lodret, når den er monteret på davitrac-beslaget.

Denne enhed er frakoblet, når blocfor™ er i faldsikringstilstand.

Redningsfunktionen nedad er begrænset til en maksimal nedstigning på 2 m. Over denne højde skal du bruge en nedstigning i henhold til EN 341.

4.2. caRoI™

caRoI™ davitrac-beslaget kan bruges til at fastgøre:

- Et spil til en løfteredningsanordning, caRoI™ R
- Et spil til løft af last, caRoI™ TS, og
- Et spil til løft af last eller reb-adgang i henhold til direktiv 2001/45/EF, caRoI™ MO.

4.2.1. caRoI™ R

Brug til redningsløft

caRoI™ R-spillet er et spil, som er en EN 1496 løfteredningsanordning. I denne konfiguration

er dens maksimale kapacitet 150 kg. Dens genoprettelsesfunktion gør det muligt for redderen at hæve og/eller sænke operatøren efter et fald.

Brug til løft af last

caRoI™ R-spillet er et spil til løft af last, som er i overensstemmelse med direktiv 2006/42/EF med en maks. WLL på 250 kg. Dets løftefunktion gør det muligt for operatøren at hæve og/eller sænke en maks. belastning på 250 kg.

4.2.2. caRoI™ TS

caRoI™ TS-spillet er et spil til løft af last, som er i overensstemmelse med direktiv 2006/42/EF med en maks. WLL på 500 kg. Dets løftefunktion gør det muligt for operatøren at hæve og/eller sænke en maks. belastning på 500 kg.

4.2.3. caRoI™ MO

caRoI™ MO-spillet er et motoriseret spil til løft af last, som er i overensstemmelse med direktiv 2006/42/EF med en maks. WLL på 500 kg. Dets løftefunktion gør det muligt for operatøren at hæve og/eller sænke en maks. belastning på 500 kg.

Ved brug til robe-access arbejde kan der kun tilsluttes én operatør til caRoI™ MO-spillet. Det skal altid tilsluttes en faldsikringsenhed med en genoprettelsesfunktion. Se manualen til caRoI™ MO.

4.3. scafor™ R

scafor™ davitrac-beslaget kan bruges til at fastgøre et scafor™-spil.

Brug til redningsløft

scafor™ R-spillet er et spil, som er en EN 1496 løfteredningsanordning. I denne konfiguration er dens maksimale kapacitet 150 kg. Dens redningsfunktion gør det muligt for redderen at hæve og/eller sænke operatøren efter et fald.

Brug til løft af last

scafor™ R-spillet er et spil til løft af last, som er i overensstemmelse med direktiv 2006/42/EF med en maks. WLL på 500 kg. Dets løftefunktion gør det muligt for operatøren at hæve og/eller sænke en maks. belastning på 500 kg.

5. Montering

Du kan finde oplysninger om, hvordan du bruger de systemer, der er knyttet til beslagene, i manualerne, der følger med hvert system.

Inden davitrac-beslaget placeres på davitrac-masten, skal operatøren sikre sig, at masten er placeret korrekt på basen, og at basen er forsvarligt fastgjort til den bærende konstruktion i overensstemmelse med instruktionerne til davitrac-basen.

davitrac-forankringsbeslaget må kun monteres på davitrac-masten.

De er udstyret med nøgleudstyr, der er designet til at placere beslaget øverst eller nederst på davitrac-masten.

davitrac-beslagene er udstyret med låsestifter med en sikkerhedsstift, som er forbundet med en stålwire.

Når der kun er monteret ét system, skal det monteres bag på masten:

- Et scafor™ R eller caRoI™-spil er placeret i den høje position (fig. 3.a);
- blocfor™ R-faldsikringsenheden er i lav position (fig. 3.b).

Når flere systemer er monteret, skal de monteres som følger:

- Et scafor™ R eller caRoI™-spil er placeret i den høje position bagerst på masten (fig. 3.c), og
- blocfor™ R-faldsikringsenheden er i den lave position foran masten (fig. 3.c).

Ingen anden konfiguration er tilladt.

Afhængigt af systemets placering skal wiren føres over wirehjulene (fig. 3). For frontmonteret udstyr skal kablet passere over den forreste wirehjul. For bagmonteret udstyr skal kablet passere over den bageste wirehjul.

Forankringshovedets position kan indstilles til tre positioner efter behov. Lås den altid på plads med sin sikkerhedsstift.

 **BEMÆRK:** Ingen anden samling end dem, som er beskrevet ovenfor, er tilladt uden skriftlig godkendelse fra Tractel®.

 **BEMÆRK:** De angivne belastninger er de gældende maksimale værdier, som under ingen omstændigheder må multipliceres med antallet eller forankringspunkterne placeret på hovedet eller masten på davitrac.

5.1. blocfor™ 20R og 30R

Før du bruger blocfor™ 20R eller 30R for første gang, skal den installeres på det beslag, der er beregnet til dette formål.

5.1.1. Montering af blocfor™ 20R og 30R på blocfor™ davitrac-beslaget

1. Placer blocfor™-forankringspunktet på beslagets forankringspunkt (fig. 4.a), og sæt skiven og låsemøtrikken på uden at stramme dem.
2. Placer fladvinkelbeslaget på kabelbakken på blocfor™ -beslaget, og juster det. Sæt derefter monteringskruen på.
3. Spænd låsemøtrikken godt (fig. 4.a), og stram skruen på fladvinkelbeslaget (fig. 4.a).

5.1.2. Montering af blocfor™ davitrac-beslaget på davitrac-masten

1. blocfor™ davitrac-beslaget er altid placeret i den nedadgående position på masten (fig. 5):
 - Foran, hvis der bruges andet kompatibelt udstyr, og
 - Bagtil hvis blocfor™-beslaget er det eneste udstyr.
2. Placer hullerne i beslaget ud for de to huller i bunden af masten (fig. 5).
3. Sæt stifterne, som er fastgjort til beslaget, i hullerne (fig. 5).
4. Lås stifterne med sikkerhedsstifterne (fig. 5).
5. Tag kablet ud af blocfor™ for at føre det over det korrekte wirehjul (fig. 5).
6. Fjern anti-jump-kabelstiften, og anbring kablet over trissen til personligt beskyttelsesudstyr på forankringshovedet (fig. 5).
7. Isæt anti-jump-kabelstiften, og lås sikkerhedsstiften (fig. 5).

5.1.3. Demontering af blocfor™-beslaget fra davitrac-masten

1. Lås anti-jump-kabelstiften op, og fjern den (fig. 5).



FARE: wiren føres automatisk tilbage af blocfor™-beslaget – pas på, at det ikke laver pludselige bevægelser.

2. Fjern wiren fra wirehjulene (fig. 5).
3. Fjern de sikkerhedsstifter, der er fastgjort til stifterne på blocfor™-beslaget (fig. 5).
4. Fjern stifterne fra beslaget (fig. 5), og hold i beslaget og blocfor™-beslaget for at undgå at beskadige udstyret.
5. Sæt stifterne og sikkerhedsstifterne tilbage på beslaget.

5.2. caRoI™

Før du bruger caRoI™ for første gang, skal det installeres på det beslag, der er beregnet til dette formål.

5.2.1. Montering af caRoI™-spil på caRoI™ davitrac-beslaget

1. Placer caRoI™-spillet på pladen på caRoI™ davitrac-beslaget (fig. 4.b).
2. Placer caRoI™-spillet mod de tilsvarende huller på pladen på caRoI™-beslaget (fig. 4.b).
3. Sæt de fire skruer, der følger med beslaget, ind i hullerne (fig. 4.b).
4. Placer skiverne på skrueerne, og stram derefter de fire låsemøtrikker godt (fig. 4.b)

5.2.2. Montering af caRoI™ davitrac-beslaget på davitrac-masten

1. caRoI™ davitrac-beslaget er altid placeret i den høje position bagerst på masten (fig. 5).
2. Placer hullerne i beslaget ud for de to huller øverst på masten (fig. 5).
3. Sæt stifterne, som er fastgjort til beslaget, i hullerne (fig. 5).
4. Lås stifterne med sikkerhedsstifterne (fig. 5).
5. Tag kablet ud af caRoI™ for at føre det over den tilsvarende trisse (fig. 5).
6. Fjern anti-jump-kabelstiften, og anbring kablet over løftetrisen på forankringshovedet (fig. 5) (til redning og løft af last eller rebadgang).
7. Isæt anti-jump-kabelstiften, og lås sikkerhedsstiften (fig. 5).

5.2.3. Demontering af caRoI™ davitrac-beslaget

1. Lås anti-jump-kabelstiften op, og fjern den (fig. 5).
2. Fjern kablet fra trisserne (fig. 5).
3. Fjern de sikkerhedsstifter, der er fastgjort til stifterne på caRoI™-beslaget (fig. 5).
4. Fjern stifterne fra beslaget (fig. 5), og hold i beslaget og caRoI™ for at undgå at beskadige udstyret.
5. Sæt stifterne og sikkerhedsstifterne tilbage på beslaget.

5.3. scafor™ R

Inden scafor™ R bruges første gang, skal det installeres på det beslag, der er beregnet til dette formål.

5.3.1. Montering af scafor™ R-spillet på scafor™ davitrac-beslaget

1. Placer scafor™ R-spillet på den øverste positioneringsstift på scafor™ davitrac-beslaget (fig. 4.C).
2. Placer forankringsklipsen på scafor™ R-spillet modsat hullet i forankringspunktet på scafor™-beslaget (fig. 4.C).
3. Sæt den medfølgende skrue i hullet i forankringspunktet på scafor™ R-spillet (fig. 4.C).

DK

4. Placer skiven på skruen, og stram låsemøtrikken godt (fig. 4.C).

5.3.2. Montering af scafor™ davitrac-beslaget på davitrac-masten

1. scafor™ davitrac-beslaget er placeret uden for masten på de to forankringshuller øverst på davitrac-masten (fig. 5).
2. Placer hullerne i beslaget ud for hullerne i masten (fig. 5).
3. Sæt stifterne, som er fastgjort til beslaget, i hullerne (fig. 5).
4. Lås stifterne med sikkerhedsstifterne (fig. 5).
5. Tag kablet ud af spillet for at føre det over det udvendige wirehjul (fig. 5).
6. Fjern anti-jump-kabelstiften, og placer wiren.
 - a. Over løftewirehjulet (fig. 5) for en redningsaktion
 - b. Over løftewirehjulet (fig. 5) for løft af en last
 - c. Over løftewirehjulet (fig. 5) for rebadgang.
7. Sæt anti-jump-kabelstiften i, og lås stiften med sikkerhedsstifterne (fig. 5).

5.3.3. Demontering af scafor™ R davitrac-beslaget

1. Fjern anti-jump-kabelstiften (fig. 5).
2. Fjern wiren fra wirehjulet (fig. 5).
3. Fjern de sikkerhedsstifter, der er fastgjort til stifterne (fig. 5).
4. Fjern stifterne, der er fastgjort til beslaget i hullerne (fig. 5), og fjern scafor™ davitrac-beslaget med scafor™ R-spillet, og opbevar det i sin originale emballage.

For at få oplysninger om, hvordan du bruger scafor™ R-spillet og dets davitrac-beslag, kan du se manualen til scafor™ R-spillet – Udstyret med et beslag til davitrac Tractel®, der følger med det.

6. Brug



FARE: Tilstedeværelsen af en anden operatør i nærheden er afgørende for at foretage en eventuel evakuering.

De redningsaktioner, der skal planlægges, skal have været undersøgt på forhånd for at definere de menneskelige ressourcer og det udstyr, der skal bruges til at redde den tilskadekomne inden for en periode på mindre end 15 minutter. Efter denne tidsfrist er operatøren er i fare.

I hele redningsfasen skal der være direkte eller indirekte visuel kontakt eller andre

kommunikationsmidler mellem redderen og andre personer, der er involveret i redningsaktionen.

Til redningsaktioner anbefales det at bruge en behagelig sele EN 813 (typen Promast™, Transport eller Emergency) eller en sele udstyret med en EN 1497-nødskulderrem.

6.1. blocfor™ 20R og 30R

Efter et fald er mekanismen på blocfor™ låst. For at evakuere operatøren op eller ned, aktiveres bjærgningsmekanismen ved at trykke på låseknappen og derefter dreje håndsvinget.

Faldsikringssystemet blocfor™ 20R og 30R med automatisk returnering til 150 kg er udstyret med to håndtag for at lette håndteringen og brugen ved redning ved at holde udstyrhåndtaget med den ene hånd og håndsvinget med den anden.

Se instruktionerne til blocfor™ EN 360 for at få oplysninger om, hvordan du bruger blocfor™ 20R og 30R-enheden i faldsikringstilstand.

6.1.1. Redningsaktion med blocfor™ R

6.1.1.1. Aktivering af bjærgningsfunktionen

Se figur 6.1.

- (1) Tryk på den røde låseknop for at aktivere bjærgningsfunktionen.
- (2) Træk og drej håndsvinget for at bjærge operatøren:
 - Med uret for at gå op, eller
 - Mod uret for at gå ned.

6.1.1.2. Retur til faldsikringsfunktionen

6.1.1.2.1. Spol kablet i enheden tilbage

Se figur 6.2.

Når bjærgningen er fuldført, spoler du hele wiren tilbage til enheden ved at dreje håndsvinget med uret.



FARE: Frakobl ikke bjærgningsfunktionen fra enheden, hvis wiren ikke er viklet helt ind i huset, ellers kan wiren spole sig selv tilbage ved høj hastighed.

6.1.1.2.2. Frakobling af bjærgningsfunktionen

Se figur 6.3

- Tryk på den røde knap (1) og krumpapakslen (2) samtidigt for at deaktivere spilmekanismen.
- Sørg for, at håndsvinget er placeret lodret, med håndtaget øverst, så denne handling kan udføres.
- Træk i håndtaget (3), før det foldes tilbage (4).

**FARE:**

Enhver løfteoperation med blocfor™ R er forbudt.

Spilsystemet er kun beregnet til redningsaktioner.

6.2. caRol™**6.2.1. caRol™ R****6.2.1.1. Redningsaktion med caRol™ R-spillet**

VIGTIGT: Under redningsaktioner må spilsystemet kun bruges til redningsaktioner og må ikke bruges til at løfte last.

For at udføre en redningsaktion, drejes håndtaget i retning af pilen M for at evakuere operatøren, der skal reddes opad (fig. 4.b).



FARE: Ethvert løft af last med caRol™-spillet er forbudt i kombination med en redningsaktion med løft af en person eller rebadgang.

Under redningsaktioner må spilsystemet kun bruges til redningsaktioner.

6.2.1.2. Løft af last

For at få information om, hvordan man bruger caRol™ R-spillet til at løfte en last, kan du se manualen "caRol™ - TS-håndspil med skruhåndtag".

6.2.2. caRol™ TS

For at få information om, hvordan man bruger caRol™ TS-spillet til at løfte en last, kan du se manualen "caRol™ - TS-håndspil med skruhåndtag".

6.2.3. caRol™ MO

For at få information om, hvordan man bruger caRol™ TS-spillet til at løfte en last, kan du se manualen "caRol™ MO - Manualer til montering, brug og vedligeholdelse - Motoriseret tromlespil".

6.3. scafor™ R

For at få information om, hvordan man bruger scafor™ R-spillet til at løfte en last, kan du se manualen "scafor™ R-spil – Udstyret med et beslag til davitrac Tractel®".

anerkendelse eller, hvis dette ikke sker, uden tilsyn af en autoriseret og anerkendt kompetent person;

- Bruge et davitrac-beslag, hvis mærkningen ikke er læselig;
- Montere eller bruge et davitrac-beslag uden først at verificere det grundigt;
- Bruge et davitrac-beslag, hvis det ikke er blevet periodisk inspiceret inden for de sidste 12 måneder af en tekniker, der har godkendt genbrug, heraf skriftligt;
- Tilslutte et davitrac-beslag til davitrac, hvis det ikke er blevet periodisk inspiceret inden for de sidste 12 måneder af en tekniker, der har godkendt genbrug, heraf skriftligt;
- Bruge et davitrac-beslag til andre anvendelsesformål end dem, der er beskrevet i denne manual;
- Montere et system til davitrac-beslaget på andre måder end beskrevet i denne manual;
- Bruge et davitrac-beslag på en måde, der er i modstrid med oplysningerne anført i afsnittet 13, Servicelevetid;
- Bruge et beslagsystem ud over de kapaciteter, der er nævnt i denne manual i kapitel 4, Funktioner og beskrivelser;
- Bruge et davitrac-beslag, hvis det har standset et fald;
- Bruge et davitrac-beslag i en meget ætsende eller eksplosiv atmosfære;
- Bruge et davitrac-beslag udenfor temperaturområdet i denne manual;
- Bruge et davitrac-beslag, hvis man ikke er i god fysisk form;
- Bruge et davitrac-beslag, hvis man er gravid;
- Bruge et davitrac-beslag, hvis sikkerhedsfunktionen på et af de tilknyttede elementer er påvirket eller forstyrret af sikkerhedsfunktionen på et andet element;
- Foretage reparationer eller vedligeholdelse på et caRol™, scafor™ eller blocfor™ R-spil uden at være uddannet til det og anset for at være kompetent til det med en skriftlig erklæring fra Tractel®.
- Bruge et davitrac-beslag, hvis det ikke er komplet;
- Bruge et caRol™, scafor™ eller blocfor™-spil, hvis det ikke er komplet, hvis det er blevet skilt ad eller hvis komponenterne er blevet udskiftet af en person, der ikke er autoriseret af Tractel®.
- Bruge enheden, hvis der ikke på forhånd er blevet iværksat en redningsplan i tilfælde af et fald;
- Montere en Tractel® faldsikringsforankringsenhed på en konstruktion med en mekanisk brudstyrke under 16 kN lodret og vandret. Denne belastning kan påføres lodret med et maksimalt håndtag på 700 mm; og
- Til samtidig brug af forankringspunktet til personligt beskyttelsesudstyr for enden af kranen med et monteret beslag.

DK

7. Advarsler mod forkert brug

Det er strengt forbudt at:

- Montere eller bruge et davitrac-beslag udstyret med dets system uden den korrekte godkendelse og

8. Tilhørende udstyr**8.1. Personligt beskyttelsesudstyr**

- Et blocfor™ R (EN 360) faldsikringssystem med en redningsanordning til løft (EN 1496);

- Et caRol™ R-spil, EN 1496-redningsanordning til løft;
- Et scafor™ R-spil, EN 1496-redningsanordning til løft;
- En davitrac + davitrac EN 795:2012 bundtype A eller B;
- En konnektor (EN 362);
- En helkropssele (EN 361) eller (EN 361/358/813);
- En helkropssele (EN 360, EN 353-2 eller EN 355).

Alt andet tilhørende udstyr er forbudt.

8.2. Løft

Løftespil i henhold til maskindirektiv 2006/42/EF som følger:

- caRol™ TS;
- caRol™ MO;
- scafor™ R.

9. Transport og opbevaring

Se den specifikke manual til det enkelte produkt for tilhørende systemer.

Under opbevaring og/eller transport skal produktet:

- Opbevares ved en temperatur mellem -35°C og 60 °C; og
- Beskyttes mod kemiske, mekaniske eller andre former for angreb.

10. Udstyrets overensstemmelse

Tractel SAS, RD 619, Saint-Hilaire-sous-Romilly, 10102 Romilly-sur-Seine, France erklærer hermed at sikkerhedsudstyret beskrevet i denne manual,

Gulvbaser, vægmonteret baser, forskudte vægmonterede baser og indstøbte baser i kombination med davitrac og:

Beslaget og blocfor™ 20R og 30R:

- Er identisk med det udstyr, der er testet for overholdelse af standarden EN 1496 fra 2017 af APAVE SUDEUROPE SAS, CS 60193, 13322 Marseille, France;
- med en brudstyrke på 15 kN;

Beslaget og caRol™ R:

- Er identisk med det udstyr, der er testet for overholdelse af standarden EN 1496 fra 2017 af APAVE SUDEUROPE SAS, CS 60193, 13322 Marseille, France;
- Er underlagt en overensstemmelseserklæring for:
 - Direktiv 2001/45/EF, reb-ophængte arbejdsenheder;
 - Maskindirektiv 2006/42/EF, lastløftning;
- Med en brudstyrke på 15 kN;

Beslaget og caRol™ TS:

- Er underlagt en overensstemmelseserklæring for:
 - Maskindirektiv 2006/42/EF, lastløftning.
- Med en brudstyrke på 15 kN;

Beslaget og caRol™ MO:

- Er underlagt en overensstemmelseserklæring for:
 - Direktiv 2001/45/EF, reb-ophængte arbejdsenheder; og
 - Maskindirektiv 2006/42/EF, lastløftning.
- Med en brudstyrke på 15 kN;

Beslaget og scafor™ R:

- Er identisk med det udstyr, der er testet for overholdelse af standarden EN 1496 fra 2017 af APAVE SUDEUROPE SAS, CS 60193, 13322 Marseille, France;
- Med en brudstyrke på 15 kN;
- Er underlagt en overensstemmelseserklæring for:
 - Direktiv 2001/45/EF, reb-ophængte arbejdsenheder; og
 - Maskindirektiv 2006/42/EF, lastløftning.

Ikke-EF-undersøgelsescertifikatet om overensstemmelse udstedt af APAVE og overensstemmelseserklæring til standarder udelukker anvendelsesområder i forbindelse med andre direktiver. Afhængig af deres anvendelse er disse andre produkter underlagt en overensstemmelseserklæring som angivet ovenfor.

11. Mærkning

Produktmærket beskrevet i denne manual angiver:

- Handelsnavnet: TRACTEL®;
- Produktbeskrivelsen;
- Referencestandard efterfulgt af år for ikrafttrædelse;
- Produktreference, f.eks. 286819;
- CE-logoet efterfulgt af nummeret 0082, som er identificeringsnummeret på det prøvningsinstitut, der har varetaget produktionskontrollen;
- ÅÅ/MM-partinummeret;
- Serienummeret;
- Et piktogram der viser, at manualen skal læses før brug;
- Forankringsenhedens minimumsbrudstyrke;
- Antallet af personer: Maks. 1 operatør;
- Den sikre arbejdsbelastning; og
- aa. Datoen for den næste periodiske inspektion.

12. Periodisk kontrol

En årlig kontrol er obligatorisk, men afhængig af brugsfrekvensen, de miljømæssige forhold og virksomhedens eller brugslændets regler og bestemmelser, kan denne kontrol udføres oftere.

Hvis dette udstyr er snavset, skal det vaskes med rent, koldt vand og børstes med en syntetisk børste. Under transport og opbevaring skal udstyret i fugtbestandig

DK

emballage beskyttes mod enhver fare (direkte varmekilder, kemiske produkter og UV-lys osv.).

Periodiske inspektioner skal udføres af en kvalificeret tekniker i nøje overensstemmelse med de periodiske inspektionsprocedurer.

Læseligheden af produktets mærkning udgør en del af denne periodiske kontrol.

Resultatet af disse inspektioner skal registreres i kontrolregistret i midten af denne manual, som skal opbevares i hele produktets levetid, indtil det tages ud af drift.

Teknikeren skal også udfylde linje A til E i tabellen med følgende oplysninger:

- A: Inspektørens navn;
- B: Dato for inspektion;
- C: Inspektionsresultat OK/Ikke OK;
- D: Inspektørens underskrift;
- E: Dato for næste inspektion.

Når dette produkt har stoppet et fald, skal det underkastes en periodisk kontrol som beskrevet i dette afsnit.

blocfor™, scafor™ og caRol™ davitrac-beslagene leveres med deres udstyrede system, så det er tilrådeligt at foretage periodiske visuelle inspektioner af beslagene og deres respektive system.

12.1. Kontrol af wiren

Brug altid beskyttelseshandsker og beskyttelsesbriller, når du kontrollerer wiren

Dette kapitel beskriver proceduren for at kontrollere et Tractel®-wiren til blocfor™, scafor™ og caRol™.

Alle kabler leveres med et forbindelsesled

Fastgørelsessløjfen må aldrig være en simpel knude eller lås med kabelklemmer eller en splejsning.

Placer kablet, så det kan inspiceres langs hele omkredsen og længden.

 **BEMÆRK:** Wiren alene er ikke et stykke personligt beskyttelsesudstyr, men en undersamling af et system – det skal være kompatibelt med det system, det bruges med.

12.1.1. Wires sammensætning

Wiren er fremstillet af galvaniseret stål eller rustfrit stål.

For at kunne bruges skal wiren have et spænde i enden fremstillet af Tractel®.

Terminalen skal være:

- Spændt og indpakket i et aluminiumomslag for wiren i galvaniseret stål; og
- Spændt og indpakket i et kobberomslag for wiren i rustfrit stål.

12.1.2. Kontrol af wires overordnede tilstand

- Løsn wiren i hele dets længde;
- Hold wiren med handskerne mellem tommelfinger og pegefinger;
- Undersøg hele wires længde og nærmere bestemt, om:
 - Det er klemt;
 - Det er løst;
 - Det er rustet;
 - Trådene er skåret over;
 - Omslaget er ikke i den krævede stand;
 - Wire-enden mangler eller er deformeret;
 - Faldindikatoren er blevet udløst på de kabler, der er udstyret med den; og
 - En af enderne af wiren er ikke i overensstemmelse med udstyret.



BEMÆRK: Hvis en af ovenstående situationer udvikler sig, skal udstyret tages ud af drift.



Hvis du er i tvivl, eller hvis du ikke forstår denne tjekliste, skal du kontakte Tractel®.

DK

12.2. Kontrol af blocfor™ R

blocfor™ R-faldsikringsenheden leveres med et tilhørende davitrac-beslag og -kabel.

Placer blocfor™ R-faldsikringsenheden, så den kan inspiceres på hver side.

12.2.1. Kontrol af mærkningen

Faldsikringsenheden skal mindst have følgende mærkninger i henhold til standarden EN 365:

- Producentens eller leverandørens navn;
- CE-mærket;
- Udstyrets reference;
- Parti- eller serienummeret;
- CE-nummeret;
- EN-udstyrstandard efterfulgt af året for ikrafttrædelse; og
- Logoet; læs manualen.



BEMÆRK: Hvis der mangler en mærkning, skal det berørte udstyr tages ud af drift.

12.2.2. Kontrol af, at de obligatoriske komponenter er til stede

Faldsikringssystemet skal mindst have følgende:

- Dets davitrac-beslag;

- En faldsikringsenhed;
- Et krumtaphåndtag;
- Konnektorer; og
- Energiabsorberer, hvis der er en.

12.2.3. Kontrol af faldsikringsenhedens overordnede tilstand

Undersøg hver side af faldsikringsenheden og nærmere bestemt, om:

- Husene er deformere;
- Kablet rulles korrekt ind og ud;
- Der er rust;
- Eventuelle stifter, skruer eller nitter mangler;
- Stålwiren ikke er i overensstemmelse med kapitel 12.1; og
- Faldindikatoren er blevet udløst, eller om energiabsorberer er, hvis der er en.

 **BEMÆRK:** Hvis en af ovenstående situationer udvikler sig, skal udstyret tages ud af drift.

12.2.4. Kontrol af wirens overordnede tilstand

Se kapitel 12.1, Kontrollér wiren for at udføre kontrollen.

Enden af wire skal være udstyret med et forbindelsesled, som også skal kontrolleres.

12.2.5. Kontrol af energiabsorberens overordnede tilstand

Når en energiabsorber er til stede, skal du inspicere den på alle sider og specifikt kontrollere, at:

- Absorberemballagen ikke mangler;
- Absorberemballagen er uåbnet eller ikke er gledet af;
- Absorberer ikke er blevet udløst;
- Sømmene ikke er beskadigede;
- Fuldt inspicere begge sider af stroppen, og mere specifikt se efter:
 - Knæk;
 - Brud;
 - Overfladeslitage på grund af friktion; og
 - Perforeringer på grund af smeltet metal.
- Undersøg begge sider af sømme fuldstændigt, og kontroller mere specifikt, at de ikke er:
 - Dækket med fnug;
 - Beskadigede; eller
 - Skåret over.

 **BEMÆRK:** Hvis en af disse situationer udvikler sig, skal udstyret tages ud af drift.

12.2.6. Kontrol af faldsikringsenhedens funktion

Dette kapitel beskriver proceduren for at kontrollere blocfor™ R-faldsikringsfunktionen.

I et sikkert miljø uden risiko for fald, skal du følge disse instruktioner:

1. Fastgør faldsikringsenheden til et forankringspunkt lodret mindst 2 m fra jorden;
2. Hægt en vægt på 10 kg til enden af kablet, og hold den på plads; og
3. Sænk vægten på 10 kg.
4. Faldet skal stoppes på mindre end en meter (1 m) i forhold til vægtens udgangsposition.
5. Hold i wiren, tag vægten af, og kontroller wirens tilbagespoling i blocfor™.

 **BEMÆRK:** Hvis låsen ikke er øjeblikkelig, eller hvis den opstår efter flere stød, må produktet ikke bruges og skal returneres til Tractel® eller en autoriseret reparatør.

12.2.7. Kontrol af løftesystemet til redningsaktioner

Dette kapitel beskriver proceduren for at kontrollere blocfor™ R-løftefunktionen til redningsaktioner.

I et sikkert miljø uden risiko for fald, skal du følge disse instruktioner:

1. Monter blocfor™-faldsikringsenheden på et forankringspunkt i lodret position;
2. Rul wiren ud, og tilslut en vægt på 150 kg til enden af kablet;
3. Aktiver i blocfor™-spillet ved at trykke på den røde knap;
4. Løft vægten på 150 kg ved hjælp af håndtaget;
5. Slip håndsvinget – låsningen skal foretages med det samme uden at glide;
6. Vent tre minutter; og
7. Sænk vægten igen.

 **BEMÆRK:** Hvis låsen ikke er øjeblikkelig, hvis den opstår efter flere stød, eller hvis vægten falder inden tre minutters forsinkelse, må produktet ikke bruges og skal returneres til Tractel® eller en autoriseret reparatør.

12.3. Kontrol af caRoI™ R, caRoI™ TS og caRoI™ MO-spillene

caRoI™-spillet leveres med et tilhørende davitracbeslag og -kabel.

Placer caRoI™-spillet, så det kan inspiceres på alle sider.

12.3.1. Kontrol af mærkningen

caRoI™-spillet skal mindst have følgende mærkninger:

- Producentens eller leverandørens navn;
- CE-mærket;
- Udstyrets reference;

- Parti- eller serienummeret;
- EN-udstyrstandarden efterfulgt af året for ikrafttrædelse; og
- Logoet; læs manualen.

 **BEMÆRK:** Hvis der mangler en mærkning, skal det berørte udstyr tages ud af drift.

12.3.2. Kontrol af, at de obligatoriske komponenter er til stede

caRol™-spillet skal mindst have følgende:

- Dets davitrac-beslag;
- Et caRol™-kabel;
- Spillet med alle dets komponenter;
 - En arm med håndsving til caRol™ R og TS;
 - Et plastråbånd til caRol™ R og TS;
 - En kontrolboks til caRol™ MO; og
 - Elektriske forbindelser til caRol™ MO.

12.3.3. Kontrol af caRol™-spillets overordnede tilstand

Undersøg hver side af caRol™-spillet og nærmere bestemt, om:

- Husene er deforme;
- Håndsvinget og plastråbåndet er deformt;
- Wiren rulles korrekt ind og ud;
- Der er rust;
- Eventuelle stifter, skruer eller nitter mangler;
- Stålwiren ikke er i overensstemmelse med kapitel 12.1;

 **BEMÆRK:** Hvis en af disse situationer udvikler sig, skal udstyret tages ud af drift.

12.3.4. For caRol™ MO

Ud over de caRol™-kontroller, der er beskrevet i kapitlerne 12.3.1, 12.3.2 og 12.3.3, er det nødvendigt at udføre følgende yderligere kontroller af caRol™ MO.

- Kontroller, at kontrolboksen og alle funktioner fungerer korrekt;
- Kontroller elkablernes tilstand, og at følgende fejl ikke er til stede:
 - Afskåren ledning;
 - Eksponeret tråd;
 - Kablet er fastgjort forkert; og
- Kontroller, at begrænsningskontakterne fungerer korrekt.

 **BEMÆRK:** Manglende overholdelse af ovenstående kontroller betyder ikke nødvendigvis, at udstyret skal tages ud af drift, men enheden må ikke bruges, før det er blevet repareret af Tractel eller en autoriseret reparatør.

12.3.5. Kontrol af wizens overordnede tilstand

Se kapitel 12.1 "Kontrol af wiren" for at udføre kontrollen.

Enden af wiren skal være forsynet med en krog, som også skal kontrolleres.

12.3.6. Kontrol af caRol™-spillets funktion

I et sikkert miljø uden risiko for fald, skal du følge disse instruktioner:

Monter caRol™-spillet med beslaget på masten på en davitrac.

For at kontrollere, at låsen fungerer korrekt, skal du bruge en vægt, der vejer:

- 275 kg fastgjort til enden af wiren for caRol™ R;
- 550 kg fastgjort til enden af wiren for caRol™ TS og caRol™ MO.

Fortsæt med at kontrollere låsen af vægten som følger:

1. Løft vægten med caRol™-spillet;
2. Slip håndsvinget eller knappen på kontrolboksen;
3. Låsning af vægten skal foretages med det samme, uden at den glider;
4. Vent tre minutter; og
5. Sænk vægten igen.

 **BEMÆRK:** Hvis låsen ikke er øjeblikkelig, hvis den opstår efter flere stød, eller hvis vægten falder inden tre minutters forsinkelse, må produktet ikke bruges og skal returneres til Tractel® eller en autoriseret reparatør.

12.3.6.1. Yderligere kontrol af caRol MO

caRol™ MO er udstyret med et begrænsningsafbrydersystem, der også skal testes på davitrac. Under løfteoperationen skal enden af wiren stoppe 50 cm under davitrac-hovedet, når det er i position P1 på 700 m (i henhold til davitrac-instruktionerne)

 **BEMÆRK:** Manglende overholdelse af ovenstående kontrol betyder ikke nødvendigvis, at udstyret skal tages ud af drift, men enheden må ikke bruges, før det er blevet repareret af Tractel eller en autoriseret reparatør.

12.4. Kontrol af scafor™ R

scafor™ R leveres med et tilhørende davitrac-beslag uden et kabel.

Se instruktionerne "scafor™ R-spil – Udstyret med et beslag til davitrac Tractel®" for at kontrollere det.

DK

12.5. Kontrol af blocfor™, caRol™ og scafor™-beslagene

davitrac-beslagene leveres med deres system. Se de tilsvarende kapitler for systemkontroller.

Placer beslaget, så alle sider af det kan inspiceres.

12.5.1. Kontrol af mærkningen

Beslaget skal mindst have følgende mærkninger:

- Producentens eller leverandørens navn;
- Udstyrets reference;
- Parti- eller serienummeret;
- EN-udstyrstandarden efterfulgt af året for ikrafttrædelse; og
- Logoet; læs manualen.

 **BEMÆRK:** Hvis der mangler en mærkning, skal det berørte udstyr tages ud af drift.

12.5.2. Kontrol af, at de obligatoriske komponenter er til stede

davitrac-beslaget skal mindst have følgende:

- davitrac-beslaget;
- To stifter; og
- To sikkerhedsstifter, som er forbundet til beslaget ved hjælp af et kabel.

12.5.3. Kontrol af beslagets overordnede tilstand

Undersøg hver side af beslaget og nærmere bestemt, om:

- Beslaget er deformt på nogen måde;
- Monteringshullerne er deformt på nogen måde;
- Stifterne og sikkerhedsstifterne er deformt på nogen måde;
- Der er rust.

 **BEMÆRK:** Manglende overholdelse af ovenstående kontrol betyder ikke nødvendigvis, at udstyret skal tages ud af drift, men enheden må ikke bruges, før det er blevet repareret af Tractel eller en autoriseret reparatør.

- En periodisk kontrol, som skal udføres mindst 1 gang om året af en autoriseret og kompetent tekniker. Efter denne periodiske kontrol skal dette PPE erklæres skriftligt egnet til genindsætning i drift, og
- Fuldt ud overholder opbevarings- og transportbetingelserne i denne manual.

Som hovedregel og under forudsætning af implementering af betingelserne for brug ovenfor, kan deres levetid overstige 10 år.

14. Bortskaffelse

Ved bortskaffelse af produktet skal de forskellige komponenter genbruges ved at adskille og sortere metal- og syntetiske komponenter. Disse materialer skal genbruges af specialiserede organisationer. Ved bortskaffelse af produktet skal en kvalificeret person afmontere og adskille komponentdelene.

Komponent	Skal behandles som affald af typen:
Beslag, stifter, afstandsstykke, skruer og wirehjulakse.	Stål
caRol™ R og caRol™ TS	Stål

For caRol™ MO, scafor™ R og blocfor™, se deres respektive manual.

Producentens navn og adresse:
Tractel SAS - RD 619 - BP 38
Saint-Hilaire-sous-Romilly
10102 Romilly-sur-Seine

13. Servicelevetid

PPE-udstyr i tekstil fra Tractel® såsom helseler, liner, tove og absorberingsringe, mekanisk PPE-udstyr fra Tractel® såsom stopcable™ og stopfor™ faldsikringer og blocfor™ faldsikringer med automatisk returnering, samt Tractel® livliner er anvendelige under betingelse af, at de siden deres fremstillingsdato har været genstand for:

- Bruges normalt i overensstemmelse med brugsanbefalingerne i denne manual;

Registre d'inspection

Type of product Type de produit Produktbezeichnung Produkttype Tipo de producto Tipo di prodotto Tipo de produto Τύπος προϊόντος Produkttype Produkttyp Tuotetyypit Produkttype Тип продукту Тип изделия	Product reference Référence produit Artikelnummer Produktcode Referencia producto Riferimento prodotto Referência do produto Κωδικός προϊόντος Produktreferanse Produktreferens Tuotteen viitenumero Produktnummer Oznaczenie produktu Артикул изделия	Serial number Numéro de série Seriennummer Seriennummer Numero de serie Numero di serie Número de série Σειριακός αριθμός Seriennummer Seriennummer Sarjanumero Seriennummer Numer seryjny Серийный номер	Name of user Nom de l'utilisateur Name des Benutzers Naam van de gebruiker Nombre del usuario Nome dell'utilizzatore Nome do utilizador Όνομα του χρήστη Brukerens navn Användarens namn Käyttäjän nimi Brugerens navn Nazwisko użytkownika Фамилия пользователя
Date of manufacturing Date de fabrication Herstellungsdatum Fabricagedatum Fecha de fabricación Data di produzione Data de fabrico Ημερομηνία κατασκευής Fabrikasjonsdato Tillverkningsdatum Valmistuspäivä Fabrikationsdato Data produkcji Дата производства	Date of purchase Date d'achat Kaufdatum Aankoopdatum Fecha de compra Data di acquisto Data de compra Ημερομηνία αγοράς Kjøpedato Inköpsdatum Ostöpäivä Købsdato Data zakupu Дата покупки	X=Date of commissioning X=Date de mise en service X=Datum der Inbetriebnahme X=Datum ingebruikneming X=Fecha de puesta en servicio X=Data di messa in servizio X=Data de entrada em serviço X=Ημερομηνία θέσης σε λειτουργία X=Dato for bruk første gang X=Forsta användningsdagen X=Käyttöönottopäivä X=Data for ibrugtagning X=Data przekazania do użytku X=Дата ввода в эксплуатацию	

DK

No	X	X+1	X+2	X+3	X+4	X+5	X+6	X+7	X+8	X+9	X+10
	☺ ☹	☺ ☹	☺ ☹	☺ ☹	☺ ☹	☺ ☹	☺ ☹	☺ ☹	☺ ☹	☺ ☹	☺ ☹
12.2 blocfor™ 20R & 30R											
12.2.1											
12.2.2											
12.2.3											
12.2.4											
12.2.5											
12.2.6											
12.2.7											
12.3 caRol™ R, caRol™ TS & caRol™ MO											
12.3.1											
12.3.2											
12.3.3											
12.3.4											
12.3.5											
12.3.6											
12.3.6.1											
12.5 Beslag til blocfor™, caRol™ & scafor™											
12.5.1											
12.5.2											
12.5.3											
A											
B											
C											
D											
E											

Spis treści

1. Ważne zalecenia	169	6.1.1.1. Aktywacja funkcji wyciągania	175
2. Definicje i piktogramy	170	6.1.1.2. Powrót do funkcji zabezpieczenia przed upadkiem	175
2.1. Definicje	170	6.2. caRoI™	176
2.2. Piktogramy	170	6.2.1. caRoI™ R	176
3. Warunki obsługi	171	6.2.1.1. Czynności ratownicze z zastosowaniem wciągarki caRoI™ R	176
3.1. Kontrole przed eksploatacją	171	6.2.1.2. Czynności podnoszenia ładunków	176
3.1.1. blocfor™ 20R i 30R	171	6.2.2. caRoI™ TS	176
4. Funkcje i opisy	171	6.2.3. caRoI™ MO	176
4.1. blocfor™ 20R i 30R	172	6.3. scafor™ R	176
4.2. caRoI™	172	7. Zabronione zastosowanie	176
4.2.1. caRoI™ R	172	8. Powiązane wyposażenie	177
4.2.2. caRoI™ TS	172	8.1. Środki ochrony indywidualnej (ŚOI)	177
4.2.3. caRoI™ MO	172	8.2. Podnoszenie	177
4.3. scafor™ R	172	9. Transport i przechowywanie	177
5. Montaż	173	10. Zgodność sprzętu	177
5.1. blocfor™ 20R i 30R	173	11. Oznaczenia	178
5.1.1. Montaż urządzeń blocfor™ 20R i 30R na uchwyście blocfor™ do żurawika davitrac	173	12. Okresowe przeglądy i naprawy	178
5.1.2. Montaż uchwyty blocfor™ do żurawika davitrac na maszcie davitrac	173	12.1. Kontrola linki	178
5.1.3. Demontaż uchwyty blocfor™ z masztu davitrac	174	12.1.1. Budowa linki	178
5.2. caRoI™	174	12.1.2. Kontrola ogólnego stanu linki	178
5.2.1. Montaż wciągarek caRoI™ na uchwyście caRoI™ do żurawika davitrac	174	12.2. Kontrola urządzenia blocfor™ R	179
5.2.2. Montaż uchwyty caRoI™ do żurawika davitrac na maszcie davitrac	174	12.2.1. Kontrola oznaczeń	179
5.2.3. Demontaż uchwyty caRoI™ do żurawika davitrac	174	12.2.2. Kontrola obecności elementów obowiązkowych	179
5.3. scafor™ R	174	12.2.3. Kontrola ogólnego stanu urządzenia samohamownego	179
5.3.1. Montaż wciągarki scafor™ R na uchwyście scafor™ do żurawika davitrac	174	12.2.4. Kontrola ogólnego stanu linki	179
5.3.2. Montaż uchwyty scafor™ do żurawika davitrac na maszcie davitrac	174	12.2.5. Kontrola ogólnego stanu amortyzatora energii zrywania	179
5.3.3. Demontaż uchwyty scafor™ R do żurawika davitrac	175	12.2.6. Kontrola funkcji zabezpieczania przed upadkiem	179
6. Zastosowanie	175	12.2.7. Kontrola ratowniczego systemu podnoszenia	180
6.1. blocfor™ 20R i 30R	175	12.3. Kontrola wciągarek caRoI™ R, caRoI™ TS i caRoI™ MO	180
6.1.1. Czynności ratunkowe z zastosowaniem urządzenia blocfor™ R	175	12.3.1. Kontrola oznaczeń	180
		12.3.2. Kontrola obecności elementów obowiązkowych	180
		12.3.3. Kontrola ogólnego stanu wciągarki caRoI™	180
		12.3.4. Informacje dotyczące urządzenia caRoI™ MO	180

PL

12.3.5. Kontrola ogólnego stanu linki	181
12.3.6. Kontrola poprawnego funkcjonowania wciągarki caRoL™	181
12.3.6.1. Dodatkowe kontrole dotyczące urządzenia caRoL™ MO.....	181
12.4. Kontrola urządzenia scafor™ R.....	181
12.5. Kontrola uchwytów blocfor™, caRoL™ i scafor™	181
12.5.1. Kontrola oznaczeń.....	181
12.5.2. Kontrola obecności elementów obowiązkowych	181
12.5.3. Kontrola ogólnego stanu uchwytu	182
13. Okres przydatności do eksploatacji.....	182
14. Utylizacja	182

1. Ważne zalecenia

1. Przed rozpoczęciem eksploatacji produktu konieczne jest, by kierownik oraz operator przejrżeli i zrozumieli informacje zawarte w niniejszej instrukcji dostarczonej przez firmę Tractel SAS w celu zapewnienia, że wyposażenie będzie używane w sposób bezpieczny i skuteczny. Instrukcja ta musi być zawsze dostępna dla wszystkich operatorów. Dodatkowe egzemplarze można uzyskać zwracając się do firmy Tractel®.
2. Przed rozpoczęciem korzystania z tego sprzętu ochronnego konieczne jest przeszkolenie użytkowników w zakresie jego obsługi. Należy sprawdzić stan produktu i powiązanego wyposażenia oraz upewnić się, że jest wystarczająco dużo miejsca dla upadku.
3. Z produktu mogą korzystać wyłącznie przeszkoleni i wykwalifikowani operatorzy bądź operatorzy pozostający pod nadzorem kierownika.
4. Z produktu nie wolno korzystać oraz musi on zostać skontrolowany przez firmę Tractel SAS lub autoryzowanego wykwalifikowanego technika, którzy ponownie dopuszczenie produktu do użytku muszą wystosować na piśmie, w sytuacji gdy:
 - stan produktu jest widocznie zły;
 - istnieją obawy o bezpieczeństwo podczas obsługi;
 - został użyty do zahamowania upadku lub
 - nie został poddany kontroli okresowej w ciągu ostatnich 12 miesięcy. Bezpieczeństwo użytkownika jest uzależnione od tego, czy wyposażenie jest utrzymywane w stanie zapewniającym skuteczność działania i wytrzymałość.
5. Przed każdym użyciem zaleca się wykonanie oględzin, a operator musi upewnić się, że każdy element wyposażenia jest w dobrym stanie, zwłaszcza poprzez kontrolę obecności i stanu

obrotowego pierścienia na maszcie. Jeśli jest on na swoim miejscu, funkcje bezpieczeństwa nie mogą zostać w żaden sposób pogorszone.

6. Nie wolno wprowadzać żadnych modyfikacji ani dodatków bez uzyskania wcześniej pisemnego upoważnienia od firmy Tractel SAS. Sprzęt musi być transportowany i przechowywany w swoim oryginalnym opakowaniu.
7. Jeżeli waga operatora wraz z jego wyposażeniem wynosi od 100 kg do 150 kg, należy koniecznie zadbać o to, aby ta całkowita waga nie przekroczyła bezpiecznego obciążenia roboczego każdego pojedynczego elementu systemu zabezpieczającego przed upadkiem.
8. Produkt należy użytkować w temperaturze z zakresu od -35°C do +60°C.
9. Należy przestrzegać stosownych miejscowych przepisów dotyczących bezpieczeństwa w pracy.
10. W momencie użytkowania tego produktu operator musi być w doskonałej formie fizycznej i psychicznej. W razie wątpliwości należy skontaktować się ze swoim lekarzem lub lekarzem medycyny pracy. Użytkowanie tego produktu nie jest dozwolone dla ciężarnych kobiet.
11. Ten produkt należy stosować w granicach jego możliwości oraz wyłącznie w sytuacjach, do których został przeznaczony. (Patrz rozdział 4. Funkcje i opisy.)
12. Przed każdym zastosowaniem systemu zabezpieczającego przed upadkiem należy sprawdzić, czy wysokość spadku jest odpowiednia i czy na ścieżce spadku nie znajdują się przeszkody.
13. Pełna uprząż zgodna z normą EN 361 to jedyne wyposażenie zakładane na ciało, które można wykorzystać z systemem zabezpieczającym przed upadkiem. Należy zamocować go w punkcie oznaczonym na uprząży symbolem A.
14. Dla zapewnienia bezpieczeństwa operatora niezwykle ważne jest, aby przyrząd lub punkt zakotwienia znajdował się we właściwym miejscu, a praca była wykonywana w sposób umożliwiający ograniczenie do minimum ryzyka upadku i jego wysokości.
15. Ze względu na bezpieczeństwo operatora, w przypadku odsprzedaży produktu do innego kraju niż kraj przeznaczenia, obowiązkiem dystrybutora jest zapewnienie: instrukcji obsługi oraz konserwacji na potrzeby przeglądów i napraw okresowych w języku kraju, w którym produkt będzie użytkowany.
16. W dodatku do wyposażenia zabezpieczającego przed upadkiem, bezpieczeństwo operatora i kierownika podczas przenoszenia i obsługi produktu wymaga stosowania środków ochrony

PL

indywidualnej, takich jak kaski, okulary ochronne, rękawice i buty ochronne.

17. Produkt można użytkować wyłącznie z wyposażeniem powiązanim opisanym w niniejszej instrukcji. (Patrz rozdział 8. Powiązane wyposażenie.)
18. Z produktu można korzystać wyłącznie w obecności przynajmniej dwóch operatorów.
19. Wraz z produktem nie należy korzystać jednocześnie z więcej niż dwóch elementów wyposażenia powiązanego.
20. Korzystanie z kilku elementów wyposażenia, których funkcje bezpieczeństwa mogą wpływać na działanie funkcji bezpieczeństwa pozostałych elementów lub ją zakłócać, prowadzi do niebezpieczeństwa.
21. Przed eksploatacją kierownik i operator muszą przeczytać ze zrozumieniem instrukcję urządzeń zgodnych z normami EN 1496 i EN 360, stałych podstaw kotwiczących do davitrac i davimast oraz urządzenia davitrac.



UWAGA:

W sprawie wszelkich zastosowań specjalnych należy skontaktować się z firmą Tractel®.

2. Definicje i piktogramy

2.1. Definicje

„**System**”: w niniejszej instrukcji termin ten odnosi się do urządzeń samohamownych lub wciągarek przypinanych do korespondującego uchwytu do żurawika davitrac.

„**Kierownik**”: osoba lub dział firmy, która(-y) ponosi odpowiedzialność w zakresie zarządzania i zapewnienia bezpieczeństwa podczas korzystania z produktu stanowiącego przedmiot niniejszej instrukcji.

„**Technik**”: wykwalifikowana osoba odpowiadająca za przeprowadzanie prac konserwacyjnych opisanych w niniejszej instrukcji. Musi ona być kompetentna i znać zasady użytkowania produktu.

„**Operator**”: osoba korzystająca z produktu zgodnie z jego przeznaczeniem.

„**Środki ochrony indywidualnej (ŚOI)**”: osobiste wyposażenie ochronne zabezpieczające przed upadkiem.

„**Zatrzasknik**”: element służący do połączenia komponentów systemu zabezpieczającego przed upadkiem. Musi spełniać wymogi normy EN 362.

„**Uprząż zabezpieczająca przed upadkiem**”: urządzenie zakładane wokół ciała służące do zabezpieczenia przed upadkiem. Składa się z pasów i klamer. Posiada punkty mocowania urządzeń zabezpieczających przed upadkiem oznaczone symbolem A, jeśli mogą być używane samodzielnie, lub oznaczone symbolem A/2, jeśli mają być używane w połączeniu z innym punktem A/2. Musi spełniać wymogi normy EN 361.

„**Samozwijające urządzenie chroniące przed upadkiem**”: urządzenie zabezpieczające przed upadkiem z funkcją automatycznej blokady oraz z systemem samoczynnego naprężania i zwijania samozwijającej linki bezpieczeństwa.

„**Zwijana linka bezpieczeństwa**”: element połączeniowy samozwijającego urządzenia chroniącego przed upadkiem z wysokości. W zależności od rodzaju urządzenia może być wykonana z metalu, taśmy bądź włókien syntetycznych.

„**Maksymalna waga operatora**”: maksymalna waga operatora w ubraniu, ŚOI i odzieży roboczej oraz wyposażonego w narzędzia i części potrzebne do wykonywanej pracy.

„**Dopuszczalne obciążenie robocze**”: dopuszczalne obciążenie robocze urządzenia służącego do podnoszenia wyposażenia.

„**System zabezpieczający przed upadkiem**”: Zestaw następujących elementów:

- urządzenie kotwiące,
- element łączący,
- urządzenie zabezpieczające przed upadkiem zgodne z normą EN 363 oraz
- uprząż zabezpieczająca przed upadkiem.

„**Ratownicze urządzenie podnoszące zgodne z normą EN 1496, klasa B**”: komponent lub podzespół wyposażenia ratowniczego pozwalający na wyciągnięcie operatora przez ratownika z punktu niskiego do punktu wysokiego oraz wyposażony w dodatkową funkcję ręcznego opuszczania operatora na odległość nie większą niż 2 m.

„**Wyposażenie ratownicze**”: osobisty system zabezpieczający przed upadkiem, z pomocą którego można uratować siebie oraz inne osoby zapobiegając wszelkim upadkom z wysokości.

2.2. Piktogramy



NIEBEZPIECZEŃSTWO: umieszczony na początku akapitu wskazuje na zalecenia mające na celu zapobieżenie możliwości odniesienia obrażeń przez operatorów, zwłaszcza śmiertelnych, poważnych

lub lekkich obrażeń ciała, a także wyrządzenia szkód dla otoczenia.



WAŻNE: umieszczony na początku akapitu wskazuje na zalecenia mające na celu uniknięcie usterek lub uszkodzeń sprzętu, które nie zagrażają bezpośrednio życiu lub zdrowiu operatora bądź innych osób i/lub które prawdopodobnie nie wywołują szkód dla środowiska.



UWAGA: umieszczony na początku akapitu wskazuje na zalecenia mające na celu zapewnienie skuteczności lub wygody podczas montażu, użytkowania lub konserwacji.

3. Warunki obsługi

3.1. Kontrole przed eksploatacją



NIEBEZPIECZEŃSTWO: Przed przystąpieniem do prac montażowych, instrukcje te muszą zostać udostępnione monterowi.

Przed montażem systemu na uchwycie do żurawika davitrac

- Oznaczenie produktu musi być widoczne i czytelne.
- Przed każdym użyciem należy upewnić się wzrokowo, czy produkt jest w dobrym stanie, wolny od znaków, śladów uderzeń lub zniekształceń. Jeśli tak nie jest, należy powstrzymać się od użytkowania i powiadomić kierownika.
- W przypadku systemów ŚOI należy sprawdzić, czy system (blocfor™ 20R i 30R) został prawidłowo przymocowany do swojego uchwytu blocfor™ do żurawika davitrac.
- W przypadku ratowniczych urządzeń podnoszących należy sprawdzić, czy system (caRol™ R 250 20 m i 30 m, scafor™ R 500, blocfor™ 20R i 30R) został prawidłowo przymocowany do dedykowanego uchwytu do żurawika davitrac.
- W przypadku systemów podnoszących należy sprawdzić, czy system (caRol™ TS lub MO) został prawidłowo przymocowany do uchwytu caRol™ do żurawika davitrac.
- Przed przystąpieniem do prac monter musi zorganizować miejsce pracy w taki sposób, aby prace montażowe zostały wykonane w wymaganych warunkach bezpieczeństwa, zwłaszcza pod względem przepisów dotyczących bezpieczeństwa w pracy. Monter musi korzystać z grupowego i/lub indywidualnego wyposażenia ochronnego wymaganego podczas przeprowadzania tych prac.

Po zamontowaniu systemu na uchwycie do żurawika davitrac

- Sprawdzić, czy uchwyt do żurawika davitrac wraz z systemem jest prawidłowo przymocowany do

masztu davitrac za pomocą sworzni i trzpieni blokujących, które są unieruchomione żytką.

- Sprawdzić, czy linki systemu są prawidłowo poprowadzone przez bloczek prowadzący w taki sposób, żeby nie przecinały się.
- Sprawdzić, czy linki systemu ŚOI są prawidłowo poprowadzone przez bloczek oznaczony jako ŚOI (rys. 2) oraz czy linki do podnoszenia lub przemieszczania operatora są poprowadzone przez bloczek oznaczony jako podnoszący (rys. 2). Bloczki te położone są na głowicy zakotwienia żurawika davitrac.
- Informacje na temat obsługi systemów znajdują się w dołączonych do nich instrukcjach obsługi.
- Przed eksploatacją należy zawsze sprawdzić, czy:
 - na linie nie są widoczne ślady przetarcia, strzępienia, przepalenia lub przecięcia oraz
 - czy na linie nie są widoczne ślady wygięcia, przetarcia, korozji lub nacięcia drutów.

3.1.1. blocfor™ 20R i 30R

- Sprawdzić stan całej długości linki bezpieczeństwa. Metalowa lina nie może wykazywać żadnych śladów wygięcia, przetarcia, korozji lub nacięcia drutów.
- Sprawdzić, czy przy szybkim pociągnięciu za koniec linka bezpieczeństwa ulega zablokowaniu, a także czy na całej długości zwija i rozwija się normalnie.
- Sprawdzić stan osłony (brak zniekształceń, wystających śrub itp.).
- Sprawdzić stan i działanie zatrzaśników: brak widocznych zniekształceń, można je otworzyć, zamknąć i zablokować.
- Sprawdzić stan komponentów powiązanych upręży i zatrzaśników. Zapoznać się z instrukcjami dołączonymi do każdego z produktów.
- Sprawdzić całość systemu zabezpieczającego przed upadkami.
- Sprawdzić, czy uchwyt jest prawidłowo zablokowany na maszcie davitrac.
- Sprawdzić, czy wyposażenie znajduje się w trybie automatycznego zabezpieczania przed upadkiem: funkcja wyciągania powinna być wyłączona przed użytkowaniem.
- Sprawdzić, czy funkcja wyciągania łączy się i wyłącza prawidłowo.
- Sprawdzić, czy przy szybkim pociągnięciu za koniec linka bezpieczeństwa ulega zablokowaniu, a także czy na całej długości zwija i rozwija się normalnie.

PL

4. Funkcje i opisy



WAŻNE: Uchwyt do żurawika davitrac przeznaczone są do stosowania wyłącznie z konkretnymi systemami współpracującymi z Tractel® davitrac.

- Uchwyt blocfor™ do davitrac może być stosowany wyłącznie jako punkt zakotwienia urządzeń blocfor™ 20R lub 30R, zgodnie z normą EN 360.

- Uchwyty blocfor™, caRoI™ i scafor™ do davitrac mogą być stosowane wyłącznie jako punkty zakotwienia korespondującego ratowniczego urządzenia podnoszącego blocfor™ 20R i 30R, caRoI™ R i scafor™ R, zgodnie z normą EN 1496.
- Uchwyty caRoI™ i scafor™ do davitrac mogą być stosowane wyłącznie jako punkty zakotwienia korespondującego urządzenia do pracy na wysokości caRoI™ R, caRoI™ MO i scafor™ R, zgodnie z wymogami Dyrektywy 2001/45/WE.
- Uchwyty caRoI™ i scafor™ do davitrac mogą być stosowane wyłącznie jako punkty zakotwienia korespondującego systemu podnoszenia ładunków caRoI™ TS 500, caRoI™ MO i scafor™ R, zgodnie z wymogami Dyrektywy 2006/42/WE. W takim przypadku DOR podnoszonego ładunku wynosi 500 kg.



UWAGA:

Gdy żurawik davitrac służy do podnoszenia ładunku, surowo zabrania się wykorzystywania go jednocześnie jako punkt zakotwienia dla ŚOI. W takiej konfiguracji operator musi być zabezpieczony w niezależnym punkcie zakotwienia urządzenia samohamownego.

4.1. blocfor™ 20R i 30R

Urządzenia samohamowne blocfor™ 20R i 30R to samowijające urządzenia samohamowne zgodne z normą EN 360, patrz rozdział 4 załączonej instrukcji obsługi blocfor™ ESD – EN 360.

- Urządzenia blocfor™ 20R i 30R z linką ze stali ocynkowanej są przebadane w kierunku zapewnienia możliwości utrzymania wagi operatora wyposażonego w narzędzia i wyposażenie wynoszącej do 150 kg.
- Uchwyt blocfor™ do żurawika davitrac jest przebadany w kierunku zapewnienia możliwości utrzymania wagi operatora wyposażonego w narzędzia i wyposażenie wynoszącej do 150 kg.

Jest on wyposażony w urządzenie ratownicze do podnoszenia lub opuszczania (EN 1496, klasa B); funkcja wyciągania umożliwia ratownikowi podniesienie lub opuszczenie operatora po upadku z wysokości. Po zamontowaniu na uchwycie do żurawika davitrac jest on przeznaczony do użytku pionowego.

Urządzenie zostaje odłączone w momencie korzystania z funkcji zabezpieczania przed upadkiem systemu blocfor™.

Opuszczanie w funkcji ratowniczej ograniczone jest do maksymalnie 2 m. Powyżej tej wysokości należy skorzystać z urządzenia do opuszczania zgodnego z normą EN 341.

4.2. caRoI™

Uchwyt caRoI™ do davitrac może służyć do zamocowania:

- wciągarki do ratowniczego urządzenia podnoszącego caRoI™ R;
- wciągarki do podnoszenia ładunków caRoI™ TS i
- wciągarki do podnoszenia ładunków i pracy na wysokości caRoI™ MO, zgodnego z Dyrektywą 2001/45/WE.

4.2.1. caRoI™ R

Zastosowanie przy podnoszeniu w akcjach ratowniczych

Wciągarka caRoI™ R to wciągarka będąca ratowniczym urządzeniem podnoszącym w myśl normy EN 1496. W tej konfiguracji jej maksymalny udźwig wynosi 150 kg. Funkcja wyciągania umożliwi ratownikowi podniesienie i/lub opuszczenie operatora po upadku z wysokości.

Zastosowanie przy podnoszeniu ładunków

Wciągarka caRoI™ R to zgodna z Dyrektywą 2006/42/WE wciągarka służąca do podnoszenia ładunków o maks. DOR wynoszącym 250 kg. Funkcja podnoszenia umożliwia ratownikowi podniesienie i/lub opuszczenie ładunku o maks. masie 250 kg.

4.2.2. caRoI™ TS

Wciągarka caRoI™ TS to zgodna z Dyrektywą 2006/42/WE wciągarka służąca do podnoszenia ładunków o maks. DOR wynoszącym 500 kg. Funkcja podnoszenia umożliwia ratownikowi podniesienie i/lub opuszczenie ładunku o maks. masie 500 kg.

4.2.3. caRoI™ MO

Wciągarka caRoI™ MO to zgodna z Dyrektywą 2006/42/WE zasilana elektrycznie wciągarka służąca do podnoszenia ładunków o maks. DOR wynoszącym 500 kg. Funkcja podnoszenia umożliwia ratownikowi podniesienie i/lub opuszczenie ładunku o maks. masie 500 kg.

W przypadku używania do pracy na wysokości, do wciągarki caRoI™ MO może być podpięty wyłącznie jeden operator. W każdych okolicznościach do wciągarki musi być podłączone urządzenie samohamowne z funkcją wyciągania. Patrz instrukcja obsługi urządzenia caRoI™ MO.

4.3. scafor™ R

Uchwyt scafor™ do davitrac może służyć do zamocowania wciągarki scafor™.

Zastosowanie przy podnoszeniu w akcjach ratowniczych

Wciągarka scafor™ R to wciągarka będąca ratowniczym urządzeniem podnoszącym zgodnym z normą EN 1496. W tej konfiguracji jej maksymalny udźwig wynosi 150 kg. Funkcja wyciągania umożliwia ratownikowi podniesienie i/lub opuszczenie operatora po upadku z wysokości.

Zastosowanie przy podnoszeniu ładunków

Wciągarka scafor™ R to zgodna z Dyrektywą 2006/42/WE wciągarka służąca do podnoszenia ładunków o maks. DOR wynoszącym 500 kg. Funkcja podnoszenia umożliwia ratownikowi podniesienie i/lub opuszczenie ładunku o maks. masie 500 kg.

5. Montaż

Informacje na temat obsługi systemów mocowanych na uchwytych znajdują się w instrukcjach obsługi dołączonych do poszczególnych systemów.

Przed ustawieniem uchwytu do davitrac na maszcie davitrac operator musi dopilnować, by maszt był prawidłowo osadzony w podstawie oraz by podstawa była dobrze przytwierdzona do podłoża, zgodnie z instrukcją dotyczącą podstawy davitrac.

Uchwyt kotwiczący do davitrac można mocować wyłącznie na maszcie systemu davitrac.

Systemy są wyposażone w urządzenia łączące zaprojektowane z myślą o ustawieniu uchwytu na wierzchu masztu davitrac lub u jego podstawy.

Uchwyty do davitrac wyposażone są w trzpienie blokujące ze sworzniami zabezpieczającymi połączonymi stalową żyłką.

W przypadku montażu tylko jednego systemu, musi być on zamontowany na tylnej stronie masztu:

- wciągarkę scafor™ R lub caRol™ należy umieścić w położeniu górnym (rys. 3.a), a
- urządzenie zabezpieczające przed upadkiem blocfor™ R należy umieścić w położeniu dolnym (rys. 3.b).

W przypadku montażu kilku systemów należy montować je w następujący sposób:

- wciągarkę scafor™ R lub caRol™ należy umieścić na tylnej stronie masztu w położeniu górnym (rys. 3.c), a
- urządzenie zabezpieczające przed upadkiem blocfor™ R należy umieścić na przedniej stronie masztu w położeniu dolnym (rys. 3.c).

Żadna inna konfiguracja nie jest dozwolona.

W zależności od ustawienia systemu linkę należy poprowadzić przez bloczki transportowe (rys. 3). Linki wyposażenia montowanego z przodu należy przełożyć przez bloczek przedni. Linki wyposażenia montowanego z tyłu należy przełożyć przez bloczek tylny.

Położenie głowicy zakotwienia można w razie potrzeby wyregulować w zakresie trzech stopni. Każde położenie należy zawsze zablokować z użyciem sworzni zabezpieczającego.



UWAGA: Żaden inny sposób montażu niż opisany powyżej nie jest dozwolony bez pisemnego upoważnienia firmy Tractel®.



UWAGA: Podane obciążenia są maksymalnymi dopuszczalnymi wartościami, których w żadnym wypadku nie wolno mnożyć przez liczbę punktów zakotwienia znajdujących się na głowicy lub maszcie systemu davitrac.

5.1. blocfor™ 20R i 30R

Przed pierwszym użyciem urządzenia blocfor™ 20R lub 30R należy go zamontować na uchwycie przeznaczonym do tego celu.

5.1.1. Montaż urządzeń blocfor™ 20R i 30R na uchwycie blocfor™ do żurawika davitrac

1. Ułożyć punkt zakotwienia urządzenia blocfor™ na punkcie zakotwienia uchwytu (rys. 4.a) oraz nałożyć podkładkę i nakrętkę kontrolującą, lecz nie dokręcać.
2. Umieścić płaski kątownik na kanale linowym uchwytu blocfor™ i wyregulować jego położenie. Następnie wsunąć jego śrubę montażową.
3. Mocno dokręcić nakrętkę kontrolującą (rys. 4.a) i dokręcić śrubę płaskiego kątownika (rys. 4.a).

5.1.2. Montaż uchwytu blocfor™ do żurawika davitrac na maszcie davitrac

1. Uchwyt blocfor™ do davitrac zawsze umieszcza się w dolnym położeniu masztu (rys. 5):
 - z przodu, jeżeli stosowane jest inne zgodne wyposażenie, oraz
 - z tyłu, jeżeli uchwyt blocfor™ jest jedynym osprzętem.
2. Ustawić otwory w uchwycie na równi z dwoma otworami w dolnej części masztu (rys. 5).
3. Wsunąć sworznie zamocowane na uchwycie w otwory (rys. 5).
4. Zablokować sworznie trzpieniami zabezpieczającymi (rys. 5).

5. Wyciągnąć linkę z urządzenia blocfor™ w celu przełożenia jej przez odpowiedni bloczek prowadzący (rys. 5).
6. Wyjąć trzpień zabezpieczający przed przeskokami linki i przeprowadzić linkę przez bloczek do ŚOI znajdujący się na głowicy zakotwienia (rys. 5).
7. Włożyć trzpień zabezpieczający przed przeskokami linki oraz zablokować sworzeń zabezpieczający (rys. 5).

5.1.3. Demontaż uchwytu blocfor™ z masztu davitrac

1. Odblokować trzpień zabezpieczający przed przeskokami linki i wyjąć go (rys. 5).

! **NIEBEZPIECZEŃSTWO:** Linka zostaje automatycznie zwinięta przez uchwyt blocfor™, należy uważać na jej nagłe ruchy.

2. Wyjąć linkę z bloczków (rys. 5).
3. Wyjąć sworznie zabezpieczające zaczepione o trzpień uchwytu blocfor™ (rys. 5).
4. Wyjąć trzpień z uchwytu (rys. 5) i przytrzymać uchwyt oraz uchwyt blocfor™, by uniknąć uszkodzenia wyposażenia.
5. Wymienić trzpień i sworznie zabezpieczające na uchwycie.

5.2. caRol™

Przed pierwszym użyciem urządzenia caRol™ należy go zamontować na uchwycie przeznaczonym do tego celu.

5.2.1. Montaż wciągarek caRol™ na uchwycie caRol™ do żurawika davitrac

1. Ustawić wciągarkę caRol™ na płycie uchwytu caRol™ do davitrac (rys. 4.b).
2. Ustawić wciągarkę caRol™ w stronę odpowiednich otworów w płycie uchwytu caRol™ (rys. 4.b).
3. Wsunąć cztery śruby dołączone do uchwytu w otwory (rys. 4.b).
4. Umieścić podkładki na śrubach, po czym mocno dokręcić cztery nakrętki kontruujące (rys. 4.b).

5.2.2. Montaż uchwytu caRol™ do żurawika davitrac na maszcie davitrac

1. Uchwyt caRol™ do davitrac zawsze umieszcza się w górnym położeniu z tyłu masztu (rys. 5).
2. Ustawić otwory w uchwycie na równi z dwoma otworami w górnej części masztu (rys. 5).
3. Wsunąć sworznie zamocowane na uchwycie w otwory (rys. 5).
4. Zablokować sworznie trzpieniami zabezpieczającymi (rys. 5).

5. Wyciągnąć linkę z urządzenia caRol™ w celu przełożenia jej przez odpowiedni bloczek prowadzący (rys. 5).
6. Wyjąć trzpień zabezpieczający przed przeskokami linki i przeprowadzić linkę przez bloczek podnoszący znajdujący się na głowicy zakotwienia (rys. 5) (na potrzeby czynności ratowniczych i podnoszenia ładunków lub pracy na wysokości).
7. Włożyć trzpień zabezpieczający przed przeskokami linki oraz zablokować sworzeń zabezpieczający (rys. 5).

5.2.3. Demontaż uchwytu caRol™ do żurawika davitrac

1. Odblokować trzpień zabezpieczający przed przeskokami linki i wyjąć go (rys. 5).
2. Wyjąć linkę z bloczków (rys. 5).
3. Wyjąć sworznie zabezpieczające zaczepione o trzpień uchwytu caRol™ (rys. 5).
4. Wyjąć trzpień z uchwytu (rys. 5) i przytrzymać uchwyt oraz urządzenie caRol™, by uniknąć uszkodzenia wyposażenia.
5. Wymienić trzpień i sworznie zabezpieczające na uchwycie.

5.3. scafor™ R

Przed pierwszym użyciem urządzenia scafor™ R należy go zamontować na uchwycie przeznaczonym do tego celu.

5.3.1. Montaż wciągarki scafor™ R na uchwycie scafor™ do żurawika davitrac

1. Ustawić wciągarkę scafor™ R na górnym sworzniu ustalającym uchwyt scafor™ do davitrac (rys. 4.c).
2. Ustawić zapinkę kotwiącą wciągarki scafor™ R naprzeciw otworu w punkcie zakotwienia uchwytu scafor™ (rys. 4.c).
3. Wsunąć śrubę dołączoną do uchwytu w otwór w punkcie zakotwienia wciągarki scafor™ R (rys. 4.c).
4. Umieścić podkładkę na śrubie, po czym mocno dokręcić nakrętkę kontruującą (rys. 4.c).

5.3.2. Montaż uchwytu scafor™ do żurawika davitrac na maszcie davitrac

1. Uchwyt scafor™ do davitrac umieszcza się po zewnętrznej stronie masztu na dwóch otworach kotwiących znajdujących się na górze masztu davitrac (rys. 5).
2. Ustawić otwory w uchwycie na równi z otworami w maszcie (rys. 5).
3. Wsunąć sworznie zamocowane na uchwycie w otwory (rys. 5).
4. Zablokować sworznie trzpieniami zabezpieczającymi (rys. 5).

5. Wyciągnąć linkę z wciągarki w celu przełożenia jej przez zewnętrzny bloczek prowadzący na maszcie (rys. 5).
6. Wyjąć trzpień zabezpieczający przed przeskokami linki i ustawić linkę:
 - a. przez bloczek podnoszący (rys. 5) na potrzeby czynności ratowniczych,
 - b. przez bloczek podnoszący (rys. 5) na potrzeby podnoszenia ładunków,
 - c. przez bloczek podnoszący (rys. 5) na potrzeby prac na wysokości.
7. Włożyć trzpień zabezpieczający przed przeskokami linki oraz zablokować trzpień sworzniami zabezpieczającymi (rys. 5).

5.3.3. Demontaż uchwytu scafor™ R do żurawika davitrac

1. Wyjąć trzpień zabezpieczający przed przeskokami linki (rys. 5).
2. Wyjąć linkę z bloczków (rys. 5).
3. Wyjąć sworznie zabezpieczające zaczepione o trzpienie (rys. 5).
4. Wyjąć trzpienie zamocowane w otworach w uchwycie (rys. 5) oraz zdjąć uchwyt scafor™ R do davitrac wraz z wciągarką scafor™ R i przechowywać je w oryginalnym opakowaniu.

Informacje na temat obsługi wciągarki scafor™ R i odpowiedniego uchwytu do davitrac znajdują się w dołączonej do produktu instrukcji obsługi „Wciągarka scafor™ R wyposażona w uchwyt do Tractel® davitrac”.

6. Zastosowanie



NIEBEZPIECZEŃSTWO: Obecność drugiego operatora jest niezbędna do przeprowadzenia ewentualnej akcji ewakuacyjnej.

Planowane czynności ratownicze wymagają uprzedniego przygotowania pod względem zasobów ludzkich i wyposażenia przeznaczonych do uratowania rannej osoby w czasie krótszym niż 15 minut. Po upływie tego czasu operator jest narażony na niebezpieczeństwo.

Przez całą akcję ratowniczą między ratownikiem oraz pozostałymi osobami biorącymi udział w akcji musi być utrzymywany stały bezpośredni lub pośredni kontakt wzrokowy lub komunikacja innymi sposobami.

W przypadku czynności ratowniczych zaleca się korzystanie z wygodnej uprząży w myśl normy EN 813 (typu Promast™, typu Transport, typu Ratunkowego) lub uprząży wyposażonej w awaryjne pasy na ramiona zgodnie z normą EN 1497.

6.1. blocfor™ 20R i 30R

W następstwie upadku mechanizm urządzenia blocfor™ zostaje zablokowany. Aby ewakuować operatora w górę lub w dół, należy załączyć mechanizm wyciągania naciskając przycisk blokady i pracować korbą.

Samozwijający system zabezpieczający przed upadkiem blocfor™ 20R i 30R 150 kg jest wyposażony w dwa uchwyty ułatwiające ich obsługę oraz zastosowanie podczas akcji ratowniczej poprzez zapewnienie możliwości trzymania sprzętu za uchwyt jedną ręką, a drugą ręką – korby ręcznej.

Informacje na temat obsługi urządzenia blocfor™ 20R i 30R w trybie zabezpieczania przed upadkiem znajdują się w zaleceniach blocfor™ dotyczących normy EN 360.

6.1.1. Czynności ratunkowe z zastosowaniem urządzenia blocfor™ R

6.1.1.1. Aktywacja funkcji wyciągania

Patrz rys. 6.1.

- (1) Nacisnąć czerwony przycisk blokady, aby załączyć funkcję wyciągania.
- (2) Pociągnąć i przekręcić korbę, aby wyciągnąć operatora:
 - do góry – w prawo lub
 - do dołu – w lewo.

6.1.1.2. Powrót do funkcji zabezpieczania przed upadkiem

6.1.1.2.1. Ponowne nawijanie linki na urządzenie

Patrz rys. 6.2.

Po zakończeniu wyciągania należy z powrotem nawinąć całą linkę na urządzenie poprzez kręcenie korbą w prawo.



NIEBEZPIECZEŃSTWO: Nie wyłączać funkcji wyciągania w urządzeniu, jeżeli linka nie jest w pełni nawinięta wewnątrz obudowy. W innym wypadku linka może ulec samoczynnemu rozwinięciu z dużą prędkością.

6.1.1.2.2. Wyłączenie funkcji wyciągania

Patrz rys. 6.3

- W celu wyłączenie mechanizmu wciągarki należy jednocześnie nacisnąć czerwony przycisk (1) oraz wałek korby (2).
- Upewnić się, że uchwyt korby jest ustawiony pionowo, z uchwytem w położeniu górnym, by umożliwić przeprowadzenie operacji.

- Pociągnąć uchwyt (3) przed ponownym złożeniem go (4).



NIEBEZPIECZEŃSTWO:

Zabronione jest wykonywanie jakichkolwiek czynności podnoszenia z użyciem urządzenia blocfor™ R.

System wciągarki przeznaczony jest wyłącznie do przeprowadzania czynności ratowniczych.

6.2. caRoI™

6.2.1. caRoI™ R

6.2.1.1. Czynności ratownicze z zastosowaniem wciągarki caRoI™ R



WAŻNE: W trakcie wykonywania czynności ratowniczych system wciągarki można wykorzystywać wyłącznie do tych czynności i nie może służyć do podnoszenia ładunków.

Aby wykonać czynność ratowniczą w postaci wyciągnięcia operatora w górę, należy przekreślić uchwyt korby w kierunku wskazanym przez strzałkę z literą „M” (rys. 4.b).



NIEBEZPIECZEŃSTWO: Zabrania się dokonywania wszelkich czynności podnoszenia ładunku za pomocą wciągarki caRoI™ w połączeniu z czynnościami ratowniczymi związanymi z wyciąganiem osoby lub pracy na wysokości.

W trakcie przeprowadzania czynności ratowniczych wciągarka może służyć wyłącznie w tym celu.

6.2.1.2. Czynności podnoszenia ładunków

Informacje na temat obsługi wciągarki caRoI™ R w celu podnoszenia ładunków znajdują się w instrukcji obsługi „Wciągarka ręczna caRoI™ typu TS z przekładnią ślimakową”.

6.2.2. caRoI™ TS

Informacje na temat obsługi wciągarki caRoI™ TS w celu podnoszenia ładunków znajdują się w instrukcji obsługi „Wciągarka ręczna caRoI™ typu TS z przekładnią ślimakową”.

6.2.3. caRoI™ MO

Informacje na temat obsługi wciągarki caRoI™ MO w celu podnoszenia ładunków znajdują się w instrukcji obsługi „Zasilana elektrycznie wciągarka bębnowa caRoI™ MO – instrukcja montażu, obsługi i konserwacji”.

6.3. scafor™ R

Informacje na temat obsługi wciągarki scafor™ R w celu podnoszenia ładunków znajdują się w instrukcji obsługi „Wciągarka scafor™ R wyposażona w uchwyt do Tractel® davitrac”.

7. Zabronione zastosowanie

Surowo zabrania się:

- montażu lub użytkowania uchwytu do żurawika davitrac z podłączonym właściwym systemem bez stosownego upoważnienia i uznania bądź, w przypadku braku powyższych, bez nadzoru upoważnionej i uznanej kompetentnej osoby;
- użytkowania uchwytu do żurawika davitrac posiadającego nieczytelne oznaczenia;
- montażu lub użytkowania uchwytu do żurawika davitrac bez uprzedniej szczegółowej kontroli urządzenia;
- użytkowania uchwytu do żurawika davitrac, który nie został poddany przeglądowi okresowemu w ciągu ostatnich 12 miesięcy przez technika, który udzielił pisemnej zgody na jego ponowne użycie;
- podłączania uchwytu do żurawika davitrac do urządzenia davitrac, w przypadku gdy nie został on poddany przeglądowi okresowemu w ciągu ostatnich 12 miesięcy przez technika, który udzielił pisemnej zgody na jego ponowne użycie;
- użytkowania uchwytu do żurawika davitrac w celach innych niż opisano w niniejszej instrukcji;
- mocowania systemu do uchwytu do żurawika davitrac w sposób inny niż opisano w niniejszej instrukcji;
- użytkowania uchwytu do żurawika davitrac w sposób kolidujący z informacjami podanymi w sekcji 13. Okres przydatności do eksploatacji;
- użytkowania systemu uchwytu w sposób wykraczający poza możliwości opisane w niniejszej instrukcji obsługi w rozdziale 4. Funkcje i opisy;
- użytkowania uchwytu do żurawika davitrac po wyzwoleniu systemu zabezpieczającego przed upadkiem;
- użytkowania uchwytu do żurawika davitrac w atmosferze silnie żrącej lub wybuchowej;
- użytkowania uchwytu do żurawika davitrac w warunkach przekraczających zakres temperatur określony w niniejszej instrukcji obsługi;
- użytkowania uchwytu do żurawika davitrac przez osoby nie będące w dobrej formie fizycznej;
- użytkowania systemu zabezpieczającego przed upadkiem przez kobiety w ciąży;
- użytkowania uchwytu do żurawika davitrac w sytuacji, gdy na funkcję bezpieczeństwa jednego z urządzeń towarzyszących mają wpływ funkcje bezpieczeństwa innych elementów lub z nią kolidują;
- wykonywania czynności naprawczych lub konserwacyjnych na wciągarkę caRoI™, scafor™ lub blocfor™ R, nie posiadając pisemnego zaświadczenia

PL

o szkoleniu i upoważnieniu, wydanego przez firmę Tractel®;

- użytkownika niekompletnego uchwytu do żurawika davitrac;
- użytkownika wciągarki caRol™, scafor™ lub blocfor™, jeżeli jest niekompletna, była wcześniej zdemontowana lub jakiegokolwiek jej części były wymieniane przez osobę, która nie została wcześniej uprawniona przez firmę Tractel®.
- użytkownika urządzenia, jeżeli wcześniej nie został wdrożony plan awaryjny na wypadek upadku operatora;
- montażu urządzenia kotwiącego z zabezpieczeniem przed upadkiem marki Tractel® na konstrukcji o wytrzymałości na zrywanie mechaniczne wynoszącej mniej niż 16 kN w pionie i w poziomie. Obciążenie to może zostać przyłożone pionowo za pomocą maksymalnej dźwigni o długości 700 mm; oraz
- wykorzystania punktu zakotwienia dla ŚOI na końcu ramienia z już zamocowanym uchwytem.

8. Powiązane wyposażenie

8.1. Środki ochrony indywidualnej (ŚOI)

- System zabezpieczający przed upadkiem blocfor™ R (EN 360) z ratowniczym urządzeniem podnoszącym (EN 1496).
- Wciągarka caRol™ R, ratownicze urządzenie podnoszące zgodne z normą EN 1496.
- Wciągarka scafor™ R, ratownicze urządzenie podnoszące zgodne z normą EN 1496.
- Żurawik davitrac + podstawa davitrac typu A lub B zgodna z normą EN 795:2012.
- Zatrzaśnik (EN 362).
- Uprząż pełna (EN 361) lub (EN 361/358/813).
- Uprząż pełna (EN 360, EN 353-2 lub EN 355).

Zabrania się stosowania jakiegokolwiek innego wyposażenia powiązanego.

8.2. Podnoszenie

Wciągarka do podnoszenia ładunków zgodna z Dyrektywą Maszynową 2006/42/WE, tj.:

- caRol™ TS,
- caRol™ MO,
- scafor™ R.

9. Transport i przechowywanie

Informacji na temat systemów powiązanych należy szukać w instrukcjach obsługi tych produktów.

Podczas przechowywania i/lub transportu produkt należy:

- przechowywać w temperaturze od -35°C do 60°C oraz

- chronić przed uszkodzeniami chemicznymi, mechanicznymi itp.

10. Zgodność sprzętu

Spółka Tractel SAS, RD 619, Saint-Hilaire-sous-Romilly, 10102 Romilly-sur-Seine, Francja, niniejszym oświadcza, że sprzęt zabezpieczający opisany w tej instrukcji:

Podstawy stojące, naścienne, naścienne z odsadzeniem i wbudowane w podłoże w połączeniu z żurawikiem davitrac oraz:

Uchwyt i urządzenie blocfor™ 20R i 30R:

- Są identyczne do wyposażenia przebadanego w kierunku zgodności z normą EN 1496 w 2017 r. przez spółkę APAVE SUDEUROPE SAS, CS 60193, 13322 Marsylia, Francja;
- cechują się wytrzymałością na zrywanie wynoszącą 15 kN;

Uchwyt i urządzenie caRol™ R:

- Są identyczne do wyposażenia przebadanego w kierunku zgodności z normą EN 1496 w 2017 r. przez spółkę APAVE SUDEUROPE SAS, CS 60193, 13322 Marsylia, Francja;
- są przedmiotem deklaracji zgodności w myśl:
 - Dyrektywy 2001/45/WE, linowy sprzęt roboczy;
 - Dyrektywy Maszynowej 2006/42/WE, podnoszenie ładunków;
- cechują się wytrzymałością na zrywanie wynoszącą 15 kN;

Uchwyt i urządzenie caRol™ TS:

- są przedmiotem deklaracji zgodności w myśl:
 - Dyrektywy Maszynowej 2006/42/WE, podnoszenie ładunków;
- cechują się wytrzymałością na zrywanie wynoszącą 15 kN;

Uchwyt i urządzenie caRol™ MO:

- są przedmiotem deklaracji zgodności w myśl:
 - Dyrektywy 2001/45/WE, linowy sprzęt roboczy oraz
 - Dyrektywy Maszynowej 2006/42/WE, podnoszenie ładunków;
- cechują się wytrzymałością na zrywanie wynoszącą 15 kN;

Uchwyt i urządzenie scafor™ R:

- Są identyczne do wyposażenia przebadanego w kierunku zgodności z normą EN 1496 w 2017 r. przez spółkę APAVE SUDEUROPE SAS, CS 60193, 13322 Marsylia, Francja;
- cechują się wytrzymałością na zrywanie wynoszącą 15 kN;
- są przedmiotem deklaracji zgodności w myśl:

- Dyrektywy 2001/45/WE, linowy sprzęt roboczy oraz
- Dyrektywy Maszynowej 2006/42/WE, podnoszenie ładunków;

Świadectwo zgodności typu innego niż WE wydane przez APAVE oraz deklaracje zgodności z normami wyłączając zastosowania powiązane z innymi dyrektywami. W zależności od przeznaczenia, wspomniane pozostałe wyroby są przedmiotem deklaracji zgodności podanej wyżej.

11. Oznaczenia

Oznaczenia produktu opisane w niniejszej instrukcji obsługi wskazują:

- nazwę handlową: TRACTEL®;
- opis wyrobu;
- normę referencyjną wraz z rokiem wdrożenia;
- oznaczenie wyrobu, np. 286819;
- logo CE, a następnie numer 0082, numer identyfikacyjny nadany przez instytucję notyfikowaną odpowiedzialną za kontrolę produkcji;
- numer partii w formacie RR/MM;
- numer seryjny;
- piktogram informujący o konieczności przeczytania instrukcji obsługi przed użytkowaniem;
- minimalną wytrzymałość na zrywanie urządzenia kotwiącego;
- liczbę osób: maksymalnie jeden operator;
- bezpieczne obciążenie robocze oraz
- aa. datę następnego przeglądu okresowego.

12. Okresowe przeglądy i naprawy

Należy obowiązkowo dokonywać coroczne przeglądy okresowe, jednak w zależności od częstotliwości użytkowania, warunków środowiskowych i przepisów obowiązujących w przedsiębiorstwie lub kraju użytkownika, przeglądy okresowe mogą być wykonywane częściej.

Jeżeli sprzęt ulegnie zabrudzeniu, należy wyczyścić go zimną wodą z użyciem szorstki z włosem syntetycznym. Podczas transportu i przechowywania sprzęt należy zabezpieczyć przed wszelkimi zagrożeniami (bezpośrednim źródłem ciepła, substancjami chemicznymi, promieniowaniem UV itp.) w opakowaniu chroniącym przed wilgocią.

Przeglądy okresowe muszą być dokonywane przez wykwalifikowanego technika w ścisłej zgodności z procedurami dotyczącymi przeglądu okresowego.

Potwierdzenie czytelności oznakowania znajdującego się na wyrobie stanowi integralną część przeglądu okresowego.

Wyniki tych przeglądów należy zapisać w rejestrze przeglądów znajdującym się w środku niniejszej

instrukcji, który należy przechowywać przez cały okres użytkowania produktu, aż do zakończenia eksploatacji.

Technik musi również wypełnić wiersze od A do E tabeli poniższymi informacjami:

- A: nazwisko osoby wykonującej przegląd;
- B: data przeglądu;
- C: wynik przeglądu OK/Nie OK;
- D: podpis osoby wykonującej przegląd;
- E: data kolejnego przeglądu.

Jeśli system zabezpieczania przed upadkiem niniejszego wyrobu został użyty, wyrób musi przejść okresowy przegląd opisany w niniejszym rozdziale.

Do uchwytów blocfor™, scafor™ i caRol™ do żurawika davitrac dołączone są odpowiednie systemy, więc zaleca się wykonywanie okresowych oględzin uchwytów oraz tych systemów.

12.1. Kontrola linki

Kontrolę linki należy zawsze przeprowadzać w rękawicach i goglach ochronnych.

W rozdziale tym opisano procedurę kontroli linki marki Tractel® do urządzeń blocfor™, scafor™ i caRol™.

Wszystkie linki dostarczane są wraz z zatrzaskiem.

Pętla mocującą pod żadnym pozorem nie może być prosty węzeł lub zamek z zaciskami czy splot.

Ustawić linkę w taki sposób, by możliwe było skontrolowanie jej pełnego obwodu na całej długości.

 **UWAGA:** Sama linka nie jest częścią ŚOI, lecz podzespołem całego systemu, zatem musi być zgodna z systemem, któremu ma służyć.

12.1.1. Budowa linki

Linka jest wykonana ze stali ocynkowanej lub nierdzewnej.

Aby użytkowanie było możliwe, na końcach linek muszą znajdować się klamry marki Tractel®.

Ucho linki musi być:

- zapięcone i uzbrojone aluminiową tulejką w przypadku linek ocynkowanych oraz
- zapięcone i uzbrojone miedzianą tulejką w przypadku linek ze stali nierdzewnej.

12.1.2. Kontrola ogólnego stanu linki

- Rozwinąć całą długość linki.

- Mając założone rękawice trzymać linkę między kciukiem a palcem wskazującym.
- Skontrolować stalową linkę na całej długości pod kątem:
 - zagniecień,
 - rozplecionych włókien,
 - korozji,
 - przeciętych włókien,
 - niezadawalającego stanu technicznego tulejki,
 - braku lub zniekształcenia kauszy,
 - śladów uruchomienia wskaźnika upadku w przypadku linek w niego wyposażonych oraz
 - nieprawidłowości na jednym z końców linki.

 **UWAGA:** Jeśli zaistnieje jedna z powyższych okoliczności, sprzęt należy wyłączyć z eksploatacji.

 **W razie wątpliwości co do oceny sytuacji lub znaczenia którejs pozycji na ww. liście należy skontaktować się z firmą Tractel®.**

12.2. Kontrola urządzenia blocfor™ R

Urządzenie samohamowne blocfor™ jest dostarczane z jego uchwytem do żurawika davitrac i linką.

Ustawić urządzenie samohamowne blocfor™ R w taki sposób, aby możliwe było skontrolowanie wszystkich jego stron.

12.2.1. Kontrola oznaczeń

Zgodnie z normą EN 365 urządzenie samohamowne musi posiadać przynajmniej następujące oznaczenia:

- nazwę producenta lub dostawcy,
- znak CE,
- oznaczenie sprzętu,
- numer partii lub numer seryjny,
- numer znaku CE,
- normę EN i jej rok referencyjny oraz
- logo wskazujące na konieczność przeczytania instrukcji obsługi.

 **UWAGA:** Jeżeli brakuje któregośkolwiek z oznaczeń, sprzęt musi zostać wyłączony z eksploatacji.

12.2.2. Kontrola obecności elementów obowiązkowych

System zabezpieczający przed upadkiem musi posiadać przynajmniej:

- uchwyt do żurawika davitrac,
- urządzenie samohamowne,
- korbę ręczną,
- zatrzaśniki oraz
- amortyzator, jeśli system jest w niego wyposażony.

12.2.3. Kontrola ogólnego stanu urządzenia samohamownego

Skontrolować urządzenie samohamowne z każdej strony pod kątem:

- zniekształceń obudowy,
- nieprawidłowego zwinięcia lub rozwinięcia linki na całej długości,
- wszelkich śladów korozji,
- wszelkich brakujących trzpieni, śrub lub nitów,
- nieprawidłowości linki stalowej, jak opisano w rozdziale 12.1 oraz
- śladów uruchomienia wskaźnika upadku lub amortyzatora, o ile urządzenie jest w niego wyposażone.

 **UWAGA:** Jeśli zaistnieje jedna z powyższych okoliczności, sprzęt należy wyłączyć z eksploatacji.

12.2.4. Kontrola ogólnego stanu linki

W celu przeprowadzenia kontroli patrz rozdział 12.1 Kontrola linki.

Na końcu linki musi znajdować się zatrzaśnik, który również należy skontrolować.

12.2.5. Kontrola ogólnego stanu amortyzatora energii zrywania

W przypadku obecności amortyzatora energii zrywania należy skontrolować go z każdej strony pod kątem:

- braku opakowania amortyzatora,
- braku otwarcia lub ześlizgnięcia się opakowania amortyzatora,
- braku śladów uruchomienia amortyzatora;
- braku uszkodzeń szwów.
- Szczegółowo skontrolować pas po obu stronach pod kątem:
 - rozerwań,
 - przecięć,
 - zużycia powierzchni w wyniku tarcia oraz
 - perforacji w wyniku rozprysków stopionego metalu.
- Szczegółowo skontrolować szwy po obu stronach pod kątem:
 - obecności kłaków,
 - uszkodzeń lub
 - nieregularnych przecięć.

 **UWAGA:** Jeśli zaistnieje jedna z opisanych okoliczności, sprzęt należy wyłączyć z eksploatacji.

12.2.6. Kontrola funkcji zabezpieczania przed upadkiem

W rozdziale tym opisano procedurę kontroli funkcji zabezpieczania przed upadkiem urządzenia blocfor™ R.

Znajdując się w bezpiecznym środowisku pozbawionym zagrożenia upadkiem, przystąpić do kontroli według następujących instrukcji:

1. Zamocować urządzenie samohamowne pionowo w punkcie zakotwienia na wysokości przynajmniej 2 m ponad podłożem.
2. Zaczepić odważnik o masie 10 kg na końcu linki i przytrzymać go w miejscu.
3. Następnie puścić odważnik 10 kg.
4. Upadek musi zostać zatrzymany na odcinku krótszym niż jeden metr (1 m) względem początkowego położenia odważnika.
5. Przytrzymać linkę, zdjąć odważnik i skontrolować zwijanie się linki w urządzeniu blocfor™.

 **UWAGA:** Jeśli blokada nie następuje natychmiast lub następuje po kilku szarpnięciach, wyrób nie może zostać przeznaczony do użytkowania i należy zwrócić go do firmy Tractel® lub autoryzowanego serwisu.

12.2.7. Kontrola ratowniczego systemu podnoszenia

W rozdziale tym opisano procedurę kontroli funkcji wyciągania ratowniczego urządzenia blocfor™ R.

Znajdując się w bezpiecznym środowisku pozbawionym zagrożenia upadkiem, przystąpić do kontroli według następujących instrukcji.

1. Zamontować urządzenie samohamowne blocfor™ pionowo w punkcie zakotwienia.
2. Rozwinąć linkę i zaczepić na jej końcu odważnik o masie 150 kg.
3. Załączyć wciągarkę blocfor™ naciskając czerwony przycisk.
4. Podnieść odważnik 150 kg za pomocą korby ręcznej.
5. Zwolnić korbę ręczną. Blokada musi nastąpić natychmiast i bez poślizgów.
6. Odczekać trzy minuty.
7. Opuścić odważnik na podłoże.

 **UWAGA:** Jeśli blokada nie następuje natychmiast, następuje po kilku szarpnięciach lub odważnik opadnie przed upłynięciem trzech minut, wyrób nie może zostać przeznaczony do użytkowania i należy zwrócić go do firmy Tractel® lub autoryzowanego serwisu.

12.3. Kontrola wciągarek caRol™ R, caRol™ TS i caRol™ MO

Do wciągarek caRol™ dołączany jest uchwyt do żurawika davitrac oraz linka do niego.

Ustawić wciągarkę caRol™ w taki sposób, by możliwe było skontrolowanie każdej jej strony.

12.3.1. Kontrola oznaczeń

Wciągarka caRol™ musi posiadać przynajmniej następujące oznaczenia:

- nazwę producenta lub dostawcy,
- znak CE,
- oznaczenie sprzętu,
- numer partii lub numer seryjny,
- normę EN i jej rok referencyjny oraz
- logo wskazujące na konieczność przeczytania instrukcji obsługi.

 **UWAGA:** Jeżeli brakuje któregośkolwiek z oznaczeń, sprzęt musi zostać wyłączony z eksploatacji.

12.3.2. Kontrola obecności elementów obowiązkowych

Wciągarka caRol™ musi posiadać przynajmniej następujące elementy:

- uchwyt do żurawika davitrac,
- linkę do wciągarki caRol™,
- wciągarkę wraz ze wszystkimi elementami,
 - korbę ręczną do urządzeń caRol™ R i TS,
 - plastikowy uchwyt do urządzeń caRol™ R i TS,
 - skrzynkę sterowniczą do urządzenia caRol™ MO oraz
 - złącza elektryczne do urządzenia caRol™ MO.

12.3.3. Kontrola ogólnego stanu wciągarki caRol™

Skontrolować wciągarkę caRol™ z każdej strony pod kątem:

- zniekształceń obudowy,
- zniekształceń korby ręcznej i plastikowego uchwytu,
- nieprawidłowego zwinięcia lub rozwinięcia linki na całej długości,
- wszelkich śladów korozji,
- wszelkich brakujących trzpieni, śrub lub nitów,
- nieprawidłowości linki stalowej, jak opisano w rozdziale 12.1.

 **UWAGA:** Jeśli zaistnieje jedna z opisanych okoliczności, sprzęt należy wyłączyć z eksploatacji.

12.3.4. Informacje dotyczące urządzenia caRol™ MO

W dodatku do kontroli urządzenia caRol™ opisanych w rozdziałach 12.3.1, 12.3.2 i 12.3.3, urządzenie caRol™ MO wymaga przeprowadzenia następujących dodatkowych kontroli.

- Kontrola poprawnej pracy skrzynki sterowniczej i wszystkich funkcji.

- Kontrola właściwego stanu technicznego przewodów elektrycznych oraz braku następujących usterek:
 - przeciętych przewodów,
 - nieosłoniętych żył,
 - nieprawidłowo podłączonych przewodów.
- Kontrola poprawnego działania wyłączników krańcowych.



UWAGA: Wykrycie niezgodności w toku powyższych kontroli nie oznacza, że sprzęt należy obowiązkowo wyłączyć z eksploatacji, natomiast zabrania się korzystania z niego do momentu naprawy przez firmę Tractel® lub autoryzowany serwis.

12.3.5. Kontrola ogólnego stanu linki

W celu przeprowadzenia kontroli patrz rozdział 12.1 Kontrola linki.

Na końcu linki musi znajdować się hak, który również należy skontrolować.

12.3.6. Kontrola poprawnego funkcjonowania wciągarki caRol™

Znajdując się w bezpiecznym środowisku pozbawionym zagrożenia upadkiem, przystąpić do kontroli według następujących instrukcji.

Zamontować wciągarkę caRol™ w odpowiednim uchwycie na maszcie żurawika davitrac.

W celu skontrolowania poprawnego działania blokady należy użyć odważnika o masie:

- 275 kg zamocowanego na końcu linki przeznaczonej do urządzenia caRol™ R,
- 550 kg zamocowanego na końcu linki przeznaczonej do urządzenia caRol™ TS i caRol™ MO.

Przystąpić do kontroli zatrzymania odważnika według poniższych kroków.

1. Podnieść odważnik za pomocą wciągarki caRol™.
2. Zwolnić korbę ręczną lub przycisk na skrzynce sterowniczej.
3. Zablokowanie odważnika musi nastąpić natychmiast i bez poślizgów.
4. Odczekać trzy minuty.
5. Opuścić odważnik na podłoże.



UWAGA: Jeśli blokada nie następuje natychmiast, następuje po kilku szarpnięciach lub odważnik opadnie przed upłynięciem trzech minut, wyrób nie może zostać przeznaczony do użytkowania i należy zwrócić go do firmy Tractel® lub autoryzowanego serwisu.

12.3.6.1. Dodatkowe kontrole dotyczące urządzenia caRol™ MO

Urządzenie caRol™ MO wyposażone jest w system wyłącznika krańcowego, który również należy poddać kontroli z użyciem żurawika davitrac. Gdy urządzenie znajduje się w pozycji P1 na wysokości 700 m (zgodnie z instrukcją żurawika davitrac), w trakcie podnoszenia koniec linki musi zatrzymać się na wysokości 50 cm poniżej głowicy davitrac.



UWAGA: Wykrycie niezgodności w toku powyższej kontroli nie oznacza, że sprzęt należy obowiązkowo wyłączyć z eksploatacji, natomiast zabrania się korzystania z niego do momentu naprawy przez firmę Tractel® lub autoryzowany serwis.

12.4. Kontrola urządzenia scafor™ R

Do urządzeń caRol™ dołączany jest uchwyt do żurawika davitrac bez linki.

W celu przeprowadzenia kontroli należy odnieść się do instrukcji „Wciągarka scafor™ R – wyposażona w uchwyt do Tractel® davitrac”.

12.5. Kontrola uchwytów blocfor™, caRol™ i scafor™

Do uchwytów do żurawika davitrac dołączane są korespondujące systemy. Aby przeprowadzić kontrolę tych systemów, należy odnieść się do odpowiedniego rozdziału.

Ustawić uchwyt w taki sposób, by możliwe było skontrolowanie go z każdej strony.

12.5.1. Kontrola oznaczeń

Uchwyt musi posiadać przynajmniej następujące oznaczenia:

- nazwę producenta lub dostawcy,
- oznaczenie sprzętu,
- numer partii lub numer seryjny,
- normę EN i jej rok referencyjny oraz
- logo wskazujące na konieczność przeczytania instrukcji obsługi.



UWAGA: Jeżeli brakuje któregokolwiek z oznaczeń, sprzęt musi zostać wyłączony z eksploatacji.

12.5.2. Kontrola obecności elementów obowiązkowych

Uchwyt do davitrac musi posiadać przynajmniej następujące elementy:

- uchwyt do żurawika davitrac,
- dwa trzpienie i

- dwa sworznie zabezpieczające przymocowane żyłką do uchwytu.

12.5.3. Kontrola ogólnego stanu uchwytu

Skontrolować uchwyt z każdej strony pod kątem:

- jakichkolwiek zniekształceń uchwytu,
- jakichkolwiek zniekształceń otworów montażowych,
- jakichkolwiek zniekształceń trzpieni i sworzni zabezpieczających oraz
- wszelkich śladów korozji.



UWAGA: Wykrycie niezgodności w toku powyższej kontroli nie oznacza, że sprzęt należy obowiązkowo wyłączyć z eksploatacji, natomiast zabrania się korzystania z niego do momentu naprawy przez firmę Tractel® lub autoryzowany serwis.

Komponent	Typ odpadów:
Uchwyt, trzpienie, elementy dystansowe, śruby i walek bloczka.	Stal
Urządzenie caRol™ R i caRol™ TS	Stal

Informacje dotyczące urządzenia caRol™ MO, scafor™ R i blocfor™ znajdują się w instrukcji obsługi danego urządzenia.

Nazwa i adres producenta:
Tractel SAS – RD 619 – BP 38
Saint-Hilaire-sous-Romilly
10102 Romilly-sur-Seine

13. Okres przydatności do eksploatacji

Tekstylny ŚOI marki Tractel®, takie jak uprząże, linki bezpieczeństwa, liny ratunkowe i amortyzatory, a także mechaniczne ŚOI marki Tractel®, takie jak urządzenia samohamowne stopcable™ i stopfor™, urządzenia samohamowne ze zwijaniem powrotnym blocfor™ oraz liny ratunkowe i urządzenia kotwiące marki Tractel® mogą być wykorzystywane pod warunkiem, że poczynwszy od daty ich produkcji spełnione są następujące warunki:

- są użytkowane normalnie, zgodnie z zaleceniami dotyczącymi eksploatacji podanymi w niniejszej instrukcji;
- zostaną poddane przeglądowi okresowemu, który musi być przeprowadzany co najmniej raz w roku przez upoważnionego i kompetentnego technika. Po zakończeniu przeglądu okresowego do wyrób musi zostać sporządzone pisemne świadectwo ponownego włączenia do eksploatacji oraz
- w pełni przestrzega się warunków przechowywania i transportu wymienionych w niniejszej instrukcji.

Jako ogólną regułę należy przyjąć, że okres przydatności do eksploatacji może przekraczać 10 lat, jednak wpływ na to mają wyżej wymienione warunki użytkowania.

14. Utylizacja

Dokonując utylizacji wyrobu różne jego elementy należy przeznaczyć do recyklingu poprzez oddzielenie i posortowanie części metalowych i syntetycznych. Materiały te muszą zostać poddane recyklingowi przez specjalistyczne podmioty. Podczas utylizacji wyrobu jego demontażu i oddzielenia części składowych powinna dokonać osoba kompetentna.

Rejestr kontroli

Type of product Type de produit Produktbezeichnung Produkttype Tipo de producto Tipo di prodotto Tipo de produto Τύπος προϊόντος Produkttype Produkttyp Tuotetyypit Produkttype Typ produktu Тип изделия	Product reference Référéncia produit Artikelnummer Produktcode Referencia producto Riferimento prodotto Referência do produto Κωδικός προϊόντος Produktreferanse Produktreferens Tuotteen viitenumero Produktnummer Oznaczenie produktu Артикул изделия	Serial number Numéro de série Seriennummer Seriennummer Numero de serie Numero di serie Número de série Σειριακός αριθμός Seriennummer Seriennummer Sarjanumero Seriennummer Numer seryjny Серийный номер	Name of user Nom de l'utilisateur Name des Benutzers Naam van de gebruiker Nombre del usuario Nome dell'utilizzatore Nome do utilizador Όνομα του χρήστη Brukerens navn Användarens namn Käyttäjän nimi Brugerens navn Nazwisko użytkownika Фамилия пользователя
Date of manufacturing Date de fabrication Herstellungsdatum Fabricagedatum Fecha de fabricación Data di produzione Data de fabrico Ημερομηνία κατασκευής Fabrikasjonsdato Tillverkningsdatum Valmistuspäivä Fabrikationsdato Data produkcji Дата производства	Date of purchase Date d'achat Kaufdatum Aankoopdatum Fecha de compra Data di acquisto Data de compra Ημερομηνία αγοράς Kjøpedato Inköpsdatum Ostopäivä Købsdato Data zakupu Дата покупки	X=Date of commissioning X=Date de mise en service X=Datum der Inbetriebnahme X=Datum ingebruikneming X=Fecha de puesta en servicio X=Data di messa in servizio X=Data de entrada em serviço X=Ημερομηνία θέσης σε λειτουργία X=Dato for bruk første gang X=Första användningsdagen X=Käyttöönottopäivä X=Data for ibrugtagning X=Data przekazania do użytku X=Дата ввода в эксплуатацию	

PL

Nr	X	X+1	X+2	X+3	X+4	X+5	X+6	X+7	X+8	X+9	X+10
12.2 blocfor™ 20R i 30R											
12.2.1											
12.2.2											
12.2.3											
12.2.4											
12.2.5											
12.2.6											
12.2.7											
12.3 caRol™ R, caRol™ TS i caRol™ MO											
12.3.1											
12.3.2											
12.3.3											
12.3.4											
12.3.5											
12.3.6											
12.3.6.1											
12.5 uchwyty blocfor™, caRol™ i scafor™											
12.5.1											
12.5.2											
12.5.3											
A											
B											
C											
D											
E											

NORTH AMERICA

CANADA

Tractel Ltd.

1615 Warden Avenue
Toronto, Ontario M1R 2T3,
Canada
Phone: +1 800 465 4738
Fax: +1 416 298 0168
Email: marketing.swingstage@
tractel.com

11020 Mirabeau Street
Montréal, QC H1J 2S3, Canada
Phone: +1 800 561 3229
Fax: +1 514 493 3342
Email: tractel.canada@tractel.
com

MÉXICO

Tractel México S.A. de C.V.

Galileo #20, O cina 504.
Colonia Polanco
México, D.F. CP. 11560
Phone: +52 55 6721 8719
Fax: +52 55 6721 8718
Email: tractel.mexico@tractel.
com

USA

Tractel Inc.

51 Morgan Drive
Norwood, MA 02062, USA
Phone: +1 800 421 0246
Fax: +1 781 826 3642
Email: tractel.usa-east@tractel.
com

168 Mason Way
Unit B2
City of Industry, CA 91746, USA
Phone: +1 800 675 6727
Fax: +1 626 937 6730
Email: tractel.usa-west@
tractel.com

BlueWater L.L.C

4064 Peavey Road
Chaska, MN 55318, USA
Phone: +1 866 579 3965
Email: info@bluewater-mfg.
com

Fabenco, Inc

2002 Karbach St.
Houston, Texas 77092, USA
Phone: +1 713 686 6620
Fax: +1 713 688 8031
Email: info@safetygate.com

EUROPE

GERMANY

Tractel Greifzug GmbH
Scheidt bachstrasse 19-21
51469 Bergisch Gladbach,
Germany
Phone: +49 22 02 10 04-0
Fax: +49 22 02 10 04 70
Email: info.greifzug@tractel.
com

LUXEMBOURG

Tractel Secalt S.A.
Rue de l'Industrie
B.P 1113 - 3895 Foetz,
Luxembourg
Phone: +352 43 42 42-1
Fax: +352 43 42 42-200
Email: secalt@tractel.com

SPAIN

Tractel Ibérica S.A.
Carretera del Medio, 265
08907 L'Hospitalet del
Llobregat Barcelona, Spain
Phone : +34 93 335 11 00
Fax : +34 93 336 39 16
Email: infoitib@tractel.com

FRANCE

Tractel S.A.S.
RD 619 Saint-Hilaire-sous-
Romilly
BP 38 Romilly-sur-Seine
10102, France
Phone: +33 3 25 21 07 00
Email: info.tsas@tractel.com

Ile de France Maintenance Service S.A.S.

3 rue de champfleuri
Zac du Gué de Launay
77360 Vaires sur Marne,
France
Phone: +33 1 56 29 22 22
E-mail: ifms.tractel@tractel.com

Tractel Location Service

3 rue de champfleuri
Zac du Gué de Launay
77360 Vaires sur Marne,
France
Phone: +33 1 60 36 30 00
E-mail: info.tls@tractel.com

Tractel Solutions S.A.S.

77-79 rue Jules Guesde
69230 St Genis-Laval, France
Phone: +33 4 78 50 18 18
Fax: +33 4 72 66 25 41
Email: info.tractelsolutions@
tractel.com

GREAT BRITAIN

Tractel UK Limited

Old Lane Halfway
Sheffield S20 3GA,
United Kingdom
Phone: +44 114 248 22 66
Email: sales.uk@tractel.com

ITALY

Tractel Italiana SpA
Viale Europa 50
Cologno Monzese (Milano)
20093, Italy
Phone: +39 02 254 47 86
Fax: +39 02 254 71 39
Email: infoit@tractel.com

NETHERLANDS

Tractel Benelux BV
Paardeweide 38
Breda 4824 EH, Netherlands
Phone: +31 76 54 35 135
Fax: +31 76 54 35 136
Email: sales.benelux@tractel.
com

PORTUGAL

Lusotractel Lda
Bairro Alto Do Outeiro
Armazém, Trajouce, 2785-653
S. Domingos de Rana, Portugal
Phone: +351 214 459 800
Fax: +351 214 459 809
Email: comercial.lusotractel@
tractel.com

POLAND

Tractel Polska Sp. z o.o.
ul. Byslawska 82
Warszawa 04-993, Poland
Phone: +48 22 616 42 44
Fax: +48 22 616 42 47
Email: tractel.polska@tractel.
com

NORDICS

Tractel Nordics
(Scanclimber OY)
Turkkirata 26, FI - 33960
PIRKKALA, Finland
Phone: +358 10 680 7000
Fax: +358 10 680 7033
E-mail: tractel@scanclimber.
com

RUSSIA

Tractel Russia O.O.O.
Olympiysky Prospect 38, Office
411, Mytishchi, Moscow Region
141006, Russia
Phone: +7 495 989 5135
Email: info.russia@tractel.com

ASIA

CHINA

Shanghai Tractel Mechanical Equip. Tech. Co. Ltd.

2nd oor, Block 1, 3500 Xiupu
road,
Kangqiao, Pudong,
Shanghai, People's Republic
of China
Phone: +86 21 6322 5570
Fax : +86 21 5353 0982

SINGAPORE

Tractel Singapore Pte Ltd

50 Woodlands Industrial
Park E7
Singapore 757824
Phone: +65 6757 3113
Fax: +65 6757 3003
Email: enquiry@
tractelsingapore.com

UAE

Tractel Secalt SA Dubai

Branch
Office 1404, Prime Tower
Business Bay
PB 25768 Dubai, United Arab
Emirates
Phone: +971 4 343 0703
Email: tractel.me@tractel.com

INDIA

Secalt India Pvt Ltd.

412/A, 4th Floor, C-Wing, Kailash
Business Park, Veer Savarkar
Road, Parksite, Vikhroli West,
Mumbai 400079, India
Phone: +91 22 25175470/71/72
Email: info@secalt-india.com

TURKEY

Knot Yapı ve İş Güvenliği San.

Tic. A.Ş.
Cevizli Mh. Tugay Yolu CD.
Nuvo Dragos Sitesi
A/120 Kat.11 Maltepe
34846 İstanbul, Turkey
Phone: +90 216 377 13 13
Fax: +90 216 377 54 44
Email: info@knot.com.tr

ANY OTHER COUNTRIES:

Tractel S.A.S.

RD 619 Saint-Hilaire-sous-
Romilly
BP 38 Romilly-sur-Seine
10102, France
Phone: +33 3 25 21 07 00
Email: info.tsas@tractel.com

